



İLKOKUL SINIF REHBERLİK ETKİNLİKLERİ

3. SINIF ETKİNLİKLERİ

BENİM OBJEKTİFİMDEN

| | |
|-------------------------------|--|
| Gelişim Alanı | Akademik |
| Yeterlik Alanı | Okula ve Okulun Çevresine Uyum |
| Kazanım/Hafta | Okula ilişkin duygu ve düşüncelerini ifade eder. / 1. Hafta |
| Sınıf Düzeyi | 3.Sınıf |
| Süre | 40 dk (Bir ders saati) |
| Araç-Gereçler | <ol style="list-style-type: none"> 1. Boya kalemleri 2. Çalışma Yaprağı-1 3. Çalışma Yaprağı-2 4. Çalışma Yaprağı-3 5. Fotoğraf makinesi veya görseli |
| Uygulayıcı İçin Ön Hazırlık | <ol style="list-style-type: none"> 1. Çalışma Yaprağı-1 öğrenci sayısı kadar çoğaltılır. 2. Çalışma Yaprağı-2 öğrenci sayısı kadar çoğaltılır. 3. Profesyonel bir fotoğraf makinesi veya görseli getirilir |
| Süreç (Uygulama Basamakları): | <ol style="list-style-type: none"> 1. Bir fotoğraf makinesi ya da makine görseli ile sınıfa girilerek "Merhaba çocuklar bugün sizlerle canlı fotoğraf oyunu oynayacağız. Elimdeki görseldeki gibi bir fotoğraf makinesini daha önce gördünüz mü?" yönergesi verilir. 2. Öğrencilerden toplu yanıt alınır. (Sınıfın aynı anda evet veya hayır diyerek cevap vermesi sağlanır.) Ardından makinenin objektif kısmı gösterilerek; "Bu bölüme fotoğraf makinesinin objektifi denir. Objektif; fotoğraf makinesi, mikroskop, dürbün vb. optik aletlerde cisimlerden gelen ışınları alıp ekran üzerine aktaran mercek veya mercek sistemi (TDK sözlük) olarak tanımlanır. Fotoğrafını çekmek istediğimiz nesneyi daha yakından görmemize yardımcı olur." şeklinde açıklama yapılır. 3. Uygulayıcı tarafından "Bugün sizler birer fotoğrafçı olacaksınız. Okulumuzu sizin objektifinizden görüntüleyeceğiz." açıklaması yapılarak oyuna geçilir. 4. "Hep birlikte Canlı Fotoğraf oyunu oynayacağız." açıklamasının ardından oyun kuralları anlatılır. <ul style="list-style-type: none"> • Sınıftan bir öğrenci fotoğrafçı olarak belirlenir. Fotoğrafçı olan öğrenci tahtaya çıkar ve fotoğraf çekiyormuş gibi yapar. • Üçten geriye doğru saydığı anda sınıftaki diğer öğrencilerin "Okul" sözcüğünün kendilerine çağrıştırdığı bir duygu veya düşünceyi ifade eden birer poz verip hareketsiz kalmaları istenir. • Fotoğrafçı olan öğrenci bir arkadaşını seçer ve pozunda hangi duygu veya düşünceyi ifade ettiğini tahmin eder. Fotoğrafçının tahmini doğru |

Süreç (Uygulama Basamakları):

- olsa da olmasa da alkışlanarak yerine uęurlanır.
- Oyun fotoğrafçı deęiştirilerek bir kaç kez tekrarlanır.
5. Giriş oyununun ardından öğrencilere Çalışma Yapraęı-1 dağıtılır. Öğrencilerden "okul" denince akıllarına gelen tüm duygu ve düşünceleri yazarak okul görselinin içini doldurmaları istenir. Böylece bir kelime bulutu oluşturacakları ifade edilir.
 6. Gönüllü öğrencilerden başlanarak her bir öğrencinin hazırladığı kelime bulutunu paylaşması istenir. Hazırlanan kelime bulutları isteęe baęlı olarak sınıf panosuna asılmak üzere toplanır. Aşağıdaki sorularla süreç deęerlendirilir.
 - Okula iliřkin hangi duyguları ifade eden kelimeler yazdınız?
 - Okula iliřkin hangi düşünceleri ifade eden kelimeleri yazdınız?
 7. Öğrencilere Çalışma Yapraęı-2 dağıtılır. Çalışma yapraęında bulunan çocuk görsellerini tamamlamaları istenir. Ardından metin kutularından kalp şeklinde olana "Okul ile ilgili kalbimden geçen duygular", düşünce balonu şeklinde olana "Okul ile ilgili zihnimden geçen düşünceler" konulu birer cümle yazarak posterini tamamlamaları istenir.
 8. Aşağıdaki sorular yöneltilerek gönüllü öğrencilerin paylaşımları alınır.
 - Okula iliřkin hangi duyguları hissediyorsunuz? Neden?
 - Okula iliřkin hangi düşüncelere sahipsiniz? Neden?
 - Bu etkinlięin sonunda neleri fark ettiniz?
 9. Öğrencilerin paylaşımları alındıktan sonra süreç aşağıdaki gibi özetlenerek sonlandırılır.

"Okula iliřkin duygu ve düşüncelerimizi paylaşmak okula iliřkin olumlu tutumlar geliřtirmemize yardımcı olacaęı için oldukça önemlidir. Bunu her zaman hatırlamaya çalışalım."

Kazanımın Deęerlendirilmesi:

1. Okul sözcüğünün kendisinde çağrıřtırdığı duygulardan üç tanesini seçerek her bir duyguya bir emoji tasarlaması ve bir dahaki derse gelirken getirmesi istenir. Hazırlanan görseller isteęe baęlı olarak sınıf panosunda sergilenir.

Uygulayıcıya Not:

1. Kalabalık sınıflarda oyunda daha çok öğrenciye yer verebilmek için birden fazla fotoğrafçı ile grup çalışması yaptırılabilir.
2. Etkileşimli tahta/projeksiyon olan sınıflarda kelime bulutu etkinlięi taęull word uygulaması ile bilgisayarda yaptırılabilir. Her öğrenciden okul ile ilgili bir duygu ve bir düşünce ifade etmesi istenir. Öğretmen öğrencilerin söyledięi sözcükleri sırayla uygulamaya yazar ve kelime bulutunu oluşturur.

Özel gereksinimli öğrenciler için;

1. Akran eşleşmesi saęlanarak sosyal çevre düzenlenebilir.
2. Fotoğraf makinesini tutma sırasında materyale kavramayı artırıcı parçalar eklenerek materyal uyarlanabilir.
3. Çalışma Yapraęı-2'de öğrenciden yazma yerine resimli kartlar yapıştırması ya da çizmesi istenebilir.
4. Öğretmen öğrencinin duygusunu ifade etmesinde geri bildirim sunarak destek saęlayabilir.

Etkinlięi Geliřtiren:

Zerrin AY

Çalışma Yaprağı 1

Okul görselinin içine okul ile ilgili tüm duygu ve düşüncelerinizi yazarak kelime bulutu oluşturunuz.

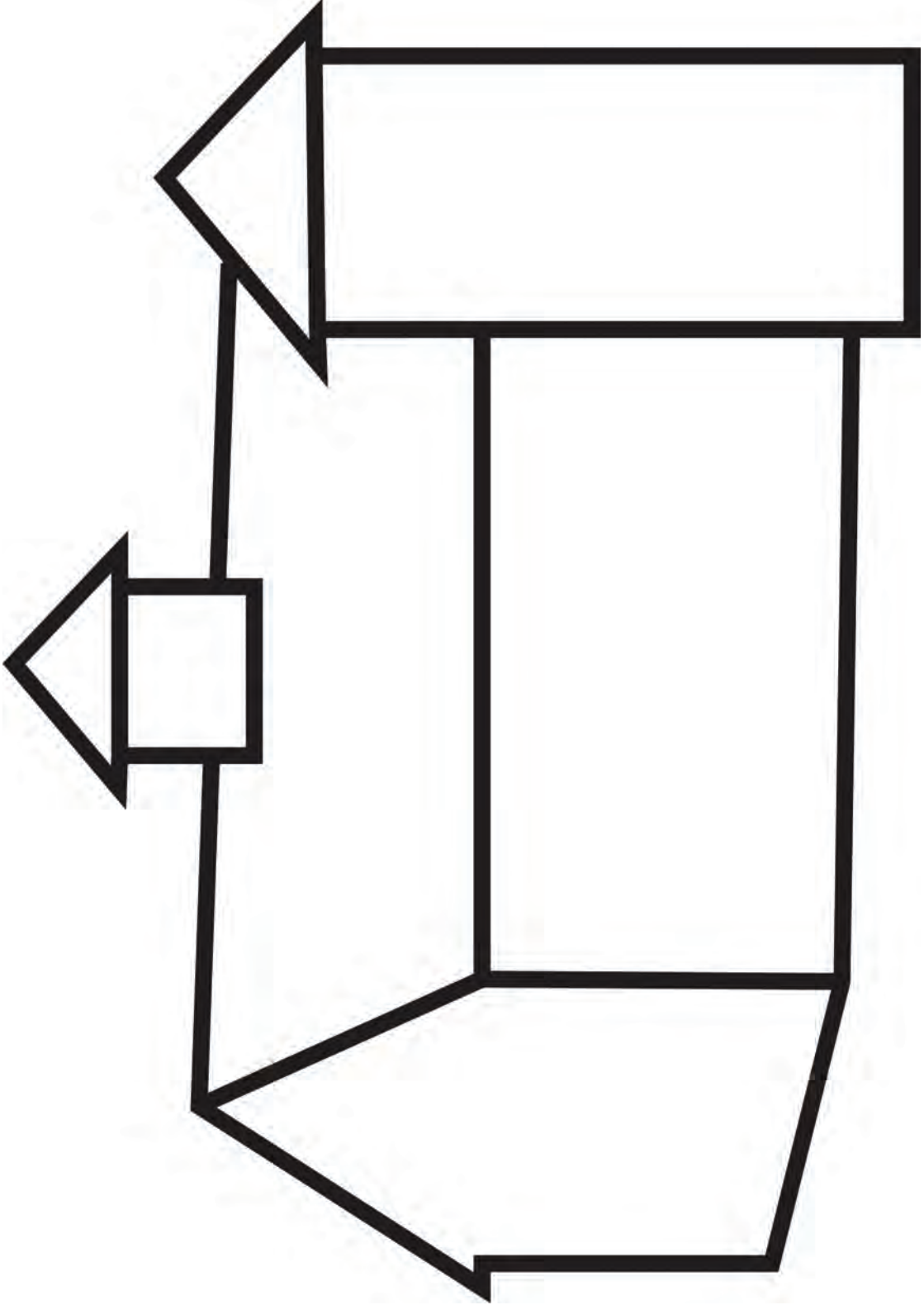

Çalışma Yaprağı 2

OKULDAKİ BEN

Aşağıdaki yarım bırakılmış çocuk resmini tamamlayarak kalp şeklindeki kutucuğa “Okul ile ilgili kalbimden geçen duygular”, düşünce balonu şeklinde olana “Okul ile ilgili zihninden geçen düşünceler” konulu birer cümle yazınız.

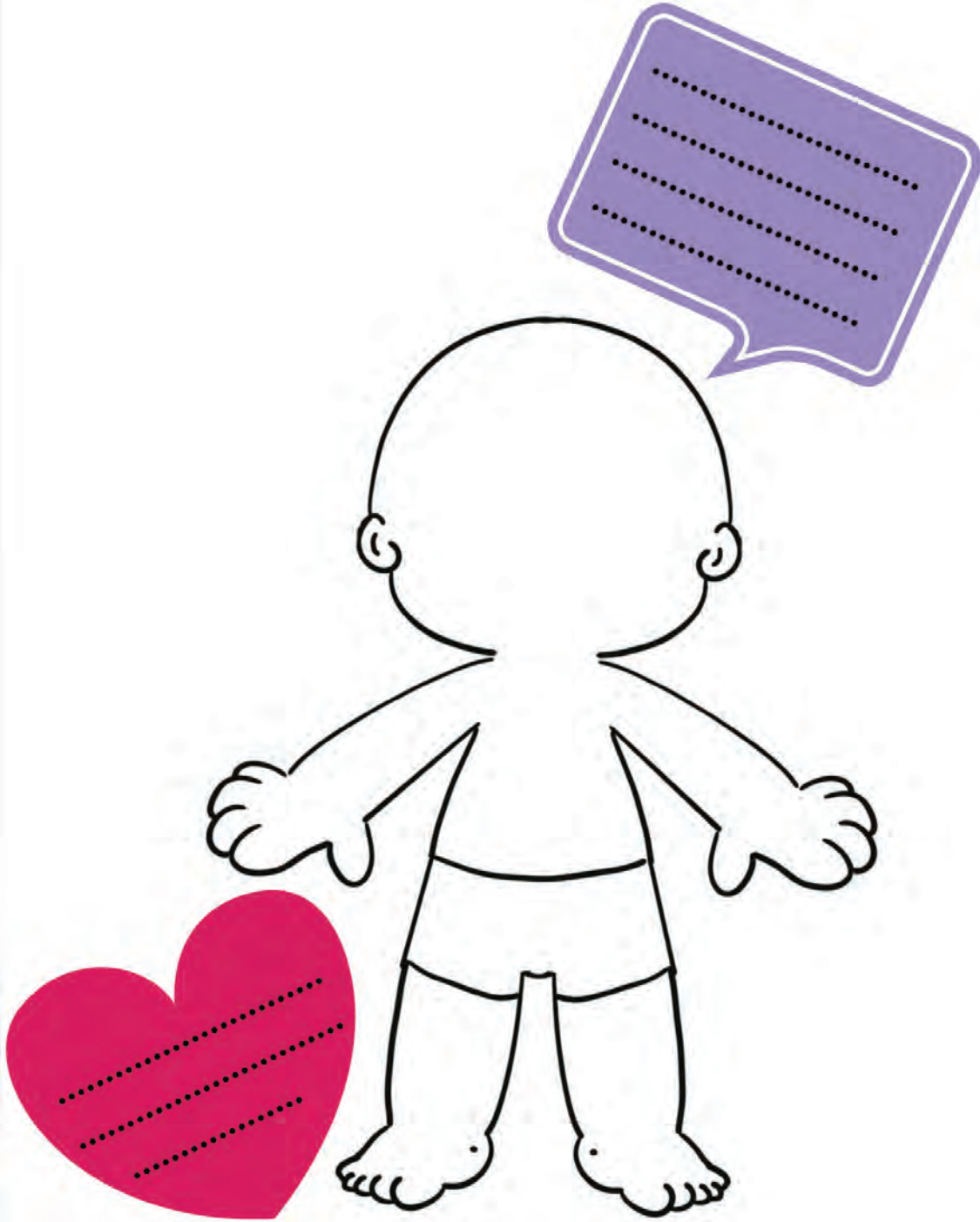

Çalıřma Yapradı 3

BENİM OBJEKTİFİMDEN

Ařağıdaki fotođraf makinesinin objektifine okulu anlatan bir resim çiziniz. Fotođraf makinesini dilediđiniz renklere boyayınız.

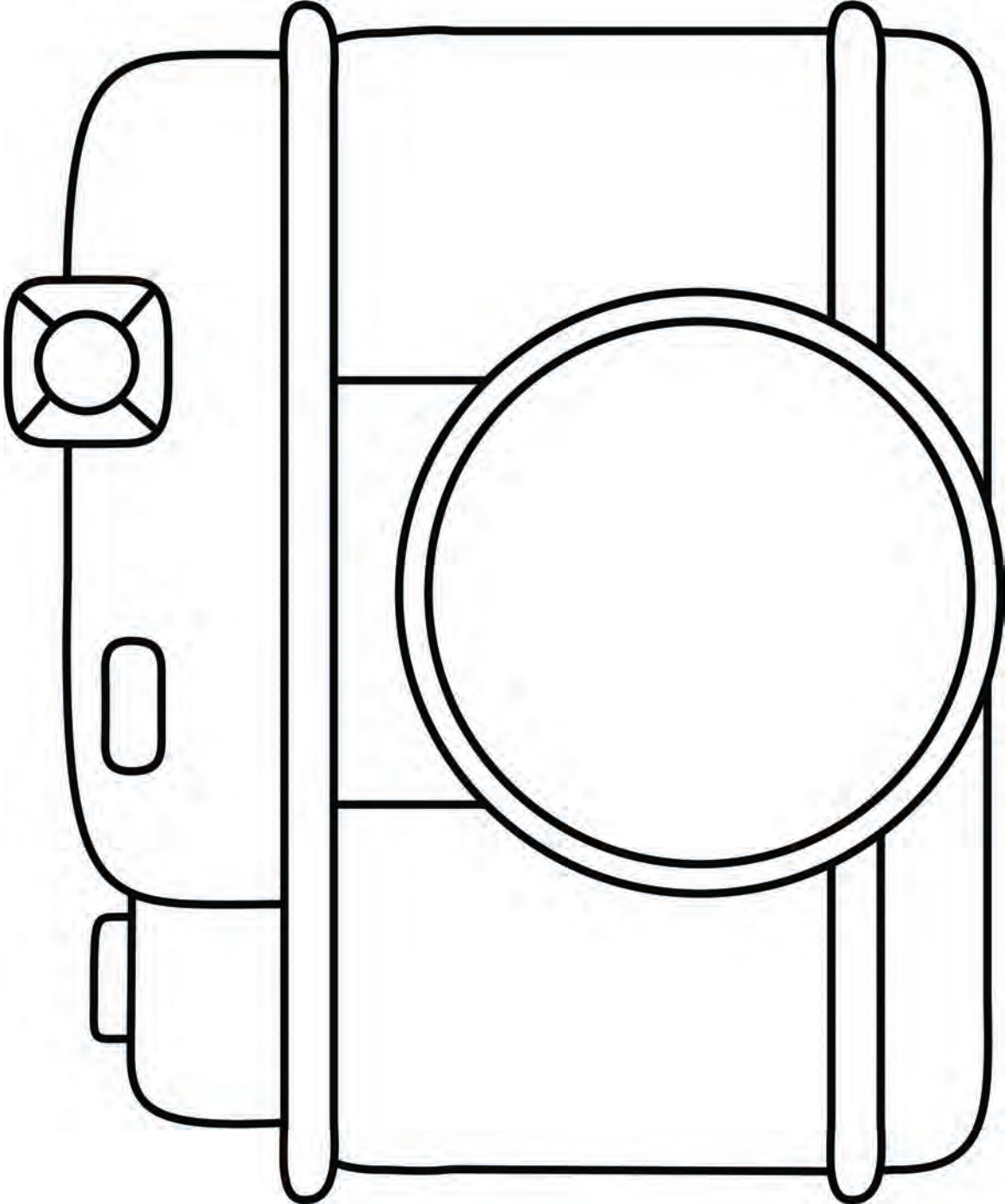

2. HAFTA

3. SINIF ETKİNLİKLERİ

HAZIRLIKLI OL!

| | |
|-------------------------------|---|
| Gelişim Alanı | Akademik |
| Yeterlik Alanı | Akademik Anlayış ve Sorumluluk |
| Kazanım/Hafta | Okula hazırlıklı gelme ile akademik gelişimi arasında bağ kurar. / 2. Hafta |
| Sınıf Düzeyi | 3.Sınıf |
| Süre | 40 dk (Bir ders saati) |
| Araç-Gereçler | 1. Çalışma Yaprağı-1 2. Çalışma Yaprağı-2 3. Çalışma Yaprağı-3 4. Çalışma Yaprağı-4 |
| Uygulayıcı İçin Ön Hazırlık | 1. Çalışma Yaprağı-1, Çalışma Yaprağı-2, Çalışma Yaprağı-3 ve Çalışma Yaprağı-4 birer adet çoğaltılır. |
| Süreç (Uygulama Basamakları): | <ol style="list-style-type: none">1. Aşağıdaki açıklama ile etkinliğe başlanır. "Bugün sizlerle okula hazırlıklı gelmenin önemi üzerinde konuşacağız. Öğrenci olarak sizlerin derslerinize çalışmak, severek okula gelmek, okul kurallarına uymak gibi sorumluluklarınız var. Sizler de bu sorumlulukları başarmak için elinizden geleni yapıyorsunuz. Derslerde başarılı olmak da bu sorumlulardan birisi. Okula hazırlıklı gelmek ders başarınızı nasıl etkiler? Bu hafta bu sorunun cevabını bulmaya çalışacağız. Şimdi gruplara ayrılacaksınız. Her grup kendine verilen çalışma yaprağını arkadaşları ile tartışıp değerlendirecek."2. Öğrenciler sıra ile 1'den 4'e kadar sayılır. Bütün birler birinci grup, bütün ikiler ikinci grup, bütün üçler üçüncü grup ve bütün dörtler dördüncü grup olacak şekilde dört grup oluşturulur.3. Her bir gruba birer adet çalışma yaprağı verilir. Birinci gruba Çalışma Yaprağı-1, ikinci gruba Çalışma Yaprağı-2, üçüncü gruba Çalışma Yaprağı-3 ve dördüncü gruba Çalışma Yaprağı-4 dağıtılır.4. Her gruptan kendilerine dağıtılan çalışma yapraklarında yer alan meslek elemanlarının belirli faaliyetleri öncesinde yapması gereken hazırlıkların neler olabileceğini grup arkadaşları ile birlikte tartışmaları ve belirtilen boşlukları doldurmaları istenir. Bu etkinliği tamamlayabilmek için öğrencilere 15 dk. süre verilir.5. Tüm gruplar çalışmalarını tamamladıktan sonra, her gruptan seçilen bir öğrencinin tahtaya çıkarak grup paylaşımları sonrasında doldurdukları formları sınıf arkadaşları ile paylaşması sağlanır.6. Grup sözcülerinin paylaşımları tamamlandıktan sonra öğrencilere aşağıdaki açıklama yapılır. "Her mesleğin kendi sorumlulukları vardır ve bu sorumluklar çok çok önemlidir." |

Süreç (Uygulama Basamakları):

Doktor'un ameliyat için, şoförün güvenli bir yolculuk için, aşçının lezzetli bir yemek için, öğretmen'nin keyifli bir ders için bir takım hazırlıklar yaptıklarını gördük. Şimdi sizler okulda başarılı olmak için her gün çaba sarf ediyorsunuz. Bakalım neler yapıyoruz ya da yapmamı gerekir."

7. Öğrencilere "Daha başarılı olmak için; okula gelmeden, evde bir sonraki günün dersleri için ne gibi hazırlıklar yapabiliriz?" sorusu sorulur ve gönüllü öğrencilerin cevapları tahtaya yazılır. Öğrencilerin paylaşımları arasında yer almıyorsa aşağıdaki boyutlar da öğrencilerle paylaşılır.

- İnterneti kullanarak araştırma yapmak
- Konu ile ilgili kitapları okumak
- Konu ile ilgili arkadaşlarıyla küçük tartışmalar yapmak
- Kütüphaneye gidip araştırma yapmak
- Bilgi sahibi olan, uzman kişilerle görüşmeler yapmak

8. Tartışma soruları ile süreç değerlendirilir.

- Tahtada yazdıklarımızı okula gelmeden evde yapmanız verimli ders çalışmanıza nasıl bir etki eder?
- Bir sonraki günün derslerine konulara çalışarak, hazırlanarak gelmeniz ders çalışma sorumluluğunuzu nasıl etkiler?
- Okula hazırlıklı gelmek ile akademik başarınız arasında nasıl bir bağ olabilir?
- Bu etkinlikten neler öğrendiniz?

9. Aşağıdaki açıklama ile süreç sonlandırılır.

"Okula hazırlıklı gelme, bizlerin konuyu daha hızlı öğrenme, öğrenme sürecinden keyif alma gibi birçok katkı sunmanın yanı sıra akademik gelişimizi de zenginleştirecektir. Hem öğrenme sürecimize hem de başarımıza etki edecek bu boyutu her zaman aklımızda tutalım."

Kazanımın Değerlendirilmesi:

1. Her öğrenciden bir hafta süre ile okula hazırlık yaptığı çalışmalarını not defterine kayıtlı etmeleri istenebilir.
2. Uygulayıcı tarafından ilk derste "Evde hazırlık yapan öğrenci var mı?" sorusu sorulabilir. Gönüllü öğrencilerden yapılan hazırlıkları paylaşımları istenebilir. (Hazırlık yapmaya ne kadar önem verdiğinizi göstermeniz açısından bunu ilk dersin, ilk dakikalarında yapmanız önemlidir.)

Uygulayıcıya Not:

1. Kalabalık sınıflarda etkinliğin 5. basamağını değiştirip, gruptan bir üyenin tahtada yazdıklarını paylaşımlarını isteyiniz.

Özel gereksinimli öğrenciler için;

1. Gruplar oluşturulurken akran eşleşmesi yapılarak sosyal çevre düzenlenebilir.
2. Çalışma yapraklarında yer alan meslek elemanlarının öğrencinin günlük yaşantısında karşılaşma olasılığı yüksek olan meslekler arasından seçilmesine dikkat edilerek öğrenme içeriği farklılaşabilir.
3. Etkinliği tamamlamak için ek süre verilebilir.

Etkinliği Geliştiren:

Mehmet YAYLAGÜL

Çalışma Yapağı 1



Grubumuzun simgesi:

Grubumuzun adı:

MESLEK: DOKTOR
GÖREV: BAŞARILI BİR AMELİYAT

Sizce doktorlar ameliyata girmeden önce ne gibi hazırlıklar yaparlar?

- 1:.....
- 2:.....
- 3:.....
- 4:.....
- 5:.....

Doktorlar bu hazırlıkları yapmazlarsa ameliyatta neler yaşar?

- 1:.....
- 2:.....
- 3:.....
- 4:.....
- 5:.....

Çalışma Yaprağı 2



Grubumuzun simgesi:

Grubumuzun adı:

MESLEK: UZUN YOL ŞOFÖRÜ
GÖREV: GÜVENLİ BİR SEYAHAT

Sizce şoförler uzun yol seyahatine çıkmadan önce ne gibi hazırlıklar yapmalıdır?

- 1:.....
- 2:.....
- 3:.....
- 4:.....
- 5:.....

Şoförler bu hazırlıkları yapmazlarsa yolculuk nasıl geçer?

- 1:.....
- 2:.....
- 3:.....
- 4:.....
- 5:.....

Çalışma Yapağı 3



Grubumuzun simgesi:

Grubumuzun adı:

MESLEK: AŞÇI
GÖREV: LEZZETLİ BİR YEMEK

Sizce aşçı yemek yapmadan önce ne gibi hazırlıklar yapmalıdır?

- 1:.....
- 2:.....
- 3:.....
- 4:.....
- 5:.....

Aşçı bu hazırlıkları yapmazsa yemek nasıl olur?

- 1:.....
- 2:.....
- 3:.....
- 4:.....
- 5:.....

Çalışma Yaprağı 4



Grubumuzun simgesi:

Grubumuzun adı:

MESLEK: ÖĞRETMEN
GÖREV: KEYİFLİ BİR DERS İŞLEMEK

Sizce öğretmenler derse girmeden önce ne gibi hazırlıklar yaparlar?

- 1:.....
- 2:.....
- 3:.....
- 4:.....
- 5:.....

Öğretmenler bu hazırlıkları yapmazlarsa ders zevkli olur mu? Neden?

- 1:.....
- 2:.....
- 3:.....
- 4:.....
- 5:.....

3. HAFTA

3. SINIF ETKİNLİKLERİ

BENİM KAHRAMANIM

| | |
|-------------------------------|--|
| Gelişim Alanı | Sosyal Duygusal |
| Yeterlik Alanı | Benlik Kavramı |
| Kazanım/Hafta | Karakter güçlerinin önemini açıklar. /3. Hafta |
| Sınıf Düzeyi | 3.Sınıf |
| Süre | 40 dk (Bir ders saati) |
| Araç-Gereçler | 1. Çalışma Yaprağı-1 2. Torba/Kutu 3. Boya/Renkli Kalemler |
| Uygulayıcı İçin Ön Hazırlık | 1. Çalışma Yaprağı-1’de yer alan kartlar çıktı alınır, tekli olarak kesilir ve bir kutu ya da torbaya konulur. 2. Çalışma Yaprağı-1’de yer alan kartlar 24 tanedir. Sınıf mevcuduna göre kartlardan birden fazla çoğaltarak ayarlanmalıdır. 3. Öğrencilerden boya kalemlerini ya da renkli kalemler getirmeleri istenir. |
| Süreç (Uygulama Basamakları): | 1. Etkinliğin amacının karakter güçlerinin önemini açıklamak olduğu belirtilir. 2. Aşağıdaki sorularla etkinliğe giriş yapılır. <ul style="list-style-type: none">Sahip olduğunuz güçlü özellikleriniz neler?İnsanlar sizin en çok hangi özelliklerinizi beğenirler?Siz çevrenizdeki en çok hangi özelliklerinizi beğenirsiniz? 3. Öğrencilerin cevapları alındıktan sonra aşağıdaki açıklama paylaşılır. <p><i>“Az önce sizlerin de gerek kendinizde gerek başkalarında beğendiğiniz olumlu özellikler, sahip olduğunuz güçlü yönler işaret eder. Bu özellikler karakter güçleri olarak tanımlanır. Karakter güçleri duygu, düşünce ve davranışlarla ortaya konulan güçlü özelliklerdir.”</i></p> 4. Öğrencilerin Çalışma Yaprağı-1’de yer alan kartların olduğu kutudan birer kart seçmeleri sağlanır. 5. Aşağıdaki yönerge öğrencilerle paylaşılır. <p><i>“Evet arkadaşlar, karakter güçlerinin neler olduğunu konuştuk. Şimdi her biriniz bir karakter gücü kartı çektiniz. Sizden istediğim bu kartta yazan karakter gücünü düşünüp, bu karakter gücüne sahip olmanızın size, ailenize, arkadaşlarınıza, sınıfınıza, topluma nasıl katkılar sağladığını maddeler halinde yazmanız. En alta sembol bölümünde de size göre bu karakter gücünü anlatan bir şekil çizmenizi istiyorum.”</i></p> |

Süreç (Uygulama Basamakları):

6. Öğrencilere karakter güçleri kartlarını tamamlamaları için süre verilir ve sonra gönüllü 3-4 öğrencinin paylaşımı alınır.
7. Aşağıdaki sorularla süreç devam ettirilir.
 - Bu özellikleri kullandığınızda kendinizi nasıl hissediyorsunuz?
 - Bu özelliklerden hangileri sizde var?
 - Bu özelliklerden hangilerini geliştirmek istersiniz? Neden?
8. Aşağıdaki açıklama ile etkinlik sonlandırılır.

"Karakter güçleri kişiden kişiye farklılık gösterir. Bu özelliklerden bazıları bizde daha baskındır. Ama bu özellikler geliştirilebilir. Sahip olduğumuz karakter güçlerini günlük hayatta kullanmamız yaşamımızı daha eğlenceli hale getirir, başkalarıyla daha sağlıklı ilişkiler kurmamıza yardım eder, kendi gücümüzü en üst düzeyde kullanmamızı sağlar."

Kazanımın Değerlendirilmesi:

1. Kendi karakter güçleri kartları ile ilgili bir öykü yazmaları istenir. Bu öyküde bu karakter gücüne sahip olmanın kişiye ve topluma katkıları üzerine kurgulamaları belirtilir.
2. Aileleri ile onların karakter güçlerinin neler olduğu ve bu karakter güçlerinin onların yaşamına sağladığı katkıları konuşmaları istenebilir.

Uygulayıcıya Not:

Özel gereksinimli öğrenciler için,

1. Karakter güçlerini açıklayan görsel bir sunuma yer verilerek öğretmen desteği sağlanabilir.
2. Karakter güçleri kartlarını tamamlamaları için ek süre verilerek destek sağlanabilir.
3. Öğrencinin kendi karakter gücünü görseller arasından işaretleyerek öğrenme ürünleri farklılaştırılabilir.

Etkinliği Geliştiren:

Etkinlik Düzenleme Kurulu

Çalışma Yaprağı 1

| CESARET Tehdit ve zorluktan korkmama, engel olsa da doğruyu söyleme | İYİ YÜREKLİLİK Canlıların yararına ve iyi olan işler yapma ve onlara yardım etme |
|--|---|
| Sana katkıları neler? | Sana katkıları neler? |
| Ailene/arkadaşlarına katkıları neler? | Ailene/arkadaşlarına katkıları neler? |
| Topluma katkıları neler? | Topluma katkıları neler? |
| Sembolü: | Sembolü: |

| YAŞAM COŞKUSU Yaşamı bir macera gibi heyecanlı yaşama | ADİL OLMA Bütün insanlara aynı şekilde davranma, herkese eşit şans verme |
|--|---|
| Sana katkıları neler? | Sana katkıları neler? |
| Ailene/arkadaşlarına katkıları neler? | Ailene/arkadaşlarına katkıları neler? |
| Topluma katkıları neler? | Topluma katkıları neler? |
| Sembolü: | Sembolü: |

| AFFETME Hata yapanları affetmek | ŞÜKRAN Sahip olduğu şeyler için teşekkür etme |
|---------------------------------------|--|
| Sana katkıları neler? | Sana katkıları neler? |
| Ailene/arkadaşlarına katkıları neler? | Ailene/arkadaşlarına katkıları neler? |
| Topluma katkıları neler? | Topluma katkıları neler? |
| Sembolü: | Sembolü: |

| MİZAH Gülmeyi sevme ve diğer insanları güldürme | UMUT Gelecekte en iyisini bekleme ve bunu başarmak için çalışma |
|--|--|
| Sana katkıları neler? | Sana katkıları neler? |
| Ailene/arkadaşlarına katkıları neler? | Ailene/arkadaşlarına katkıları neler? |
| Topluma katkıları neler? | Topluma katkıları neler? |
| Sembolü: | Sembolü: |

| YARATICILIK Sorunların çözümünde farklı/orijinal yollar bulma | MERAK Çevresini gözlemlemeye ilgi duyma, neden ve nasıl sorularına kafa yorma, etkileyici konular bulma, keşfetme |
|--|--|
| Sana katkıları neler? | Sana katkıları neler? |
| Ailene/arkadaşlarına katkıları neler? | Ailene/arkadaşlarına katkıları neler? |
| Topluma katkıları neler? | Topluma katkıları neler? |
| Sembolü: | Sembolü: |

| <p>ÖĞRENME AŞKI</p> <p>Yeni şeyler öğrenmekten ve öğrendiklerini paylaşmaktan keyif alma</p> | <p>AÇIK FİKİRLİLİK</p> <p>Karşılaştığı olayları her açıdan düşünme ve inceleme, hemen karar vermeme, başkalarının görüşlerini dikkate alma</p> |
|--|--|
| <p>Sana katkıları neler?</p> | <p>Sana katkıları neler?</p> |
| <p>Ailene/arkadaşlarına katkıları neler?</p> | <p>Ailene/arkadaşlarına katkıları neler?</p> |
| <p>Topluma katkıları neler?</p> | <p>Topluma katkıları neler?</p> |
| <p>Sembolü:</p> | <p>Sembolü:</p> |

| <p>ÇOK YÖNLÜ BAKIŞ AÇISI</p> <p>İnsanlara akılcı öneriler getirebilme</p> | <p>DÜRÜSTLÜK</p> <p>Hissettikleri ve davranışları konusunda doğruyu söyleme, kendini olduğundan farklı göstermeme</p> |
|---|---|
| <p>Sana katkıları neler?</p> | <p>Sana katkıları neler?</p> |
| <p>Ailene/arkadaşlarına katkıları neler?</p> | <p>Ailene/arkadaşlarına katkıları neler?</p> |
| <p>Topluma katkıları neler?</p> | <p>Topluma katkıları neler?</p> |
| <p>Sembolü:</p> | <p>Sembolü:</p> |

| SEBatkâRLIK Başlanılan işi bitirme, engellere rağmen amacına ulaşmak için çaba gösterme | SEVME/SEVİLME İnsanları sevme ve bu sevgiyi hissettirme, başkaları tarafından sevildiğini hissetme |
|--|---|
| Sana katkıları neler? | Sana katkıları neler? |
| Ailene/arkadaşlarına katkıları neler? | Ailene/arkadaşlarına katkıları neler? |
| Topluma katkıları neler? | Topluma katkıları neler? |
| Sembolü: | Sembolü: |

| SOSYAL ZEKÂ Kendisinin ve insanların duygularını anlama ve duygularını uygun şekilde ifade etme | LİDERLİK Grupça yapılan etkinlikleri başlatma ve sürdürme, grubu organize etme |
|---|---|
| Sana katkıları neler? | Sana katkıları neler? |
| Ailene/arkadaşlarına katkıları neler? | Ailene/arkadaşlarına katkıları neler? |
| Topluma katkıları neler? | Topluma katkıları neler? |
| Sembolü: | Sembolü: |

| TAKIM ÇALIŞMASI Bir grup bir üyesi olarak çalışma, gruba katkı sağlama, bağlı olma, ait hissetme | ALÇAK GÖNÜLLÜLÜK Başarılarını dile getirmeme, hatalarını ve kusurlarını kabul etme. |
|--|--|
| Sana katkıları neler? | Sana katkıları neler? |
| Ailene/arkadaşlarına katkıları neler? | Ailene/arkadaşlarına katkıları neler? |
| Topluma katkıları neler? | Topluma katkıları neler? |
| Sembolü: | Sembolü: |

| TEDBİRLİLİK Sonradan pişman olunacak şeyler yapmama, bir davranış sergilemeden önce sonuçlarını düşünme | ÖZ-DÜZENLEME Disiplinli olma, kendini kontrol edebilme |
|---|--|
| Sana katkıları neler? | Sana katkıları neler? |
| Ailene/arkadaşlarına katkıları neler? | Ailene/arkadaşlarına katkıları neler? |
| Topluma katkıları neler? | Topluma katkıları neler? |
| Sembolü: | Sembolü: |

| <p>MANEVİYAT</p> <p>Yaratıcıya inanma, yaşamda sahip olmak istediklerini düşünme</p> | <p>ESTETİK VE MÜKEMMELİĞİN TAKDİRİ</p> <p>Doğadaki güzellikleri, sanat eserlerini (müzik, resim, tiyatro vb.), iyi davranışlar sergileyen insanları fark etme ve takdir etme</p> |
|--|--|
| <p>Sana katkıları neler?</p> | <p>Sana katkıları neler?</p> |
| <p>Ailene/arkadaşlarına katkıları neler?</p> | <p>Ailene/arkadaşlarına katkıları neler?</p> |
| <p>Topluma katkıları neler?</p> | <p>Topluma katkıları neler?</p> |
| <p>Sembolü:</p> | <p>Sembolü:</p> |

3. SINIF ETKİNLİKLERİ

KARAKTER GÜÇLERİ DEDEKTİFİ

| | |
|-------------------------------|--|
| Gelişim Alanı | Sosyal-Duygusal Gelişim |
| Yeterlik Alanı | Benlik Kavramı |
| Kazanım/Hafta | Sahip olduğu karakter güçlerini fark eder./4. Hafta |
| Sınıf Düzeyi | 3.Sınıf |
| Süre | 40 dk (Bir ders saati) |
| Araç-Gereçler | <ol style="list-style-type: none">1. Sınıf mevcudu sayısınca renkli boncuklar2. Çalışma Yaprağı-13. Çalışma Yaprağı-24. Büyüteç5. Not kâğıdı ve kalem |
| Uygulayıcı İçin Ön Hazırlık | <ol style="list-style-type: none">1. Renkli boncuklar bir kutu içerisine konur. (Sınıf içinde oluşturulacak grup sayısı ile boncukların renk sayısı eşit olmalıdır.)2. Çalışma Yaprağı-1 ve 2 grup sayısınca çoğaltılır.3. Öğrenci sayısı kadar büyüteç.4. Öğrenci sayısı kadar not kâğıdı.5. Öğrenci sayısı kadar kalem. |
| Süreç (Uygulama Basamakları): | <ol style="list-style-type: none">1. Uygulayıcı tarafından aşağıdaki yönerge verilerek etkinlik başlatılır: <i>"Bugün sizlerin hem biraz dedektif hem biraz kâşif ama en çok da kendiniz olmanızı isteyeceğim. Bunun için önce içinde renkli boncuklar bulunan kutudan boncuk çekmenizi ve sonra da aynı renk boncuk çekenlerin biraya gelerek bir grup oluşturmasını istiyorum."</i>2. Öğrencilere renkli boncukları seçtirilir ve gruplar oluşturulur.3. Çalışma Yaprağı-1 ve Çalışma Yaprağı-2 her gruba birer adet dağıtılır.4. Sonra uygulayıcı tarafından aşağıdaki yönerge okunur: <i>"Artık açıklığa kavuşturmamız gereken bir durumla karşı karşıyayız. Nasıl biri olarak büyüyor olduğunuzu keşfetmeniz ve bunun için de hepinizin içindeki güçleri fark etmeniz gerekiyor. Bu çok özel ve daha önce bilinmeyen bir bilgi olacağı için de bugün hepiniz adeta dedektif gibi olmalısınız. İpuçlarını doğru bir şekilde takip ederek, kimin hangi karakter güçlerine sahip olduğunu ortaya çıkarmanız gerekiyor. Bunun için hepiniz kendi grubunuzda özenle ve dikkatli bir şekilde inceleme yapmalısınız. Bunu yaparken karakter güçlerini daha yakından farkedebilmeniz için büyüteç ve izleri takip etmek için not almaya ihtiyac duyabilirsiniz."</i> |

Süreç (Uygulama Basamakları):

5. Öğrencilerin dedektif kimliklerini tamamlamak için mizansen ortamı oluşturularak, öğrencilere büyüteçleri, not kâğıtları ve kalemleri uygulayıcı tarafından dağıtılır.
6. Uygulayıcı tarafından gruplara öykü metni de dağıtılır ve bu metni her grubun kendi arasında okuması istenir.
7. Öykü metnini her grup kendi arasında okuduktan sonra her grup üyesi aşağıdaki etkinlik sorularını birbirlerine sırasıyla sorar.
8. Grup üyeleri tarafından grup arkadaşlarının verdiği cevap not kâğıtlarına not alınır.
 - Bu öyküde hangi karakter güçleri vardır?
 - Bu öyküdeki hangi karakter sana benziyor, neden?
 - Kendinizi cesaretli biri olarak görüyor musunuz? Niçin?
 - Bu zamana kadar başkalarına nasıl yardımcı oldunuz? Örnek verebilir misin?
 - Karşına çıkan güç durumlarda sorunlarını nasıl çözersin?
9. Aşağıdaki açıklama ile etkinlik sonlandırılır.

"Karakter güçleri bireyden bireye farklılık gösterir. Bazı karakter güçleri bazı insanlarda daha baskındır. Karakter güçleri geliştirilebilir. Günlük yaşamda kullandıkça sahip olduğumuz karakter güçlerini çeşitlendirebilir ve güçlendirebiliriz. Keşfetmeye devam! Haftaya karakter güçlerimizi araştırmaya devam edeceğiz."

Kazanımın Değerlendirilmesi:

1. Öğrencilerden bu etkinlik sonrasında kendilerini fark ettikleri karakter güçlerini gözlemleri ve bir günlük tutmaları ya da not almaları istenebilir.

Uygulayıcıya Not:

1. Büyüteç temin edilemediği durumlarda uygulayıcı etkinlik öncesinde her öğrenciden büyüteç çizerek kesmelerini isteyebilir.
2. Oluşturulacak gruptaki öğrenci sayısı, sınıfın mevcuduna göre değişiklik gösterebilir.
3. Dağıtılacak boncuklardaki renk sayısı sınıf içinde eşit grup oluşturulacak şekilde seçilmelidir.

Özel gereksinimli öğrenciler için;

1. Çalışma yaprağı 2' de yer alan öykü sadeleştirilerek basitleştirilebilir.
2. Çalışma yaprağı 2' de yer alan öykü görsellerle sunularak öğretmen desteği sağlanabilir.

Etkinliği Geliştiren:

Şazile KARAGÖZ

Çalışma Yaprağı 1

1. **Yaratıcılık:** Sorunların çözümünde farklı/orijinal yollar bulma
2. **Merak:** Çevresini gözlemlemeye ilgi duyma, neden ve nasıl sorularına kafa yorma, etkileyici konular bulma, keşfetme
3. **Öğrenme aşkı:** Yeni şeyler öğrenmekten ve öğrendiklerini paylaşmaktan keyif alma
4. **Açık fikirlilik:** Karşılaştığı olayları her açıdan düşünme ve inceleme, hemen karar vermeme, başkalarının görüşlerini dikkate alma
5. **Çok yönlü bakış açısı:** İnsanlara akılcı öneriler getirebilme
6. **Dürüstlük:** Hissettikleri ve davranışları konusunda doğruyu söyleme, kendini olduğundan farklı göstermeme
7. **Cesur olma:** Tehdit ve zorluktan korkmama, engel olsa da doğruyu söyleme
8. **Sebatkârlık:** Başlanılan işi bitirme, engellere rağmen amacına ulaşmak için çaba gösterme
9. **Yaşam coşkusu:** Yaşamı bir macera gibi heyecanlı yaşama
10. **İyi yüreklilik:** Canlıların yararına ve iyi olan işler yapma ve onlara yardım etme
11. **Sevme ve sevilme:** İnsanları sevme ve bu sevgiyi hissettirme
12. **Sosyal zekâ:** Kendisinin ve insanların duygularını anlama ve duygularını uygun şekilde ifade etme
13. **Adil olma:** Bütün insanlara aynı şekilde davranma, herkese eşit şans verme
14. **Liderlik:** Grupça yapılan etkinlikleri başlatma ve sürdürme, grubu organize etme
15. **Takım çalışması:** Bir grup bir üyesi olarak çalışma, gruba sadık olma
16. **Affetme:** Hata yapanları affetmek
17. **Alçak gönüllülük:** Başarılarını dile getirmeme, hatalarını ve kusurlarını kabul etme
18. **Tedbirlilik:** Sonradan pişman olunacak şeyler yapmama, bir davranış sergilemeden önce sonuçlarını düşünme
19. **Öz-düzenleme:** Disiplinli olma, kendini kontrol edebilme
20. **Estetik ve mükemmelliğin takdiri:** Doğadaki güzellikleri, sanat eserlerini (müzik, resim, tiyatro vb.), iyi davranışlar sergileyen insanları fark etme ve takdir etme
21. **Şükran duyma:** Sahip olduğu şeyler için teşekkür etme
22. **Umut:** Gelecekte en iyisini bekleme ve bunu başarmak için çalışma
23. **Mizah:** Gülmeyi sevme ve diğer insanları güldürme
24. **Maneviyat:** Yaratıcıya inanma, yaşamda sahip olmak istediklerini düşünme

Çalışma Yaprağı 2

Zeynep, ablası Zehra, annesi ve babası hep birlikte bahçe içinde bir evde yaşarlar. Zeynep 10, ablası Zehra da 12 yaşındadır.

Bir gün Zeynep ve ablası Zehra, evlerinin yakınında bulunan ağaçlık alanda yürüyüşe çıkarlar ve ormanlık alanda gezerken uzakta küçücük, ev desen ev değil; daha çok parlak büyük bir kutuya benzeyen bir şey fark ederler. Zeynep uzaktan ne olduğunu anlayamadıkları o parlak şeyi çok merak eder. İçinden bir ses oraya gitmesi gerektiğini söyler ve Zeynep hemen o yöne doğru koşmaya başlar.

Ama ablası Zehra, yaptığıının tehlikeli olabileceğini, evdekilere haber vermeleri gerektiğini belirtir. Bunun üzerine büyük bir telaş içinde olanı biteni evdekilere anlatmak üzere eve geri dönerler.

Zeynep babasına danışmak, onun da fikrini almak ister.

Çünkü babası, mahallede bile bir sorunu olanın gelip danıştığı, bilgi aldığı, herkes tarafından sevilen ve sayılan birisidir. Bilgi birikimini, tecrübelerini; insanlara iyiyi, doğruyu, güzeli göstermek için kullanır. Öyle ki; en sıkıntılı zamanlarda bile asla sınırlanmaz, sakin kalmayı başarır, yaşı ne olursa olsun herkesle anlaşır, büyükle büyük, çocukla çocuk olup onlara deneyimlerini aktarır.

Zehra dürüstçe, çok merak ettiği için anne babasının kızabileceğini bile düşünmeden oraya gitmeye kalktığını da belirterek en başından olayı babasına anlatır.

Olayı anlattıktan sonra babası, kızları Zeynep ve Zehra'ya şöyle der:

-Gelin, karşıma oturun bakalım çocuklar. Merak ettiğiniz şey, her neyse öğrenmek istiyor musunuz?

Zeynep: "Evet, evet öğrenmek istiyorum " diye cevap verir.

Babası: "Zaten sadece gördüğüne bağlı kalmadan, kendi gücünü devreye soktuğun, denemeyi göze aldığın zaman ancak öğrenebilirsin der ve ekler; "Tamam o zaman, beraberce gidiyoruz. "

Zeynep ile babası yola çıkarlar ve evlerinin yakınında olan, uzaktan gördüklerinde parlayan yere doğru yürümeye başlarlar. Yaklaştıkça gördükleri şeyin tenekeden yapılmış bir kulübe olduğunu anlarlar.

Babası, Zeynep'e biraz geride durması gerektiğini söyleyerek "İçeride biri var mı?" diye kulübeye doğru seslenir. Bezden yapılmış kapı yavaşça açılır ve içeriden kucağında 2-3 yaşlarında bir çocukla genç bir kadın çıkar. Babası kadınla sohbet etmeye başlar.

Kadın; Zeynep'in babasına, kocasını işten çıkardıklarını ve zor durumda olduklarını

sessizce ağlayarak anlatır.

Bu duruma çok üzülen Zeynep, mutsuz ve düşünceli olarak oradan ayrılıp babası ile eve döner ama içi hiç rahat değildir. Eve gelince durumu ablası Zehra'ya ve annesine de anlatır.

Annesi gibi ablası Zehra'da bu duruma çok üzülür ve Zehra el birliğiyle nasıl bir çözüm yolu bulabileceklerini düşünmeye başlar. Çünkü insan olmanın gereğinin zor durumda olanlara yardım etmek olduğunun, huzurlu olmak için sadece kendimizi değil, başkalarını da en az kendimizi düşündüğümüz kadar düşünmemiz gerektiğinin farkındadır. İyi olmak için iyilik yapmanın önemli olduğunu biliyordur.

El ele verip, insanların birlik olup, çok şeyler yapılacağına bilinci ile Zehra, mahallede yaşayan insanlara durumu iletir ve Zehra'nın bu çabasına herkes, elinden geldiğince, katkıda bulunur.

Yapılan yardımlaşmalar sonucunda artık ailenin küçük ama içinde mutlu oldukları bir evi, babanın bir işi, bebeğin de huzurlu ve mutlu bir yuvası olur.

Huzurlu ve mutlu olanlar yalnızca evi olmayan aile miydi? Elbette ki değil. Belki de o aileden daha mutlu olanlar vardı. Zehra, Zeynep, ailesi, mahallede yaşayanlar, yardım edenler, yani insan olmanın ne anlama geldiğini unutmayanlar...

3. SINIF ETKİNLİKLERİ

KUŞLAR ÜLKESİ

| | |
|-------------------------------|---|
| Gelişim Alanı | Sosyal-Duygusal |
| Yeterlik Alanı | Benlik Kavramı |
| Kazanım/Hafta | Sahip olduğu karakter güçlerini fark eder. /5.hafta |
| Sınıf Düzeyi | 3.Sınıf |
| Süre | 40 dk (Bir ders saati) |
| Araç-Gereçler | 1. Çalışma Yaprağı-1 2. Etkinlik Bilgi Notu 3. Bir kutu veya poşet |
| Uygulayıcı İçin Ön Hazırlık | 1. Üç erdeme ait karakter güçlerinin tek tek yazıldığı ufak not kâğıtları bir kutu/ poşet içerisine koyulur. 2. Çalışma Yaprağı-1 Öykü Metni sınıf mevcudu kadar çoğaltılır. 3. Etkinlikte kullanılacak olan karakter güçlerinin yazılı olduğu kâğıtlar, sınıf mevcudu kadar çoğaltılır. 4. Karakter güçlerinin adları tahtaya daha önceden yazılabilir. |
| Süreç (Uygulama Basamakları): | 1. Çalışma Yaprağı-1'de bulunan öykü metni okunarak etkinliğe başlanır. 2. Uygulayıcı tarafından öğrencilere şu yönerge verilir: <i>"Şimdi sizlerden kuşlar ülkesini yeniden mutlu bir şekilde yaşanılır hale getirmek için bu güçlere sahip olan kuşları bulmaya yardım etmenizi istiyorum."</i> 3. Gönüllülük esasına göre öğrencilerden biri seçilir ve öğrenciye; <i>"Bu güçlere sahip kuşlardan birini bulmak için bana yardım etmeni istiyorum. Bunun için sana bir ipucu vereceğim"</i> denir ve o güce sahip olduğunu düşündüğü arkadaşını/arkadaşlarını bulması istenir. 4. Öğrenciden seçtiği karakter güçlerinden bir tanesi yazılı olan küçük kağıdı sesli bir şekilde okumasını istenir. 5. Öğrenci seçtiği kâğıttaki karakter gücünü sesli okuduktan sonra, uygulayıcı tarafından, öğrencinin elindeki not kağıdında yazan karakter gücüne göre şu yönergeyi verir: <i>Acaba "..... (seçilen karakter gücü eklenir) vadisinden geçerek hangi kuş/kuşlar bu güce sahip olmuştur? (Etkinliğe ait Karakter Güçleri ekteki bilgilendirme metninde belirtilmiştir. Uygulayıcı bu metinden yararlanarak çekilen karakter gücüyle ilgili kısa bir açıklama yapar.)</i> 6. Öğrenciye bu güce sahip olduğunu düşündüğü arkadaşını/arkadaşlarını bulması gerektiği belirtilir. |

Süreç (Uygulama Basamakları):

7. Öğrenci, kendi kağıdında yazan karakter gücünü, sınıfında hangi arkadaşının/arkadaşlarının daha çok barındırdığını düşünüyorsa o arkadaşını/arkadaşlarını da alarak öğretmenin yanına kürsüye gider.
8. Arkadaşını/arkadaşlarını getiren öğrenciye "Çok değerli bir kuş/kuşlar buldun, teşekkür ederim." denir, öğrenci sınıfa alkışlatılır ve yerine gönderilir.
9. Uygulayıcı tarafından o güce sahip olduğu için yanında kalan öğrencisine/öğrencilerine de "İçindeki bu gücü, daima koru." denir ve bu sefer de o öğrenciden başka bir karakter gücü yazılı olan kâğıt seçmesi istenir ve aynı süreç tekrar başlatır.
10. Süreç, sınıfın tüm öğrencileri seçilip, başka bir karakter gücüne ait arkadaşını seçinceye kadar devam ettirilir.
11. Etkinliğin aynı öğrenciler üzerinde yoğunlaşmasını önlemek için öğrencilere seçilmeyen arkadaşlarından seçmeleri gerektiği belirtilir.
12. Uygulayıcı tarafından daha önce tahtaya yazmış olduğu karakter güçlerinin karşısına seçilen öğrencinin/öğrencilerin isimleri yazılır.
13. Bütün öğrencilerin isimleri bir kez tahtaya yazıldıktan sonra etkinlik aşağıdaki tartışma soruları ile devam ettirilir.
 - Kendinizdeki bu karakter gücünün farkında mıydınız? Sizce bu karakter güçleri size uygun mu?
 - Sahip olduğun bu güç sana nasıl katkı sağlıyor?
 - Etrafında senin karakter gücüne sahip olduğunu düşündüğün birini tanıyor musun?
 - Bu benzerlik sana ne hissettiriyor?
14. Öğrencilere aşağıdaki yönerge verilerek etkinlik sonlandırılır: "Karakter güçleri sizlerin olumlu davranışlarınızı artırırken zorlu yaşam deneyimleri karşısında sizi güçlü kılar. Bu şekilde karşılaştığınız sorunlarla karakter güçlerinizi kullanarak daha kolay bir şekilde başa çıkabilirsiniz. Bu bağlamda kendi karakter güçlerinizin farkında olmanız ve bu karakter güçlerinizi geliştirmeniz çok önemlidir."

Kazanımın Değerlendirilmesi:

1. Öğrencilerden ailesindeki bireylerin, bu etkinlikte işlenen hangi karakter güçlerine sahip olduklarını fark etmeleri ve bu güçlerin onlara neler kattıklarına ilişkin aile bireyleri ile röportaj yapmaları istenebilir.

Uygulayıcıya Not:

1. Tüm öğrencilerin adının bir karakter gücünde yer alması için sınıftaki tüm öğrencilerin sürece dahil edilmesi kısmında öğretmen sınıfı motive etmelidir.
- Özel gereksinimli öğrenciler için;
1. Çalışma yaprağında yer alan yazılı materyallere Braille yazı eklenebilir ya da punto büyütülerek materyal desteği sağlanabilir.
 2. Etkinliğin tamamlanması için ek süre verilebilir.
 3. Karakter güçleri ile ilgili anlatım görsellerle zenginleştirilerek öğretmen desteği sağlanabilir.
 4. Grup çalışması sırasında akran eşleştirmesi yapılarak akran desteği sağlanabilir.

Etkinliği Geliştiren:

Şazile KARAGÖZ

ETKİNLİK BİLGİ NOTU

ERDEM VE KARAKTER GÜÇLERİ

I. ADİL OLMA

Hakkaniyet: Bireylerin bütün insanlara adil ve dürüst biçimde davranması, herkese eşit şans vermesidir.

Liderlik: Bireylerin parçası oldukları grubun diğer üyelerini cesaretlendirmesi, grup içerisindeki ilişkilerin sürdürülmesini sağlaması ve grup aktivitelerinin planlanıp gerçekleştirilmesine yardımcı olmasıdır.

Vatandaşlık: Bireylerin bir topluluğun parçası olarak iyi bir şekilde çalışması, bulunduğu gruba sadık olması ve bu grubun içinde üzerine düşen görevi yapmasıdır.

II. ÖLÇÜLÜLÜK

Affetme: Bireylerin hata yapan kişilere kin tutmaması, onları affetmesi ve onlara ikinci bir şans vermesidir.

Alçak gönüllülük: Bireylerin ilgi çekmek peşinde olmaması, kendi kusurlarını kabul etmesi ve kendini herkesten özel görmek yerine başkalarının da başarılarını takdir etmesidir.

Tedbirli davranma: Bireylerin dikkatli seçimler yapması, gereksiz risk almaması, sonradan pişman olacakları kararlar alıp, bu kararları gerçekleştirmeden kaçınmasıdır.

Öz Denetim: Bireyin duygu ve davranışlarını düzenlemesi, disiplinli olması, duygu ve arzularını kontrol edebilmesidir.

III. AŞKINLIK

Estetik ve güzelliği takdir etme: Bireylerin yaşama dair her türlü güzelliğin farkına varmaları ve bu güzellikleri takdir etmesidir.

Şükran duyma: Bireylerin gerçekleşen iyi ve güzel şeylerin farkında olması ve bu şeyler için müteşekkir olduğunu ifade etmeye zaman ayırmasıdır.

Umut: Bireylerin gelecekte her şeyin güzel olacağına dair inancının olması, geleceğe dair planlar yapması ve amaçlarına ulaşmak için bu planları gerçekleştirmeye çaba harcamasıdır.

Mizah: Gülmeyi ve şakalaşmayı sevmesi, olaylara mizahi açıdan bakabilmesi, başka insanları güldürmek için mizahı kullanmasıdır.

Maneviyat: Bireylerin hayat ve evrenin anlamına ilişkin inançlara sahip olması ve bu inançların davranışlarını şekillendirmesine izin vermesidir.

KUŞLAR ÜLKESİ

Efsaneye göre;

Kuşlar ülkesinde kuşlar, mutlu bir şekilde yaşarlarmış. Sonra bazı kuşlar dünyanın nasıl bir yer olduğunu görmek için ülkelerinden ayrılmış ve onların peşinden diğer kuşlar da gitmişler.

Onlar gittikten sonra kuşlar ülkesinde çiçekler açmamaya, ağaçlar kurumaya, havalar soğumaya başlamış, gökyüzü maviliğini yitirmiş.

Bilge Kuş; yeniden mutlu ve canlı günlerine dönebilmesi için kuşlar ülkesinin, hepsi birbirinden önemli farklı özelliklere sahip kuşlara ihtiyacı olduğunu farkındaymış.

Bu yüzden Bilge Kuş, vadilerden, ovalardan geçen bu güçlere sahip kuşların edindikleri güçleriyle birlikte geri gelmesi gerektiğini anlamış.

Ama Bilge Kuş'un o kuşlara ulaşması için yardıma ihtiyacı varmış.

3. SINIF ETKİNLİKLERİ

NE KADAR SÜRER?

| | |
|-------------------------------|--|
| Gelişim Alanı | Akademik |
| Yeterlik Alanı | Eğitsel planlama ve başarı |
| Kazanım/Hafta | Yapacağı bir işin ne kadar süreceğini tahmin eder./6.hafta |
| Sınıf Düzeyi | 3.Sınıf |
| Süre | 40 dk (Bir ders saati) |
| Araç-Gereçler | 1. Çalışma Yaprağı-1 |
| Uygulayıcı İçin Ön Hazırlık | 1. Çalışma Yaprağı-1 öğrenci sayısı kadar çoğaltılır. |
| Süreç (Uygulama Basamakları): | <ol style="list-style-type: none"> Uygulayıcı tarafından öğrencilere "Bugün sizlerle neye ne kadar zaman ayırıyoruz, bunu değerlendireceğiz." yönergesi verilerek etkinliğin amacını açıklanır. Uygulayıcı tarafından tahtaya bir çocuk çizilir. "Bu Ahmet. Bakalım Ahmet bir gününü nasıl geçiriyor?" denir ve öğrencilerden tahminleri istenerek bir günde yapılabilecek etkinlikler tahtaya sıralanır. Örneğin "kahvaltı, okula hazırlık, okul saatleri, eve dönüş, yemek, ödevler, serbest zaman, ders tekrarı, kitap okuma ve uyku" şeklinde bir sıralama oluşturulur. Uygulayıcı "Şimdi bu etkinlikleri Ahmet'in ne kadar sürede yapabileceğini yazalım" der ve gelen cevaplarla etkinliklerin karşısına tahmini süreler yazılır. Öğrencilere Çalışma Yaprağı-1 dağıtılır ve aşağıdaki açıklama yapılır: "Çocuklar bu pasta sizin bir gününüz. En çok zamanımızı alan uyku ve okul vakti pastada bulunuyor. Gün içinde yaptığınız diğer etkinlikleri kendi bir gününüzü düşünerek pastaya yerleştirin. Bunu yaparken öncelikle akademik çalışmalarınızı (derslerle ilgili çalışmalar, okumalar, projeler vb) düşünmenizi istiyorum. Çok vakit ayırdığınız etkinliklere çok dilim ayırın." Etkinlik tamamlandıktan sonra gönüllü öğrencilerin paylaşımında bulunmaları cesaretlendirilir. Aşağıdaki sorular yöneltilerek öğrencilerin düşüncelerini paylaşmaları istenir. <ul style="list-style-type: none"> Gün içinde yapacağımız etkinliklere uygun zaman planlaması yapmak neden önemlidir? Bir etkinliğe gerekenden fazla ya da az zaman ayırmak nelere neden olabilir? Akademik bir etkinliğin ne kadar sürede biteceğine nasıl karar |

Süreç (Uygulama Basamakları):

veriyorsunuz? Bu zamanı belirlememizi etkileyen faktörler nelerdir?

- Her dersin çalışması için aynı zamanı mı ayırıyorsunuz? Nasıl planlıyorsunuz?
- Farklı derslerin çalışmaları ve planlamaları için ne kadar zamana ihtiyacınız olduğunu belirleyen faktörler nelerdir?

7. Aşağıdakine benzer bir konuşma ile süreç sonlandırılır.

"Çocuklar her gün çeşitli etkinlikler yaparız. Kahvaltı, okul vakti, ders çalışma, serbest zaman gibi hepiniz için ortak olan ve hemen her gün yaptığımız etkinlikler vardır. Özellikle akademik konularda yaptığımız çalışmalar, yani derslerimizle ve öğrenme ile ilgili çalışmalarda hangi işlerin olduğunu ve bunların ne kadar süreceğini belirlemek önemlidir. Bir konuyu yeterince iyi bilmiyorsanız daha çok zamana ihtiyaç duyabilirsiniz ya da iyi olduğunuz bir dersin çalışmalarını daha hızlı tamamlayabilirsiniz. Bunları ne kadar sürede yaptığımızı bilmek bize plan yaparken çok yardımcı olur. Günlerimizi planlayarak yaşarsak daha başarılı sonuçlar alırız."

Kazanımın Değerlendirilmesi:

1. Uygulayıcı yarın okula gelene kadar Çalışma Yaprağı-1'de yazanları ne kadar sürede yaptıklarını evde süre tutarak da kontrol etmelerini isteyebilir.

Uygulayıcıya Not:

1. Çalışma Yaprağı-1 çoğaltılamazsa tahtaya benzer bir pasta grafiği çizilebilir, öğrenciler bunu defterlerine geçirebilir.
2. Çalışma Yaprağı-1 sınıfta etkileşimli tahta varsa yansıtılabilir öğrenciler defterine geçirebilir.

Özel gereksinimli öğrenciler için;

1. Pasta grafiğinde yazılı ifadeler görselleştirilerek materyal uyarlanabilir.
2. Akran eşleştirmesine yer verilerek akran desteği sağlanabilir.
3. Ahmet'in bir gününü içeren resimli kartlar hazırlanarak etkinlik çeşitlendirilebilir.

Etkinliği Geliştiren:

Halit ÖZKAN

Çalışma Yaprağı 1

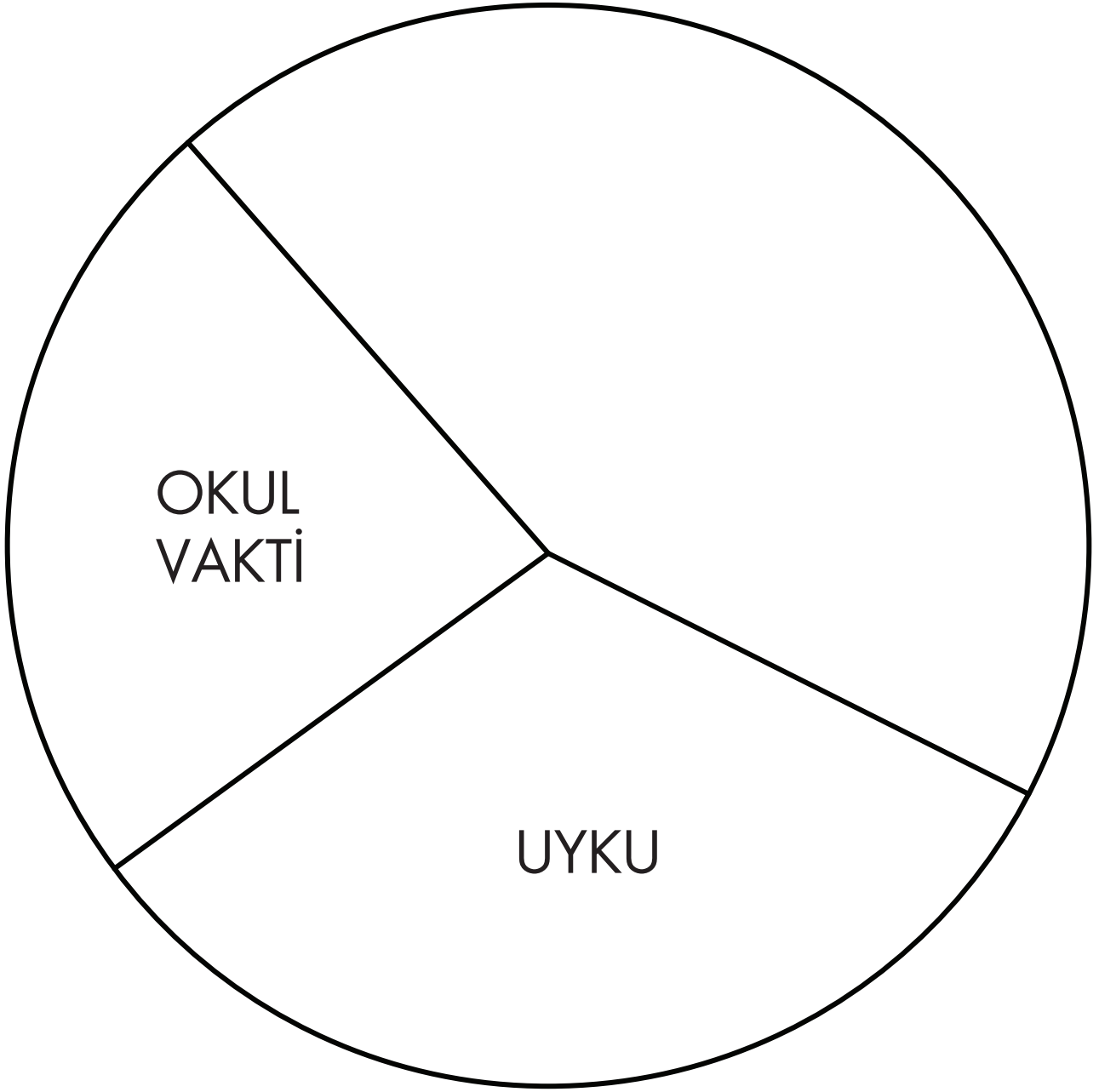

3. SINIF ETKİNLİKLERİ

HADİ ÇÖZ BAKALIM

| | |
|-------------------------------|--|
| Gelişim Alanı | Sosyal Duygusal Gelişim |
| Yeterlik Alanı | Karar Verme |
| Kazanım/Hafta | Problem çözerken başvurduğu yolları açıklar / 7. Hafta |
| Sınıf Düzeyi | 3.Sınıf |
| Süre | 40 dk (Bir ders saati) |
| Araç-Gereçler | 1. Çalışma Yaprağı-1 2. Etkinlik Bilgi Notu 3. Tahta kalem 4. A3 kâğıdı |
| Uygulayıcı İçin Ön Hazırlık | 1. Çalışma Yaprağı-1’de yer alan örnek olaylar belirlenecek grup sayısı dikkate alınarak her gruba bir tane örnek olay verilmek üzere çoğaltılır. 2. A3 kâğıdı tahtaya asılır. 3. Etkinlik Bilgi Notu okunur. |
| Süreç (Uygulama Basamakları): | 1. Uygulayıcı tarafından öğrencilerin dikkatini çekmek amacıyla aşağıdaki açıklama yapılır. <i>“Çocuklar sizinle paylaşmak istediğim bir problemim var. Her sabah okula gelmek için saat çalınca kalkıyorum fakat saati kapatıp tekrar yatıyorum ve beni almak için gelen arkadaşımı bekletiyorum? (Burada uygulayıcı başka bir problem de belirleyebilir). Sizin de hayatta karşılaştığınız problemler var mı? Bu problemler nelerdir?”</i> 2. Öğrencilerden gelen cevaplar daha önceden tahtaya asılan A3 kâğıdına yazılır. 3. Bu kez öğrencilere <i>“Gördüğünüz gibi çocuklar hepimiz birçok farklı problem söyledik. Peki bu problemlerim çözümü için neler yapıyoruz, hangi çözüm yollarına başvuruyoruz?”</i> sorusu yöneltilir ve gönüllü öğrencilerden cevap alınır. 4. Sınıf mevcudu dikkate alınarak öğrenciler 4-5 kişilik gruplara ayrılır ve aşağıdaki açıklama yapılır. <i>“Şimdi sizlere bir problem durumu yazan örnek olay kartları dağıtacağım. Sizlerden kartta yazan problemin nasıl çözülebileceğine ilişkin düşüncelerinizi grup olarak tartışmanızı ve ortak kararlarınızı not almanızı istiyorum.”</i> 5. Her gruba Çalışma Yaprağı-1’de yer alan ve önceden kesilerek hazırlanmış olan birer tane örnek olay kartı dağıtılır. Gruplara çalışmalarını tamamlamaları için 10 dk süre verilir. |

Süreç (Uygulama Basamakları):

6. Süre bitiminde her gruptan bir temsilci seçilir ve grup temsilcisinin yazdıkları çözümleri sınıfla paylaşmasını ister.
7. Uygulayıcı tarafından öğrencilere aşağıdaki sorular yöneltilecek, öğrencilerin duygu ve düşüncelerini ifade etmeleri desteklenir.
 - Karşılaştığınız problemleri çözmeye bugüne kadar kullandığınız hangi yollar etkili oldu?
 - Daha önce denemediğiniz bir problem çözme yolu öğrendiniz mi? Örnek verir misiniz?
 - Etkinlikte ifade edilen hangi problem çözme yollarının sizin için etkili olduğunu düşünüyorsunuz? Neden?
8. Uygulayıcı tarafından Etkinlik Bilgi Notu'ndan da yararlanılarak "Problemler farklı olsa bile problem çözmeye kullanılacak çözüm aşamaları vardır. (Burada problem çözmenin basamakları hakkında detaylı bilgi verilmez.)" şeklinde bir açıklama yapılarak süreç sonlandırılır.

Kazanımın Değerlendirilmesi:

1. Öğrencilere "Çevremizde birçok problem ile karşılaşabiliriz. Bu problemler bize ait olabileceği gibi başkalarına da ait olabilir. Problemleri doğru bir şekilde çözebileceğimiz yöntemler vardır." yönergesi verilerek çevrelerinde hangi problem çözme yollarının kullanıldığını gözlemlemeleri istenebilir.

Uygulayıcıya Not:

1. Sınıf seviyesi gözetilerek örnek olaylar çocukların sınıf ve çevresinde karşılaşılabileceği olaylardan seçilmiştir.
2. Aynı örnek olayın iki gruba verilmesi aynı problem durumunda farklı yollara başvurulabileceğini anlatmaya yardımcı olacaktır.
3. Öğrencilerin yazarak tamamlamada sorun yaşayacağını düşünüyorsanız aralarında sözlü tartışabileceklerini söyleyebilirsiniz.

Özel gereksinimli öğrenciler için;

1. Örnek olay kartları öğrencinin gereksinimine göre punto büyütülerek/Braille yazılarak ya da görsellerle desteklenerek materyal uyarlaması yapılabilir.
2. Grup çalışmasında akran eşleşmesine yer verilerek sosyal çevre düzenlenebilir.
3. Problem çözme basamaklarını öğrenciye kazandırırken öğretmen neyin nasıl yapılacağını önce kendisi göstererek ya da söyleyerek öğrenme sürecini farklılaştırabilir.
4. Etkinliğin tamamlanması için ek süre verilebilir.

Etkinliği Geliştiren:

Meriç DÖNMEZ

Çalışma Yaprağı 1

ÖRNEK OLAY 1

Arkadaşları Ali'yi dışarıda oynamak için çağırılmaktadır. Ali ödevlerini bitirmeden sokağa çıkmayacağı konusunda ailesi ile birlikte bir planlama yapmıştır. Aşağıya inmek için can atarken ödevlerinin çokluğu onu düşündürmektedir. Ali nasıl yaparsam hem ödevlerimi tamamlar hem de aşağıda oynayabilirim diye düşünmeye başlamıştır.

ÖRNEK OLAY 2

Bir grup çocuk sınıflarındaki yabancı uyruklu arkadaşlarının bir suçu olmadığı halde teneffüs de yaşanan olay için onları suçlamaktadır . Fatih'ten de öğretmen sorduğunda onlar gibi söylemesini, öyle söylemez ise onunla arkadaş olmayacaklarını ve oyunlara almayacaklarını söylemişlerdir. Fatih bu duruma üzölmüş ve ne yapacağını düşünmektedir.

ÖRNEK OLAY 3

Muammer tahtayı göremediği için göz doktoruna gitmiştir. Doktor kendisine bir gözlük vermiştir. Muammer ilk gün gözlüğü ile okula gelmiştir. Bunu gören arkadaşları onunla dört göz diyerek dalga geçmişlerdir. Muammer buna çok üzölmüş ve gözlüğünü takmamaya başlamıştır. Tahtayı göremediği için dersleri yetiştirememekte ve bunu kimseye söyleyememektedir. Gözlüğünü soran öğretmene ise evde kaldı, annemler takma diyor, sapı kırıldı gibi şeyler söylemektedir. Yanında oturan arkadaşının defterine bakarak yazmaya çalışmaktadır. Muammer bu durum ne yapacağını düşünmektedir?

ETKİNLİK BİLGİ NOTU

BEN SORUN ÇÖZEBİLİRİM MODELİ PROBLEM ÇÖZME BASAMAKLARI

1. Adım: Sorunu tanımlayın.

Ne oldu? Sorun nedir? Söyleyecekleriniz, benim bu sorunu daha iyi anlamama yardım edecektir.

2. Adım : Duyguları açıklığa kavuşturun.

Ne hissediyorsun? ne hissediyor?

3. Adım : Sonuçları açıklığa kavuşturun.

Sen böyle yapınca sonuç ne oldu?

4. Adım : Sonuçlarla ilgili duyguları açıklığa kavuşturun.

Bu sonuç karşısında sen ne hissettin? (Örneğin : sana vurunca / senin oyuncağını alınca, vb.)

5. Adım : Çocuğu, alternatif çözümler düşünmeye teşvik edin.

Bu sorunu çözmek için farklı bir çözüm yolu düşünebilir misin? Peki bu farklı çözüm yolu ne? (Örneğin : İkinizin de kendini kötü hissetmeyeceği / O'nun sana vurmuyacağı, vb. bir çözüm yolu ne olabilir?)

6. Adım : Çocuğu, her çözümü değerlendirmeye teşvik edin.

Bu iyi bir fikir mi? Yoksa iyi bir fikir değil mi? Eğer iyi bir fikirse : Öyleyse git ve bunu dene. Eğer kötü bir fikir değilse : Farklı bir şey düşünmelisiniz.

7. Adım : Çocuğun düşünmüş olmasından övgüyle söz edin.

Eğer çözüm işe yararsa; - Her şeyi kendin düşündün. Kutlarım! Sen iyi bir sorun çözücüsün. Eğer çözüm işe yaramıyorsa; - Farklı bir şey düşünmelisin. Senin iyi düşünen bir kişi olduğunu biliyorum!

UYGULAYICIYA NOT: Problem çözme basamakları bir sonraki haftanın konusu olarak işlenecektir. Bu etkinliğin bilgi notu olarak paylaşılmasının sebebi; öğrencilere sundukları çözüm yollarından farklı olarak "sistemik bir problem çözme yöntemi" hakkında bilgi vermektir. Etkinliğin sonunda bu bilgi notundan yararlanılır.

3. SINIF ETKİNLİKLERİ

BASAMAKLARI ÇIKIYORUM ÇÖZÜME ULAŞIYORUM

| | |
|-------------------------------|--|
| Gelişim Alanı | Sosyal Duygusal Alan |
| Yeterlik Alanı | Karar Verme |
| Kazanım/Hafta | Problem çözme basamaklarını açıklar. / 8. Hafta |
| Sınıf Düzeyi | 3.Sınıf |
| Süre | 40 dk (Bir ders saati) |
| Araç-Gereçler | <ol style="list-style-type: none"> 1. Çalışma Yaprağı-1 2. Çalışma Yaprağı-2/A ve 2/B 3. Çalışma Yaprağı-3 4. Etkinlik Bilgi Notu 5. Öğrenci sayısı kadar A4 büyüklüğünde fon kartonu/renkli kâğıt 6. Yapıştırıcı 7. Makas |
| Uygulayıcı İçin Ön Hazırlık | <ol style="list-style-type: none"> 1. Çalışma Yaprağı-1 öğrenci sayısı kadar çoğaltılır. İşaretle yerlerden kesilir. 2. Çalışma Yaprağı-2/A ve 2/B üçer adet çoğaltılır. 3. Çalışma Yaprağı-3 altı adet çoğaltılır. 4. Etkinlik Bilgi Notu okunur. |
| Süreç (Uygulama Basamakları): | <ol style="list-style-type: none"> 1. Uygulayıcı tarafından aşağıdaki açıklama yapılır: <i>"Merhaba çocuklar geçen hafta problemlere bulduğunuz çözüm yolları ile ilgili etkinlikler yapmıştık. Bu hafta hep birlikte problem çözme basamaklarını yakından tanıyacağız."</i> 2. Çalışma Yaprağı-1 işaretle yerlerden kesilmiş şekilde ve renkli A4 kağıdı öğrencilere dağıtılır. Öğrencilerden parçaları doğru sırayla birleştirip A4 boyutundaki renkli kartona yapıştırması istenir. 3. Bu çalışmanın ardından tahtaya problem çözme basamakları görseli çizilerek veya projeksiyondan yansıtılarak her bir basamak kısaca açıklanır. Çalışma Yaprağı-1 üzerindeki açıklamalar okunur. 4. Öğrenciler gruplama tekniklerinden biri kullanılarak 6 gruba ayrılır. 5. Gruplara Çalışma Yaprağı-2/A ve 2/B her gruba bir adet olmak üzere karışık şekilde verilir ve buradaki örnek olayı dikkatle okumaları istenir. 6. Öğrencilere Çalışma Yaprağı-3 dağıtılır. Örnek olayın başında verilen soruları yanıtlarak basamaklardaki boşlukları doldurmaları istenir. |

Süreç (Uygulama Basamakları):

7. Grup sözcülerinin Çalışma Yaprağı-3'e verdiklerin yanıtları sınıfla paylaşmasının ardından aşağıdaki sorular sorulur:

- Daha önce karşılaştığınız problemlerde bu basamaklardan hangilerini kullanıyordunuz?
- Problem çözme basamaklarını kullanmamız bizlere ne gibi yararlar sağlar?
- Bir problemle karşılaştığımızda bu basamaklardan bazılarını atladığımızda ne gibi sorunlarla karşılaşabiliriz?

8. Gönüllü öğrencilerden cevapları alındıktan sonra aşağıdaki yönerge ile etkinlik sonlandırılır:

"Basamaklar art arda sıralanarak bir bütün oluşturur. Her bir basamaktan sırayla ve tek tek ilerlendiğinde güvenli bir şekilde varılacak yere ulaşabiliriz. Basamakları inerken veya çıkarken sırayla gitmez ve birkaç basamağı atlarsanız düşüp yaralanabilirsiniz. Günlük hayatta bir problemle karşılaştığınızda problem çözme basamaklarını adım adım sırayla uygularsanız en doğru çözüme ulaşabilirsiniz."

Kazanımın Değerlendirilmesi:

1. Öğrencilerden Çalışma Yaprağı-1'i evlerinde veya odalarında görebilecekleri bir yere asmaları istenir. Herhangi bir problem durumunda çözüme ulaşmak için bu yöntemi kullanmalarının faydalı olacağı vurgulanır.

Uygulayıcıya Not:

1. Etkinlik Bilgi Notu tahtaya yansıtılabilir.

Özel gereksinimli öğrenciler için;

1. Grup çalışması sırasında akran eşleşmesi yapılarak akran desteği sağlanabilir.
2. Çalışma yaprağında yer alan yazılı materyallere Braille yazı eklenebilir ya da punto büyütülerek materyal desteği sağlanabilir.
3. Etkinliğin tamamlanması için ek süre verilebilir.
4. Problem çözme basamakları görseli açıklanarak ve söylenerek öğretmen desteği sağlanabilir.
5. Yapıştırma süreci esnasında öğretmen desteği sağlanabilir.
6. Problem çözme basamaklarındaki her bir aşama öğretmenle birlikte öğrencinin yaşantısından örnek verilerek ilerleyecek şekilde etkinlik aşamalı halde sunulabilir.

Etkinliği Geliştiren:

Zerrin AY, Esin GÜRSOY

BEN SORUN ÇÖZEBİLİRİM

ETKİNLİK BİLGİ NOTU



6. Basamak

Değerlendir

Seçtiğin yöntem işe yaradı mı? Eğer işe yaramadığını düşünüyorsan 4. basamağa dön ve yeni bir çözüm seç. Bu problemi çözeceğine eminimi!..

5. Basamak

Seç ve Uygula

Önerdiğin çözüm yollarının olası sonuçlarını düşün. En uygun çözümü seç ve uygula.

4. Basamak

Çözüm Yolları Öner

Olabilirdiğince çok çözüm yolu öner. Akılına gelen tüm yolları yaz. Unutma bir problemi çözmek için bir çözüm yolu var.

3. Basamak

Diğer Kişinin Bakış Açısına Dikkat Et

Bu sorunu yaşadığın karşı taraf/diğer kişi ne hissediyor olabilir? Onun duygularını ifade et

2. Basamak

Duygularını ifade Et

Bu sorunu sana neler hissettiriyor açıkça ifade etmelisin

1. Basamak

Problemi Tanımla

Sorunun ne olduğunu daha iyi anlayabilmek için sorunu açıkça tanımla

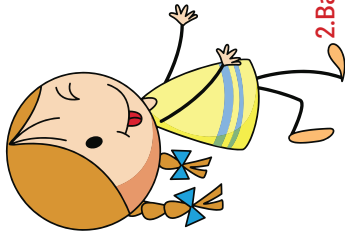
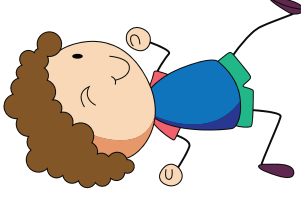

BEN SORUN ÇÖZEBİLİRİM

Çalışma Yaprağı 1



Değerlendir
Çözümüne ulaştın
mi?

Seç ve Uygula
Sonuçlarını
düşün, en uygun
çözüm yolunu
seç

**Çözüm Yolları
Öner**
Bir problemi
çözmenin bir çok
yolu vardır.

**Diğer Kişinin
Bakış Açısına
Dikkat Et**
Karşı taraf
kendini nasıl
hissediyor
olabilir?

**Duygularını
İfade Et**
Kendini nasıl
hissediyorsun?

**Problemi
Tanımla**
Sorunu açıkça
ifade et.

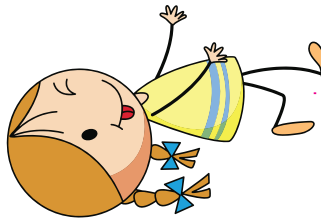
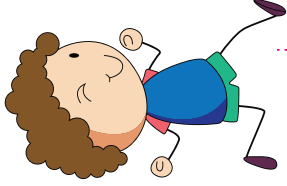

Çalışma Yaprağı 2/A

Aşağıdaki öyküyü dikkatle okuyalım. Kendimizi **Tolga'nın** yerine koyarak öyküde yaşanan olayları problem çözme basamaklarında uygun basamağa yerleştirelim. Tolga'nın sorununa çözüm yolları bulalım ve basamakları tamamlayalım.



Tolga o sabah çok heyecanlıydı. Okula tiyatro gelecekti. Tolga afişi gördüğü ilk gün biletini almış ve tiyatro günün sabırsızlıkla beklemeye başlamıştı. Okula koşarak gitti. Okulun tiyatro salonunun kapısı içeri girmeyi bekleyen öğrencilerle doluydu. Öğretmen onları sıraya dizmeye çalışıyordu. Tolga bu sırada arkadaşı Oya'yı gördü ve Oya'ya seslendi. "Oya, bana da yer tutun, ben de sizin yanınızda sıraya gireyim." Oya "tamam" dedi ve Tolga için yer açmaya çalıştı. Tolga kalabalığın arasında önlere doğru ilerlemeye çalışırken Mahmut ile çarpıştı. Mahmut Tolga'ya çok kızdı ve "Ne yapıyorsun böyle, bak ben varım sırada! Çabuk yerine geri dön!" diyerek Tolga'yı itti. Tolga dengesini kaybetti ve yere düştü. Mahmut ile Tolga tartışmaya başladılar. Yükselen sesleri duyan öğretmen Mahmut ve Tolga'nın yanına geldi. Tolga öğretmenine Mahmut'un kendisini ittiğini ve yere düşünce canının çok yandığını söyledi. Mahmut ise Tolga'nın sıraya geç gelmesine rağmen önlere geçerek haksızlık yaptığını ve buna çok öfkeli olduğunu anlattı. Öğretmen Tolga'ya ve Mahmut'a yaptıkları davranışları düşünmelerini ve bu aralarındaki probleme çözüm üretmelerini söyledi...

Çalışma Yaprağı 2/B

Aşağıdaki öyküyü dikkatle okuyalım. Kendimizi **Mahmut**'un yerine koyarak öyküde yaşanan olayları problem çözme basamaklarında uygun uygun basamağa yerleştirelim. **Mahmut**'un sorununa çözüm yolları bulalım ve basamakları tamamlayalım.



Tolga o sabah çok heyecanlıydı. Okula tiyatro gelecekti. Tolga afişi gördüğü ilk gün biletini almış ve tiyatro günün sabırsızlıkla beklemeye başlamıştı. Okula koşarak gitti. Okulun tiyatro salonunun kapısı içeri girmeyi bekleyen öğrencilerle doluydu. Öğretmen onları sıraya dizmeye çalışıyordu. Tolga bu sırada arkadaşı Oya'yı gördü ve Oya'ya seslendi. "Oya, bana da yer tutun, ben de sizin yanınızda sıraya gireyim." Oya "tamam" dedi ve Tolga için yer açmaya çalıştı. Tolga kalabalığın arasında önlere doğru ilerlemeye çalışırken Mahmut ile çarpıştı. Mahmut Tolga'ya çok kızdı ve "Ne yapıyorsun böyle, bak ben varım sırada! Çabuk yerine geri dön!" diyerek Tolga'yı itti. Tolga dengesini kaybetti ve yere düştü. Mahmut ile Tolga tartışmaya başladılar. Yükselen sesleri duyan öğretmen Mahmut ve Tolga'nın yanına geldi. Tolga öğretmenine Mahmut'un kendisini ittiğini ve yere düşünce canının çok yandığını söyledi. Mahmut ise Tolga'nın sıraya geç gelmesine rağmen önlere geçerek haksızlık yaptığını ve buna çok öfkeli olduğunu anlattı. Öğretmen Tolga'ya ve Mahmut'a yaptıkları davranışları düşünmelerini ve bu aralarındaki probleme çözüm üretmelerini söyledi...

BEN SORUN ÇÖZEBİLİRİM

Çalışma Yaprağı 3



6.Basamak

Değerlendir

5.Basamak

Seç ve Uygula

4.Basamak

Çözüm Yolları
Öner

3.Basamak

Diğer Kişinin
Bakış Açısına
Dikkat Et

2.Basamak

Duygularını
ifade Et

1.Basamak

Problemi
Tanımla

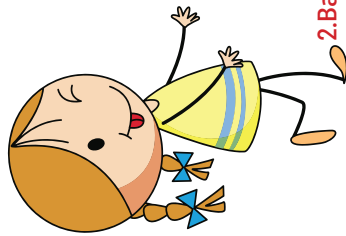
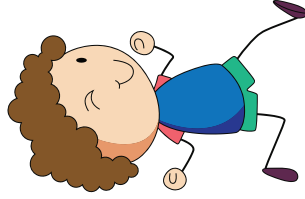

3. SINIF ETKİNLİKLERİ

BENİM KÖŞEM-BENİM PLANIM

| | |
|-------------------------------|---|
| Gelişim Alanı | Akademik |
| Yeterlik Alanı | Eğitsel Planlama ve Başarı |
| Kazanım/Hafta | Kendisi için verimli öğrenme ve çalışma koşullarını oluşturur. / 9.Hafta |
| Sınıf Düzeyi | 3.Sınıf |
| Süre | 40 dk (Bir ders saati) |
| Araç-Gereçler | 1. Çalışma Yaprağı-1 2. Etkinlik Bilgi Notu |
| Uygulayıcı İçin Ön Hazırlık | 1. Çalışma Yaprağı-1'deki resimler görünür büyüklükte çıktısı alınarak hazırlanır. |
| Süreç (Uygulama Basamakları): | <ol style="list-style-type: none"> Uygulayıcı sınıfın görünen yerine çalışma yaprağında olan resimleri asıp öğrencilere 'Bu resimlerde neler görüyorsunuz?' diyerek, öğrencilerin dikkati resimlere çekilir. Resimlerin tek tek açıklaması yapılır. (örn; çalışırken hayallere dalmak ve sonuçları, masada çalışmak, yerde çalışmak vb.) Resimler üzerine konuşulduktan sonra şu açıklamayı yapılır: <i>"Evet sevgili öğrenciler hepimizin bu resimlerde gördüğü ve söylediği gibi, bugün verimli öğrenme ve çalışma koşullarımızın nasıl olması gerektiği üzerinde duracağız."</i> Sınıf tahtasına "Verimli öğrenme ve çalışma koşulları nasıl olmalıdır?" diye yazılır. Öğrencilere şu açıklama yapılır. "Resimleri ve tahtada yazılı olan başlığı birlikte düşünelim. Bunun hakkında ne düşünüyorsunuz?" diyerek, bir beyin fırtınası başlatılır. Gönüllü öğrencilere söz hakkı verilerek düşünceleri alınır. Uygulayıcı tarafından Etkinlik Bilgi Notu'nda bulunan "Uygun Çalışma Koşulları ve Verimli Öğrenme Ortamları"nın başlıkları tek tek tahtaya yazılır: <ul style="list-style-type: none"> Her başlık için gönüllü öğrencilerden, ilgili başlıkların nasıl olması gerektiğini açıklamaları istenir. Öğrencilerin açıklamasından sonra, uygulayıcı yazdığı her başlık için Etkinlik Bilgi Notu'ndaki açıklamaları okur. Daha sonra diğer başlığı yazar. Şu açıklamayla sürece devam edilir: |

Süreç (Uygulama Basamakları):

"Yaptığımız bu etkinlikten sonra size göre en uygun olan verimli öğrenme ve çalışma koşullarını ister resim yaparak, ister yazarak göstermenizi istiyorum?" denir ve yapılan resimlerin gönüllü öğrenciler tarafından paylaşılması istenir.

8. Aşağıdaki sorular ile etkinliğe devam edilir.

- Sizin nasıl bir çalışma ortamınız var?
- Kendinize uygun çalışma ortamınız nasıl olmalıdır?
- Bu ortamı oluşturmanız için ailenizle neler yapabilirsiniz?
- Kendinize uygun verimli öğrenme ve çalışma koşullarını nasıl oluşturabilirsiniz.
- Etkinlik size neler kazandırdı?

9. Uygulayıcı tarafından 'Hepimizin, benzer ve farklı öğrenme özellikleri vardır. Aynı zamanda hepimizin farklı ortamlarda farklı öğrenme durumlarımız var. Bugün hepiniz kendiniz için verimli öğrenme ve çalışma koşullarını oluşturmayı öğrendiniz.' açıklamasıyla etkinlik sonlandırılır.

Kazanımın Değerlendirilmesi:

1. Etkinlik Bilgi Notu sınıf panosuna asılır.
2. Öğrencilerin Etkinlik Bilgi Notu'ndaki açıklamaları dikkate alarak aileleriyle birlikte evlerinde verimli öğrenme ve çalışma koşullarını oluşturmaları istenir.

Uygulayıcıya Not:

1. Resimleri uygun şekilde hazırlamakta sorun yaşandığı durumlarda etkileşimli tahta veya projeksiyon kullanılabilir.

Özel gereksinimli öğrenciler için;

1. Etkinlik Bilgi Notu'ndaki açıklamaların görselleri de hazırlanarak bir infografik şeklinde öğrencilerle paylaşılabilir.
2. Sorular basitleştirilerek öğrencilerin katılımı desteklenebilir.
3. Çalışma yaprağındaki resimler büyütülerek veya kontrast renkte bir zemin üzerine yapıştırılarak görme bakımından işlevsel hale getirilebilir.

Etkinliği Geliştiren:

Galip BEDİR

Çalışma Yaprağı 1

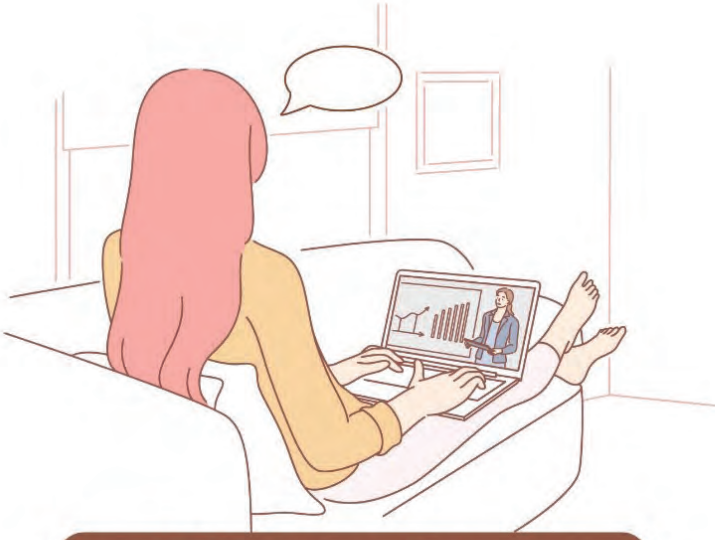

Koltukta çalışmak



Masada çalışmak



Yerde çalışmak



Zamana dikkat ederek çalışmak

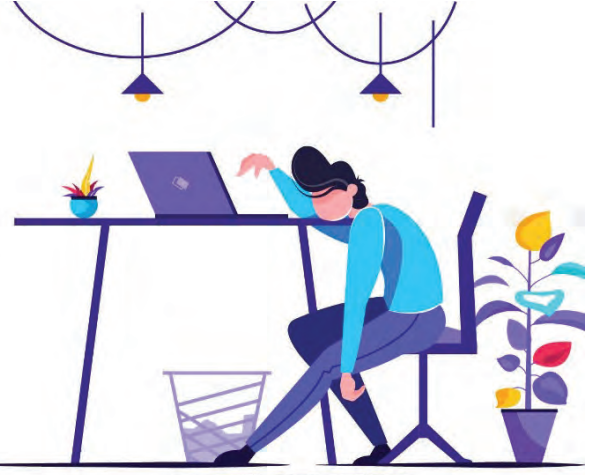

Zamana dikkat etmeyerek çalışmak



Kütüphanede çalışmak



Bir çok dersi birlikte düşünerek çalışmak



Hayal kurarak çalışmak

ETKİNLİK BİLGİ NOTU

| Verimli Öğrenme ve Çalışma Koşulları | |
|--|---|
| Hedef Belirlemek: <p>Her çalışma bir amaca yönelik olmalıdır. Bu amaçlar, bir problemin çözümünü öğrenmek, bir yazıdaki ana düşünceyi bulabilmek vs. olabilir. Bunları iyi belirleyerek çalışmaya başlayan kişiler, bu yakın amaçlara ulaşma sınıfını geçmek, okulunu bitirmek ve sınavı kazanmak biçiminde özetlenen uzaktaki amaçlarına da ulaşmaktadırlar.*</p> | Çalışma Ortamı: <p>Ders çalışma yerinin seçimi çok önemlidir. Çalışma yeri derli toplu, yalın elden geldiğince sabit ve sakin olmalı, ayrıca ışık, ısı gibi fiziksel sorunları da çözümlenmiş olmalıdır. Ayrı bir yerin sağlanamaması çalışmadan kaçmanın bir nedeni olmamalı, elverişsiz koşullarda da ders çalışmaya alışmalıdır. Yatakta, koltukta ve divanda uzanarak çalışmak, dikkatin toplanmasını güçleştirecek, çalışmak için daha çok zaman yitirmesine neden olacaktır.*</p> |
| Plan Yapmak: <p>Ders çalışmayı "nasıl", "ne zaman" ve "nerede" çalışacağınıza karar vermek demektir. Planlı çalışmak verimli öğrenme üzerinde büyük bir etkiye sahiptir.*</p> | Verimi Azaltıcı Etkenleri Ortadan Kaldırmak: <p>Ders çalışmaya başlamadan önce, yorgunluk, uykusuzluk, ağrı, sızı, elem duygusu, korku, öfke, aşırı kaygı, fazla heyecan, endişe, açlık, aşırı tokluk, aile dertleri, normalin altında ve üstündeki fiziki şartlar (çok sıcak, çok soğuk gibi) acelecilik, telaş, araç ve gereç noksanlığı gibi etkenlerin elden geldiğince giderilmesi gerekir.*</p> |
| Not Tutmak: <p>Yazılı hale getirilmeyen bilgiler çok çabuk unutulur. Buna bağlı olarak öğrenci derste dinlediği konuyu çok fazla ayrıntılandırmadan not tutmalıdır. Mümkünse her ders farklı bir deftere not alınmalı, not alırken yazı düzenine dikkat edilmeli ve olabildiğince renkli kalemler kullanılmalıdır. Not ne kadar güzel görünürse öğrencinin çalışma isteği artar.*</p> | Verimli Okumak: <p>Okuma, öğrenmenin en temel yoludur. Öğrenmede hızlı okuma önemli ve gereklidir. Hızlı okumayla hem okunanlar daha iyi anlaşılır, hem de zamandan kazanılır. Okuma hızı lise öğrenciler için yaklaşık 200 – 250 sözcüktür. Bu hız okunulan yazının niteliğine ve okumanın amacına göre ayarlanmalıdır. Okuma yorum yapma, eleştirme özet çıkarmak için yapılıyorsa okuma hızı yavaş olmalıdır. Hızlı okumanın en önemli yolu sesiz okumadır. Sessiz okuma hızı arttırdığı gibi anlamayı da kolaylaştırır. Hızlı ve anlamlı okuma becerisi kazanabilmek için çok fazla okuma çalışmaları yapılmalıdır.*</p> |

| | |
|---|--|
| Tekrar Etmek: Öğrenilenler zamanla unutulabilir. Unutmayı önlemenin iki yolu vardır. Bunlardan biri öğrenilen bilgileri yeri geldikçe kullanmak, diğeri de aralıklı olarak tekrar etmektir. Öğrendiklerinizi yeri geldikçe kullanırken hem bunların işe yaradığını göreceksiniz, hem de yeni bilgiler edinmeye motive olacaksınız. Aralıklı olarak yapacağınız tekrarlar sayesinde ise bir taraftan eski öğrendiklerinizi hatırlarken diğeri yandan da sınavlara her an hazır durumda olacaksınız.* | Dikkati Toplamak: İnsanda dikkat her an vardır, önemli olan bunun çalışılan konu üzerinde toplanabilmesidir. Sevilen ve ilgi duyulan bir konu, dikkatin uyanık tutulmasına yardım eder. Daima belirli yerlerde çalışmak, gürültünün bulunmadığı ortamlarda çalışmak, sandalyede oturarak çalışmak, masada gerekli araçlar dışında başka şeyler bulundurmamak, çalışma yerini 18-20 derece sıcaklıkta tutmak, işleri sıraya koymak, işleri bitirmede kendinizle yarış kararı almak, her defasında farklı bir ders çalışmak dikkatin dağılmasını önleyici yöntemlerdir.* |
| Soru Sormak: Ders anında öğrenci anlamadığı yerleri sormalıdır. Bu noktaları öğrenmeden geçmemelidir.* | Belli Aralıklarla Çalışmak: 40 dakika çalıştıktan sonra araya 5-10 dakikalık dinlenme koymak yararlı olur. Bu sayede çalışılan süre içinde dağılan dikkat ve azalan verim tekrar kazanılır* |
| Zamanı Yönetmek: Bir ders ya da konu içinde ayrılacak süre öğrenciden öğrenciye değişir. Her öğrenci zamanı kendine göre ayarlamalıdır. Buna göre çalışmalıdır.* | |

KAYNAK:

*Bilecik Rehberlik Ve Araştırma Merkezi Müdürlüğü Öğrenme Stilleri İle Ders Çalışma Alışkanlıkları Öğretmen Kitapçığı:Bilecik

3. SINIF ETKİNLİKLERİ

BİRLİKTE GELİŞİYORUZ

| | |
|-------------------------------|---|
| Gelişim Alanı | Sosyal Duygusal |
| Yeterlik Alanı | Kişiler Arası Beceriler |
| Kazanım/Hafta | Takım çalışmalarının kişisel gelişimine etkilerini fark eder. / 10. Hafta |
| Sınıf Düzeyi | 3.Sınıf |
| Süre | 40 dk (Bir ders saati) |
| Araç-Gereçler | 1. Etkileşimli tahta / projeksiyon 2. Çalışma Yapracağı-1 3. Etkinlik Bilgi Notu |
| Uygulayıcı İçin Ön Hazırlık | 1. https://www.youtube.com/watch?v=ICQg0gMhvOU bağlantısı ile "The Power Of Teamwork" (Takım Çalışmasının Gücü) adlı video izlenir. 2. Çalışma Yapracağı-1 öğrenci sayısı kadar çoğaltılır. 3. Etkinlik Bilgi Notu okunur. |
| Süreç (Uygulama Basamakları): | 1. Aşağıdaki sorular sorularak etkinlik başlatılır ve gönüllü öğrencilerden yanıtlar alınır: <ul style="list-style-type: none">Günlük hayatta her işi tek başınıza yapmanız mümkün müdür? İş birliğiyle yaptığınız çalışmalara örnek veriniz.Takım sporları deyince aklınıza hangi sporlar geliyor? Örnekler veriniz.Okulda / sınıfta takım çalışması ile yaptığınız faaliyetler nelerdir? 2. Öğrencilerden cevaplar alındıktan sonra "Bu hafta sizlerle takım çalışmalarının kişisel gelişiminize etkileri üzerine bir etkinlik gerçekleştireceğiz." açıklaması yapılır. 3. Ön Hazırlık bölümünde yer alan bağlantı aracılığıyla "The Power Of Teamwork" (Takım Çalışmasının Gücü) adlı video izletilir. Video izledikten sonra üzerinde tartışılır. <ul style="list-style-type: none">İzlediğiniz videoda yardımlaşmayı ifade eden durum hangisiydi?İzlediğiniz videoda hangi hayvan liderlik becerisini gösterdi?Penguenlerin doğru zaman gelene kadar beklemeleri ve aynı anda sola doğru yürümeleri takım çalışmasının kazandırdığı hangi özelliği ifade eder?Minnion ampulü tek başına takabilir miydi? |

Süreç (Uygulama Basamakları):

- Takım çalışması videodaki hayvanlara ne kattı? Sahip oldukları hangi özellikler ortaya çıkmış oldu?
4. Video sorular eşliğinde değerlendirildikten sonra tahtanın tam ortasına büyük harflerle "Takım Çalışması" yazılır. Öğrencilerden aşağıda belirtilen sorulara gelen cevaplar ile tahtada bir zihin haritası oluşturulur. (Zihin haritası oluşturulurken Etkinlik Bilgi Notu dikkate alınır.)
- Takım çalışmasının sizin gelişiminize nasıl bir katkısı olduğunuzu düşünüyorsunuz?
 - Takım çalışması sizlere neleri öğretir? Birkaç kelime ile ifade eder misiniz?
5. Aşağıdaki yönerge verilerek etkinlik tamamlanır:

"Takım çalışmasında içinde bulunduğunuz grubun sizden birtakım beklentileri olduğunu, orada tek başınıza var olmadığınızı bilmek size güven ve sorumluluk duygusu yükler. Takım olmak grup içindeki farklı seslerin uyum içinde bir araya gelmesini gerektirir. Böylece farklı düşüncelere saygılı olmayı öğrenirsiniz. Takım arkadaşlarınızla sağladığınız anlaşma iletişim becerilerinizi geliştirecektir. Takım çalışması mutlaka bir görev dağılımı içerir. Bu dağılımın zamanın verimli kullanımı, eksiklerin daha hızlı fark edilmesi gibi olumlu yönleri vardır. Böylece organizasyon beceriniz de gelişecektir."

Kazanımın Değerlendirilmesi:

1. Çalışma Yaprağı-1'de yer alan bulmaca öğrencilere dağıtılır, evde çözmeleri istenir.

Uygulayıcıya Not:

1. Etkileşimli tahta veya projeksiyon olmadığı durumlarda video bilgisayardan veya mobil cihazlardan izletilebilir.

Özel gereksinimli öğrenciler için;

1. Akran eşleştirmesi yapılarak akran desteği sağlanabilir.
2. Etkinliğin tamamlanması için ek süre verilebilir.
3. Videodaki görsel betimlenerek öğrenme süreci farklılaştırılabilir.

Etkinliği Geliştiren:

Zerrin AY

Çalışma Yaprağı 1

Takım çalışmasının kişisel gelişime katkısını ifade eden sözcükleri bulmacada uygun yerlere yerleştiriniz. Renkli kutularda bulunan harfleri bir araya getirerek anahtar kelimeleri oluşturunuz.

İş birliği - Liderlik - İletişim - Organizasyon

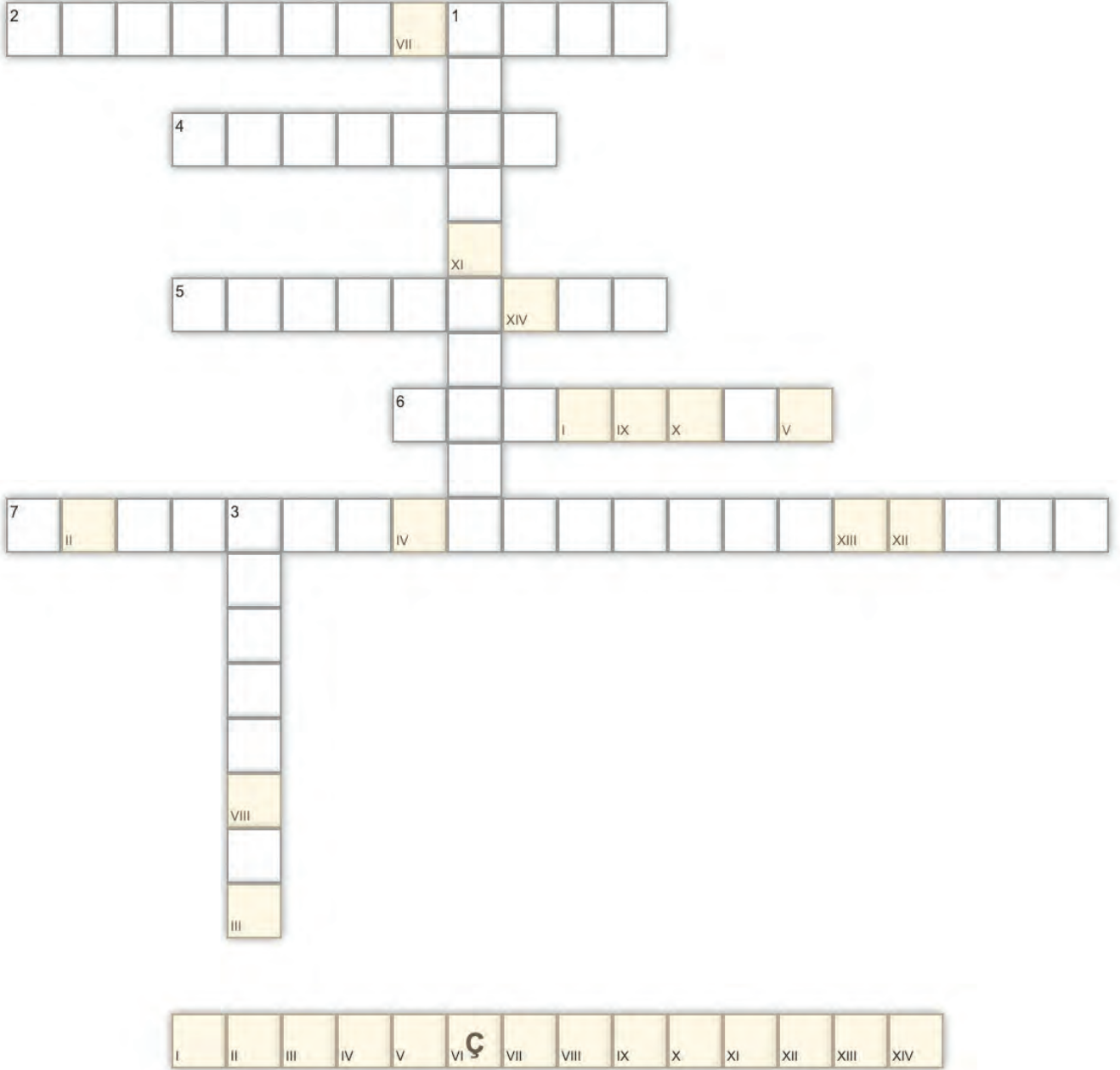

Hoşgörü - Farklı Düşüncelere Saygı - Sorumluluk

ETKİNLİK BİLGİ NOTU

Öğrencilerle birlikte oluşturacağınız zihin haritasında bu örnekten faydalanabilirsiniz.

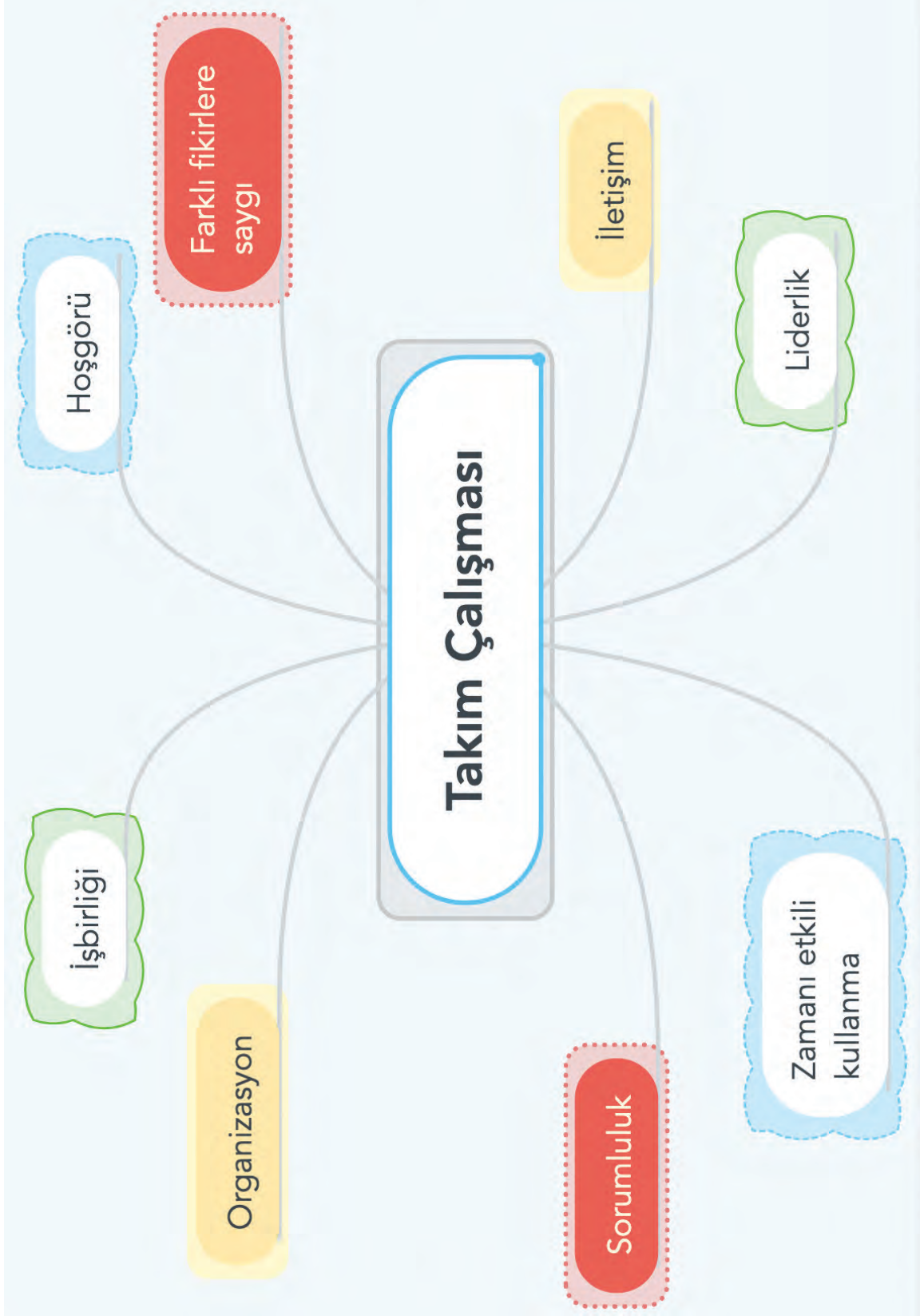

3. SINIF ETKİNLİKLERİ

YAPABİLDİKLERİM AĞACI

| | |
|-------------------------------|---|
| Gelişim Alanı | Kariyer |
| Yeterlik Alanı | Kariyer Farkındalığı |
| Kazanım/Hafta | Okul içinde ve dışında katıldığı etkinliklerde yapabildiklerini fark eder. / 11. Hafta |
| Sınıf Düzeyi | 3.Sınıf |
| Süre | 40 dk (Bir ders saati) |
| Araç-Gereçler | 1. Çalışma Yaprağı-1 2. Çalışma Yaprağı-2 3. Makas ve Yapıştırıcı |
| Uygulayıcı İçin Ön Hazırlık | 1. Çalışma Yaprağı-1 ve Çalışma Yaprağı-2 birer tane poster şeklinde hazırlanır. 2. Çalışma Yaprağı-1 ve Çalışma Yaprağı-2 öğrenci sayısı kadar çoğaltılır. |
| Süreç (Uygulama Basamakları): | <ol style="list-style-type: none"> 1. Etkinliğin amacının okul içinde ve dışında katıldığı etkinliklerde yapabildiklerini fark etmek olduğu açıklanır. 2. Uygulayıcı tarafından Çalışma Yaprağı-1 ve Çalışma Yaprağı-2 posterleri sınıfın tahtasına asılır ve aşağıdaki yönerge verilir: <i>"Sevgili öğrenciler, her birey yapabildikleri ile birbirinden farklı kendine has özellikler barındırır. Yapabildiklerimizin farkında olmak çok yönlü ve sosyal bir şekilde yetişebilmek için önemlidir. Bu etkinliğimizde de farkındalığımızı arttırmak amaçlı kendi 'Yapabildiklerim Ağacı'mızı oluşturacağız".</i> 3. Her öğrenciye "Çalışma Yaprağı-1" ve "Çalışma Yaprağı-2" dağıtılır ve aşağıdaki yönerge verilir: <i>"Elinizde bulunan Çalışma Yaprağı-1'de okul içinde ve dışında yapabildikleriniz ile ilgili boş alanlar, Çalışma Yaprağı-2'de ise 'Yapabildiklerim Ağacı' yer almaktadır. Okul içinde ve dışında daha kolay yapabildiğiniz faaliyetleri düşününüz. Okul içinde yapabildiğiniz faaliyetleri 'Çalışma Yaprağı -1' de yer alan turuncu kutucuklara, okul dışındaki faaliyetleri ise yeşil kutucuklara yazınız (Örneğin; hikâye yazmak, tiyatro etkinliklerinde rol oynamak vb.) ve bu faaliyetleri kutucukların kenarlarından makas yardımı ile keserek 'Çalışma Yaprağı-2'de yer alan 'Yapabildiklerim Ağacı'nın dallarına yapıştırınız."</i> 4. Öğrencilere okul içinde ve dışında yapmakta zorlanmadıkları faaliyetleri değerlendirmeleri ve kendi 'Yapabildiklerim Ağacı'nı oluşturmaları için süre verilir. 5. Etkinlik tartışma soruları ile değerlendirilerek devam edilir. |

Süreç (Uygulama Basamakları):

- Etkinlik sırasında daha kolay yaptığınızı fark ettiğiniz faaliyetler oldu mu?
- Daha kolay yaptığınızı düşündüğünüz faaliyetlere ilişkin yeterince zaman harcayabildiğinizi düşünüyor musunuz?
- Daha kolay yaptığınızı düşündüğünüz faaliyetlerle ilgili fiziksel ve ekonomik imkanlarınızı yeterli buluyor musunuz?
- Daha kolay yaptığınızı düşündüğünüz faaliyetlere ilişkin yeterince zaman geçirebilmek için neler yapmalısınız?

6. Aşağıdaki açıklama ile etkinlik sonlandırılır:

"Sevgili öğrenciler, gördüğünüz üzere herkesin 'Yapabildiklerim Ağacı' birbirinden çok farklı. Bireyin çok yönlü ve sosyal yetiştirilmesi için yapabildiği ve geliştirilmeye ihtiyacı olduğu alanlarını fark etmesi ile önem taşımaktadır."

Kazanımın Değerlendirilmesi:

1. Öğrencilerden gönüllü olanların okul içinde ve okul dışında daha kolay yaptıklarını düşündükleri faaliyetlerle ilgili fotoğraflarını sınıfa getirip arkadaşları ile paylaşmaları istenir.
2. Öğrencilerin etkinlik sonrasında tamamladıkları 'Yapabildiklerim Ağacı' sınıf panosunda sergilenir.

Uygulayıcıya Not:

1. Öğrencilerin duygu ve düşüncelerini gönüllülük ilkesi çerçevesinde paylaşmaları sağlanır. Paylaşımında bulunmaları yönünde öğrenciler zorlanmamalıdır.
2. Etkinlik sonrasında gönüllü öğrencilerden istenen fotoğrafların mümkün olduğunca etik ilkeler çerçevesinde paylaşılmasının sağlanmasına dikkat edilir.
3. Etkinlik sırasında özel eğitim ihtiyacı olan bireylere ihtiyaçları doğrultusunda gerekli şartlar oluşturulmalıdır.

Özel gereksinimli öğrenciler için;

1. Çalışma Yaprağı 1 ve 2 öğrencilerin gereksinimlerine göre büyütülebilir ve kesme yapıştırma sürecinde öğrencilere bireysel destek sunulabilir.
2. Sorular basitleştirilerek öğrencilerin katılımları desteklenebilir.
3. Ağaç dallarına yapıştıracakları yaprakların sayısı azaltılarak etkinlik basitleştirilebilir.

Etkinliği Geliştiren:

Neslihan KİRMİT

Çalışma Yaprağı 1

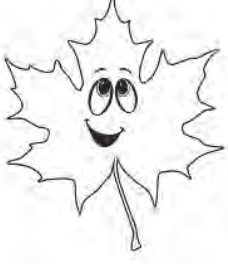

Yapabildiklerim

.....

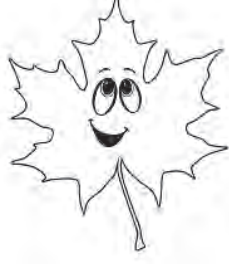

Yapabildiklerim

.....



Yapabildiklerim

.....

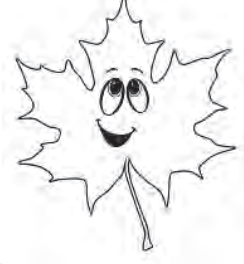

Yapabildiklerim

.....



Yapabildiklerim

.....



Yapabildiklerim

.....



Yapabildiklerim

.....



Yapabildiklerim

.....

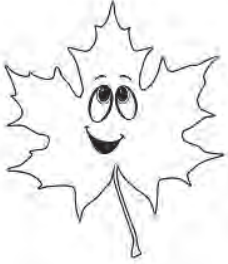

Yapabildiklerim

.....



Yapabildiklerim

.....



Yapabildiklerim

.....

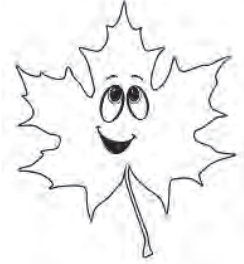

Yapabildiklerim

.....



Yapabildiklerim

.....



Yapabildiklerim

.....



Yapabildiklerim

.....



Yapabildiklerim

.....

Çalışma Yaprağı 2

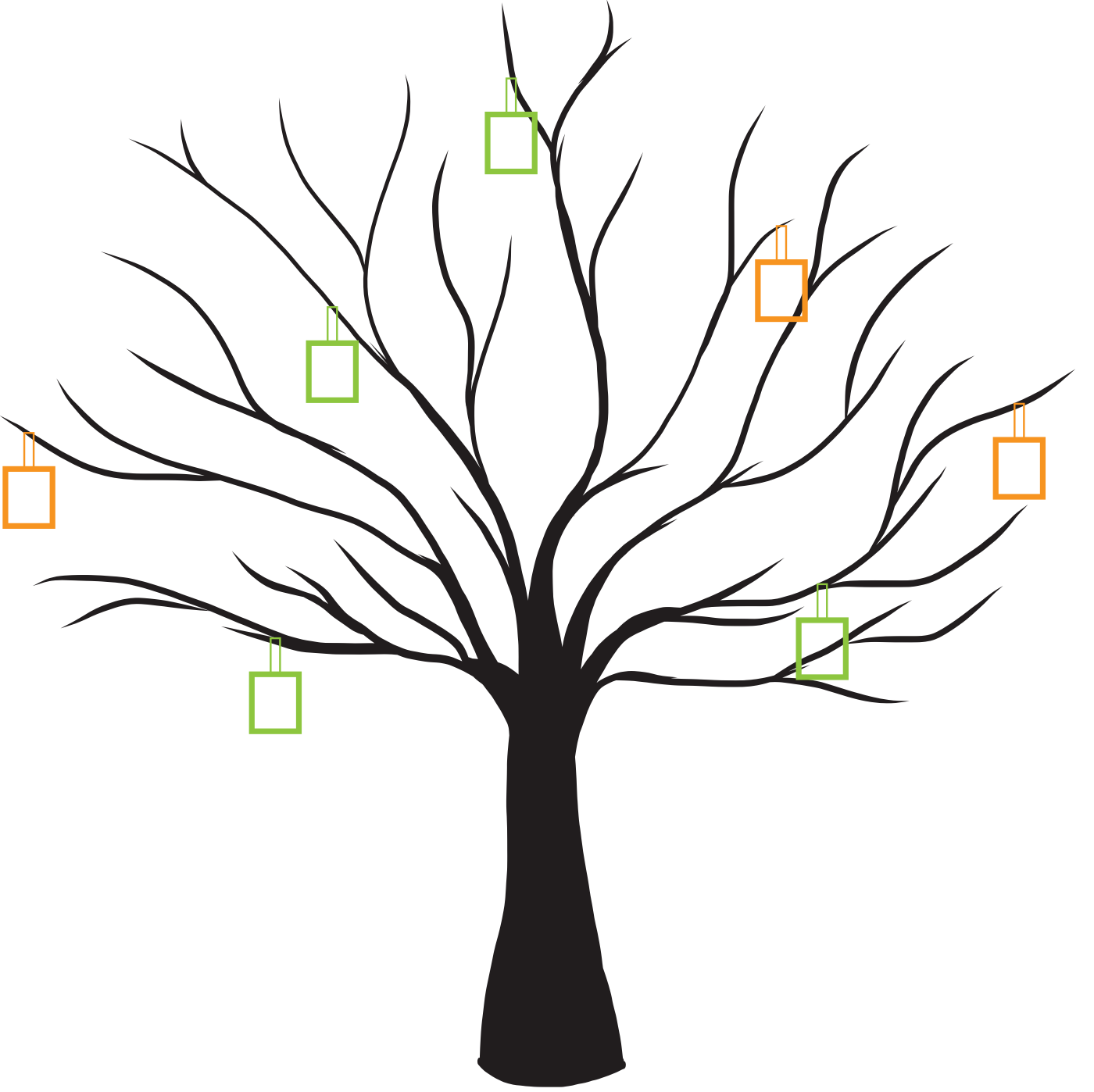

3. SINIF ETKİNLİKLERİ

HER YERDE ÖĞRENİRİM

| | |
|-------------------------------|--|
| Gelişim Alanı | Akademik |
| Yeterlik Alanı | Akademik Anlayış ve Sorumluluk |
| Kazanım/Hafta | Okul içindeki ve dışındaki eğitsel ve sosyal etkinliklere katılmanın gelişimine katkılarını değerlendirir. / 12. Hafta |
| Sınıf Düzeyi | 3.Sınıf |
| Süre | 40 dk (Bir ders saati) |
| Araç-Gereçler | 1. Çalışma Yaprağı-1 2. Çalışma Yaprağı-2 3. Kutu ya da bez torba |
| Uygulayıcı İçin Ön Hazırlık | 1. Kutu ya da bez/poşet torba önceden hazırlanılır. 2. Çalışma Yaprağı 1’de bulunan etkinlikler kesilerek kutunun/ bez torbanın içine koyulur. |
| Süreç (Uygulama Basamakları): | 1. Etkinliğin amacının, okul içinde ve dışında sosyal etkinliklere katılmanın akademik gelişime katkılarını değerlendirmek olduğu söylenir. 2. Uygulayıcı tarafından öğrenciler sekiz gruba ayrılır. Gruplanan öğrencilerin kutudan okul içinde ve dışında yapılan/yapılacak sosyal etkinliklerin yazılı olduğu kâğıtları çekmeleri sağlanır. 3. Her grubun çekmiş olduğu etkinliğe bakıp bu etkinliği tamamladığı zaman bu etkinliğin akademik gelişimlerine (derslerine, okulda yaptığı etkinliklere katkısı, öğrenmelerine katkısı) nasıl bir katkısı olacağını ve bu etkinliklere katılarak neleri öğrendiklerini kendi aralarında tartışmaları istenir. 4. Grup tartışmaları tamamlanınca öğrencilere aşağıdaki sorular sorulur: <ul style="list-style-type: none">Okul içinde hangi etkinliklere katılıyorsunuz?Okul dışında hangi etkinliklere katılıyorsunuz?Bu etkinliklerin okul yaşamınıza, derslerinize, akademik gelişiminize katkıları nelerdir? 5. Her gruptan tartıştıkları etkinliklere katılmanın akademik gelişimlerine katkısını sınıfa anlatması istenir. 6. Uygulayıcı tarafından okul içinde ve dışında yapılan sosyal etkinliklerin de akademik gelişimlerine katkı sağladığı özetlenerek etkinlik sonlandırılır. |

Kazanımın Değerlendirilmesi:

1. Öğrencilerden okul içi ve dışındaki etkinlikler katılmanın kendi gelişimlerine katkılarını anlatan bir "Etkinliklerin ve Kazandıklarım" çalışması yapmaları istenir. (Çalışma Yaprağı-2).

Uygulayıcıya Not:

1. Bu etkinlik uygulanırken okul içinde ve dışında yapılan/yapılacak olan sosyal etkinliklerin öğrencilerin akademik gelişimlerinin yanı sıra sosyal beceriler ve yaşam becerilerini (karar verme, problem çözme, zaman yönetimi, öz saygı geliştirme vb.) kazanmalarına da katkı sağladığı göz önünde bulundurulmalıdır. Bu becerilerin gelişmesi öğrencilerin hem akademik gelişimi hem de sosyal duygusal ve kariyer gelişimlerini desteklemektedir.

Özel gereksinimli öğrenciler için;

1. Öğrenciler gruplanırken akran eşlemesi yapılarak birbirinden destek alabilecek öğrenciler bir araya getirilebilir.
2. Tartışma soruları basitleştirilerek öğrencilerin etkinliğe katılımları desteklenebilir.
3. Kutudan çıktıkları kâğıtlar doğrultusunda etkinlikleri nasıl açıklayacaklarına model olunarak öğrenme süreci farklılaştırılabilir.

Etkinliği Geliştiren:

Sema ÖZEN, Hicran ÇETİN GÜNDÜZ

Çalışma Yaprağı 1

OKUL İÇİNDE VE DIŞINDA YAPILACAK SOSYAL ETKİNLİKLER

| | |
|--|---------------------------------|
| Sportif aktiviteler | Müzik |
| Halk oyunu | Tiyatro |
| Gösteri (Millî Bayram gösterileri vb.) | Sergi |
| Gezi (Tarihi, kültürel vb. yerler) | Öğrenci kulüpleri/ takımları |

Çalışma Yapağı 2

ETKİNLİKLERİM VE KAZANDIKLARIM

Bu ağacın gövdesine senin okul içinde ve dışında katıldığın etkinliklerin isimlerini ve yapraklarına da bu etkinliklerin akademik gelişimine katkılarını yazabilirsin. Bunu yaparken farklı kaynaklarda araştırma yapabilir, ailene, arkadaşlarına sorabilirsin. İstersen ağacını farklı materyallerle süsleyerek sana özel hale getirebilir ve EBA'da arkadaşlarınla paylaşabilirsin. Ya da sınıf panosuna asabilirsin.

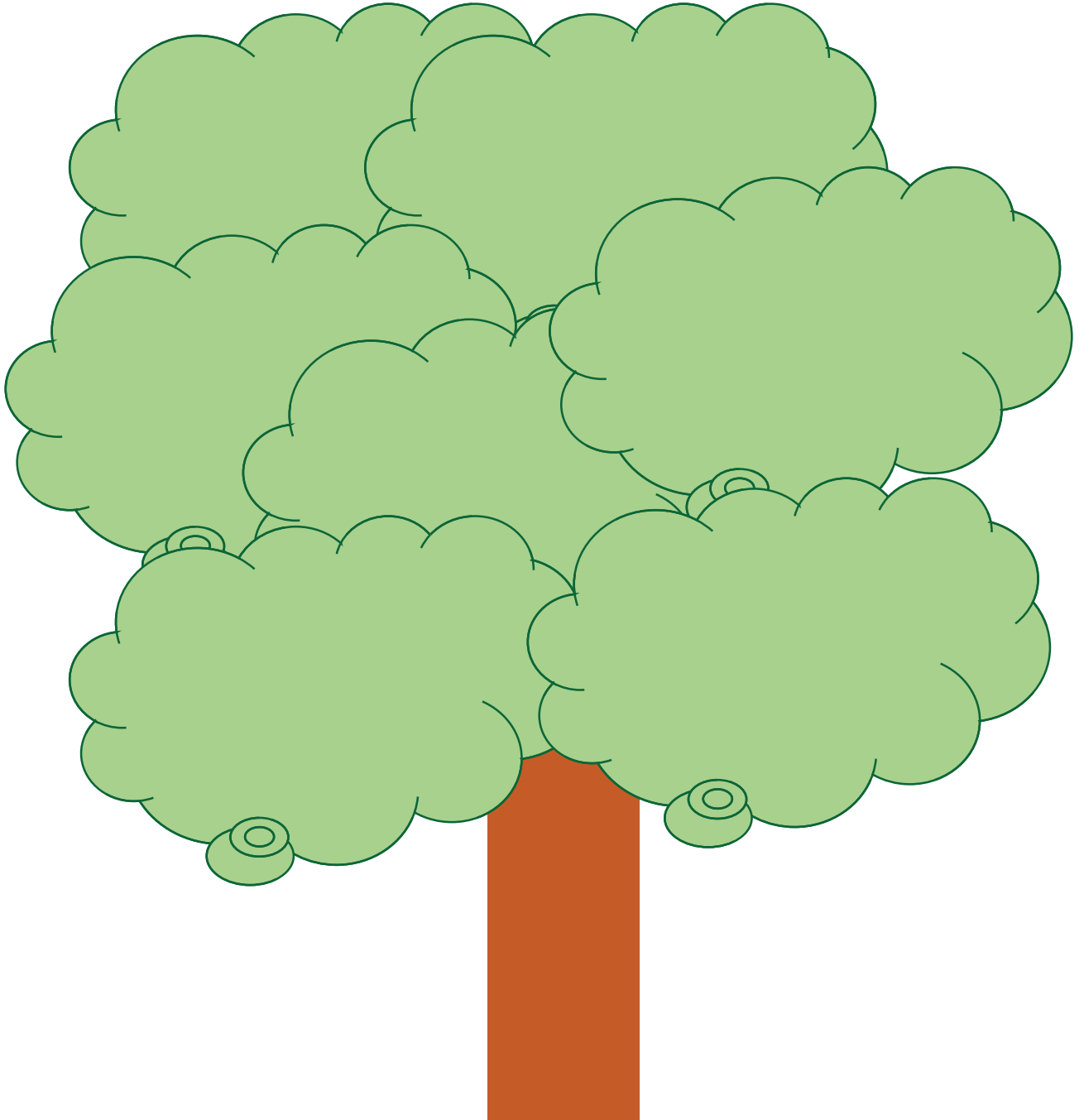

3. SINIF ETKİNLİKLERİ

FARKLILIKLARIMIZLA VARIZ VE GÜZELİZ

| | |
|-------------------------------|--|
| Gelişim Alanı | Sosyal Duygusal |
| Yeterlik Alanı | Kişiler Arası Beceriler |
| Kazanım/Hafta | Bireysel farklılıkları kabul eder/13. Hafta |
| Sınıf Düzeyi | 3.Sınıf |
| Süre | 40 dk (Bir ders saati) |
| Araç-Gereçler | 1. Çalışma Yaprağı-1 2. A4 kağıdı |
| Uygulayıcı İçin Ön Hazırlık | 1. Çalışma Yaprağı-1 öğrenci sayısı kadar çoğaltılır. 2. Öğrenci sayısı kadar A4 kağıdı hazırlanır. |
| Süreç (Uygulama Basamakları): | <ol style="list-style-type: none"> Etkinliğin amacının "bireysel farklılıkları kabul etmek" olduğu açıklanır. Öğrencilere birer A4 kâğıdı verilir ve her öğrenciden kendi istediği şekilde bir ağaç çizmesi istenir. Tüm öğrenciler resimlerini tamamladığı zaman resimleri rastgele birbirleri ile (daha az tanıdıkları ile olabilir, yanındaki ile olabilir, karışık olabilir) değiştirmeleri istenir. Sonrasında kendilerine gelen ağacı aşağıdaki sorular kapsamında değerlendirmeleri istenir: <ul style="list-style-type: none"> Elinizdeki ağaç ile sizin çizdiğiniz ağaç arasında nasıl farklılıklar var? Bu farklılıklar nelerdir? Elinizdeki ağaç ile sizin çizdiğiniz ağaç arasında nasıl benzerlikler var? Bu benzerlikler nelerdir? Gönüllü tüm öğrencilerden yanıtları alındıktan sonra uygulayıcı tarafından şu açıklama yapılır: <p><i>"Sizden birer ağaç çizmenizi istemiştim. Gördüğünüz gibi hepiniz farklı bir ağaç çizdiniz. Kiminiz ağacı ince yapraklı, kiminiz düz kiminiz ise yapraksız çizdiniz. Niçin hepiniz her şeyiyle aynı olan bir ağaç çizmemiş olabilirsiniz?"</i></p> Alınan geri dönüşlerden sonra; <i>"Evet hepinizin söylediği gibi bizim bireysel farklılıklarımız var. Şimdi bu bireysel farklılıklarımızı yakından tanımak için farklılıklarımızla varız ve güzeliz etkinliğimizi yapacağız"</i> açıklaması yapılır. Uygulayıcı Çalışma Yaprağı-1'i tüm öğrencilere dağıtır ve aşağıdaki açıklamayı yapar. |

Süreç (Uygulama Basamakları):

“Şimdi Çalışma Yaprağı’nda bulunan “Fiziksel Özelliklerimle Varım ve Güzelim” bölümünü dolduralım. (Şu örnekler verilebilir; ben gözlerimin kahverengi olması ile varım ve güzelim.)”

8. Birinci bölümü tüm öğrenciler doldurduktan sonra gönüllü öğrencilerden okumaları istenir. Daha sonra aşağıdaki açıklama yapılır:

“Şimdi “Duygusal Özelliklerimle Varım ve Güzelim” bölümünü dolduralım. (Şu örnek verilebilir; ben sıklıkla mutlu hissettiğim için varım ve güzelim.)”

9. İkinci bölümü tüm öğrenciler doldurduktan sonra gönüllü öğrencilerden okumaları istenir. Daha sonra aşağıdaki açıklama yapılır:

“Şimdi “İlgi ve Yeteneklerimle Varım ve Güzelim” bölümünü dolduralım. (Şu örnek verilebilir; ben spor yapmaktan hoşlandığım için varım ve güzelim, ben iyi resim yapabildiğim için varım ve güzelim.)”

10. Üçüncü bölümü tüm öğrenciler doldurduktan sonra gönüllü öğrencilerden okumaları istenir. Gönüllü öğrencilerin paylaşımlarının ardından öğrencilere şu sorular yöneltilir:

- Hepiniz aynı fiziksel özelliklere sahip olsaydınız neler yaşanırdı?
- Herkesi farklılıklarıyla kabul etmek bize nasıl katkı sağlar?
- Eğer tüm sınıf arkadaşlarınız kahverengi gözlü, fakat siz mavi gözlü olsaydınız ve arkadaşlarınız bundan dolayı sizi aralarına kabul etmeseydi neler hissederdiniz?

11. Aşağıdaki açıklama yapılarak etkinlik sonlandırılır:

“Eğer hepimiz aynı düşünseydik ve aynı özelliklere sahip olsaydık hepimiz hem aynı ağacı çizecektik hem de bu yazdıklarımız aynı olacaktı. Ama hepimizin farklı ilgileri farklı beceri ve yetenekleri, farklı duyguları var. Bu bireysel farklılıklarımızla biz kendimize özel bir ağaç çizdik ve yazdığımız özelliklerimizde doğal olarak farklıydı. Hepimiz farklı düşünüyoruz, farklı ilgilerimiz ve yeteneklerimiz var, farklı hayallerimiz var. İşte biz bu şekilde renkli bir tabloyuz. Bizi biz yapan farklılıklarımızdır. Biz tüm özelliklerimizle varız ve bu özelliklerimiz bizi güzel yapar.”

Kazanımın Değerlendirilmesi:

1. Öğrencilerin çizdiği ağaç resimleri toplanıp panoya asılır.
2. Hafta boyunca öğrencilerin yakın çevresindeki kişilerin bireysel farklılıklarını gözlemleri istenir.

Uygulayıcıya Not:

1. Öğrenciler duyguları hakkında konuşmakta zorlanırsa duygu ifadeleri hakkında örnekler çoğaltılabilir.

Özel gereksinimli öğrenciler için;

1. Çalışma yapraklarında punto büyütülerek ya da Braille yazı eklenerek materyal uyarlanabilir.
2. Bireysel farklılıkların fiziksel özellikleri boyutunda görsellerden faydalanarak etkinlik çeşitlendirilebilir.
3. Öğrencilerin yazmaları yerine söylemeleri istenebilir.
4. Açıklama kısmında yer alan ifadeler görsellerle zenginleştirilerek öğretmen desteği sağlanabilir.

Etkinliği Geliştiren:

Galip BEDİR

Çalışma Yaprağı 1

FİZİKSEL ÖZELLİKLERİMLE VARIM VE GÜZELİM

Ben saçımın rengininolması ile varım ve güzelim

Ben gözümün rengininolması ile varım ve güzelim

Ben boyumunolması ile varım ve güzelim

Ben kilomun.....olması ile varım ve güzelim

DUYGUSAL ÖZELLİKLERİMLE VARIM VE GÜZELİM

Ben sıklıkla hissettiğim için varım ve güzelim

Ben sıklıkla hissettiğim için varım ve güzelim

Ben sıklıkla hissettiğim için varım ve güzelim

Ben sıklıkla hissettiğim için varım ve güzelim

İLGİ VE YETENEKLERİMLE VARIM VE GÜZELİM

Ben yapmaktan hoşlandığım için varım ve güzelim.

Ben yapmaktan hoşlandığım için varım ve güzelim.

Ben yapabildiğim için varım ve güzelim.

Ben yapabildiğim için varım ve güzelim.

3. SINIF ETKİNLİKLERİ

BEN FARKLIYIM

| | |
|-------------------------------|---|
| Gelişim Alanı | Sosyal Duygusal |
| Yeterlik Alanı | Kişiler Arası Beceriler |
| Kazanım/Hafta | Bireysel farklılıkları kabul eder. / 14.Hafta |
| Sınıf Düzeyi | 3.Sınıf |
| Süre | 40 dk (Bir ders saati) |
| Araç-Gereçler | 1. Çalışma Yaprağı-1 2. Çalışma Yaprağı-2 3. Boya Kalemleri |
| Uygulayıcı İçin Ön Hazırlık | 1. Çalışma Yaprağı-1 öğrenci sayısı kadar çoğaltılır. 2. Çalışma Yaprağı-2 öğrenci sayısının yarısı kadar çoğaltılır. |
| Süreç (Uygulama Basamakları): | 1. Öğrencilere aşağıdaki açıklama yapılarak sürece başlanır. <i>"Şimdi farklı bir dünyada yaşadığınızı hayal edin. Bu dünyada herkes birbirine benziyor. Herkesin saç rengi, göz rengi, ses tonu, konuşma biçimi, gülüşü aynı. Herkes aynı yemeği seviyor, aynı kıyafeti giyiyor. Herkesin aynı oyuncakları var. Boş zamanlarında yaptıkları etkinliklerin hepsi, birbirinin aynısı".</i> 2. Açıklamadan sonra öğrencilere aşağıdaki sorular yöneltilir: <ul style="list-style-type: none">• Sizce her şeyin birbirinin aynısı olduğu böyle bir dünya nasıl olurdu?• Böyle bir dünyada yaşamak ister miydiniz? Neden? 3. Öğrencilerden gelen cevaplar alındıktan sonra uygulayıcı tarafından aşağıdakine benzer bir açıklama yapılır: <i>"Sizin de belirttiğiniz gibi böyle bir dünyada yaşamak çok sıkıcı olurdu. Bugün hayatımıza farklılık katan, bizi başkalarından, başkalarını da bizden ayıran bireysel farklılıklarımız ve bu farklılıkları kabul etmeyle ilgili bir etkinlik yapacağız."</i> 4. Çalışma Yaprağı-1 öğrencilere dağıtılarak çalışma yaprağında yer alan kutucuklara kendileri ile ilgili özellikleri yazmaları istenir. Çalışma yaprağının ortasında yer alan yüz ifadesini istedikleri renge boyamaları istenir. 5. Daha sonra aşağıdaki sorularla sınıf içi etkileşim başlatılır: <ul style="list-style-type: none">• Sizi arkadaşlarınızdan ayıran fiziksel özellikleriniz nelerdir?• Tuttuğunuz takım, sevdiğiniz yemekler ve izlediğiniz çizgi filmlerden hangileri arkadaşlarınızinkinden farklı? |

Süreç (Uygulama Basamakları):

- Arkadaşlarınız ve sizin birbirinizden farklı özelliklere sahip olduğunu bilmek size hangi duyguları hissettiriyor.
6. Öğrencilerden gelen cevapların alınmasından sonra "bizi başkalarından ayıran özelliklerimizin farkında olmak kadar bu farklılıklarımızı kabul etmek de önemlidir." açıklaması yapılarak öğrencilerin yanındaki arkadaşıyla ikiye bölünmüş grup olması istenir.
 7. Daha sonra her gruba Çalışma Yaprağı-2' dağıtılarak aşağıdaki açıklama yapılır:
"Şimdi sizlere vereceğim ben sen değilim, sen ben değilsin isimli çalışma yaprağını karşılıklı olarak okumanızı istiyorum. Bu çalışma yaprağındaki ifadeleri, sizi yansıtacak şekilde değiştirmelisiniz."
 8. İkişerli grupların çalışmalarını yapmalarının ardından aşağıdaki sorularla sınıf içi etkileşim sürdürülür.
 - Arkadaşınız tarafından farklılıklarınızın kabul edilmesi size hangi duyguları hissettirdi?
 - Başkalarının farklı özelliklerini kabul etmek neden önemlidir?
 9. Öğrencilerden gelen cevaplar alındıktan sonra aşağıdaki açıklama yapılarak etkinlik sonlandırılır.
"Sizlerin de gördüğü gibi her birimizi diğerlerinden ayıran özelliklerimiz var. İnsanları birbirinden ayıran özellikler bireysel farklılıklardır. Fiziksel özelliklerimiz (boy, kilo, saç ve göz rengimiz), duygularımız, düşüncelerimiz ve sevdiğimiz şeyler birbirinden farklı olabilir. Arkadaşlarımızla benzer özelliklerimiz olabileceği gibi farklı özelliklerimizin de olması normaldir. Bizim yapmamız gereken arkadaşlarımızı oldukları gibi kabul etmek ve farklılıklarına saygı göstermektir."

Kazanımın Değerlendirilmesi:

1. Öğrencilerin doldurdıkları Çalışma Yaprağı-1 sınıf panosuna asılarak sergilenilebilir.

Uygulayıcıya Not:

Özel gereksinimli öğrenciler için;

1. Süreç kısmında yer alan açıklama kısmında anlatım görsellerle zenginleştirilerek etkinlik çeşitlendirilebilir.
2. Çalışma yapraklarında punto büyütülerek ya da Braille yazı eklenerek materyal uyarlanabilir.
3. Çalışma yapraklarında öğrencilerin işaretleme yapabilmelerine olanak sağlayacak şekilde düzenleme yapılarak öğrenme ürünleri farklılaştırılabilir.

Etkinliği Geliştiren:

Savaş SESLİ

Çalışma Yaprağı 1

BEN FARKLIYIM

Saç Rengim ve Göz Rengim



.....



.....

Boyum ve Kilom

.....

.....



Yapılması Sevdiğim Etkinlikler

.....
.....
.....
.....



Tuttuğum Takım

.....

.....



Sevdiğim Yemekler

.....
.....
.....
.....
.....



Sevdiğim Çizgi Filmler

.....
.....
.....
.....

Çalışma Yaprağı 2

Ben sen olamam, Sen ben olamazsın

Ben sen değilim, Sen ben değilsin
Benim gözlerim, Senin gözlerin

Ben sen olamam, Sen ben olamazsın
Benim saçlarım, Senin saçların

Ben sen olamam, Sen ben olamazsın
Benim en sevdiğim ders, Senin en sevdiğin ders.....

Ben sen olamam, Sen ben olamazsın
Ben takımını tutuyorum, Sen takımını

Ben sen olamam, Sen ben olamazsın
Ben farklıyım, Sen farklı

Ben sen olamam, Sen ben olamazsın
Seni farklılıklarınla kabul ediyorum
İyi ki varsın....

3. SINIF ETKİNLİKLERİ

ÇALIŞMAK VE ÜRETMEK

| | |
|-------------------------------|---|
| Gelişim Alanı | Kariyer |
| Yeterlik Alanı | Kariyer Farkındalığı |
| Kazanım/Hafta | Çalışma ve üretmenin kendisi için önemini fark eder. / 15.Hafta |
| Sınıf Düzeyi | 3.Sınıf |
| Süre | 40 dk (Bir ders saati) |
| Araç-Gereçler | 1. Çalışma Yaprığı-1 2. Boya Kalemleri |
| Uygulayıcı İçin Ön Hazırlık | 1. Çalışma Yaprığı-1 öğrenci sayısı kadar çoğaltılır. |
| Süreç (Uygulama Basamakları): | <ol style="list-style-type: none"> Aşağıdaki açıklama ile sürece başlanır: <i>"Sevgili öğrenciler, her birimiz hayatımız boyunca bir şeyler üretmeye çalışırız. Sizler de henüz küçük olmanıza rağmen birçok şey ürettiğinize eminim. Mesela her birinizin yaptığı birçok resim var. Ya da dersleriniz için çalışarak hazırladığınız birçok ürün koydunuz ortaya. Belki kimileriniz bir yapboz yapıp çerçeveleterek odasına astı, bazılarınız oyun hamurundan çok güzel bir figür yaptı, bazılarınız bir kek ya da yemek, bazılarınız ise sokakta kalmış bir kedi için ufak bir ev yaptı. Bu hafta çalışmak ve bir şeyler üretmek üzerine konuşacağız."</i> Uygulayıcı tarafından Çalışma Yaprığı-1 öğrencilere dağıtılarak aşağıdaki yönerge verilir: <i>"Sizlere dağıttığım çalışma yaprağındaki çerçevenin içine çalışarak üretmiş olduğunuz bir şeyi resmetmenizi istiyorum. Boya kalemlerinizi kullanabilirsiniz. Bu sadece kendi yaptığınız bir şey olabileceği gibi ailenizle ya da arkadaşlarınızla birlikte ürettiğiniz bir şeyi de resmedebilirsiniz. Hepinizin ürünlerini görmeyi meraklı bekliyorum."</i> Tüm öğrenciler resimlerini tamamladıktan sonra öğrencilerden gözlerini kapamaları ve bir süreliğine resmettikleri ürünü yaptıkları anı hatırlamaları istenir. Bu sırada öğrencilere sakın bir ses tonuyla şu yönerge verilir: <i>"Çocuklar. Şimdi her biriniz resmettiğiniz ürünü üretme aşamanızı hatırlamaya çalışın. Öncelikle bu ürünü ortaya koymak için nasıl bir planlama yaptığınızı ve yapım aşamasında ne kadar çok çalıştığınızı hatırlayın. Daha sonra yavaş yavaş ürünü tamamlamaya başladığınızı ve son halini aldığı anı düşünmeye çalışın. Bitirdiğiniz andaki duygularınızı ve düşüncelerinizi şimdi tekrar yaşayın. Çünkü her birinizin çok güzel ürünler yaptığına eminim. Şimdi yavaşça gözlerinizi açabilirsiniz."</i> Öğrenciler gözlerini açtıktan sonra gönüllü öğrencilerden resmettikleri ürünü |

Süreç (Uygulama Basamakları):

ve yapım sürecini kısaca arkadaşlarıyla paylaşmaları istenir. Paylaşımı yapan her öğrenciye şu sorular yöneltilir:

- Bu ürünü yapım aşamasındaki duygu ve düşüncelerin nelerdi?
- Ürünü bitmiş hale getirdiğinde neler hissettin?
- Çalışarak bir şeyler üretmek insanlara ne fayda sağlar? Sana nasıl bir faydası oldu?

5. Gönüllü öğrencilerin paylaşımlarının ardından aşağıdaki açıklama yapılarak etkinlik sonlandırılır:

“İnsanlar hayatları boyunca birçok şey üretmeyi amaçlar ve bir şeyleri yalnızca üzerine çok fazla düşünerek ya da çalışarak üretebilirler. Üretilen şeylerin bazıları tüm insanlara katkı sağlamasa da onu üreten insana birçok katkı sağlar. Örneğin bir konserve kutusunu süsleyerek bir kalemlik yapabiliriz. Bu belki diğer insanlara bir katkı sağlamaz fakat hem kendimiz çalışarak bir şeyler yapabildiğimizi görebiliriz, hem de kalemlerimizi düzenli bir şekilde tutabiliriz. Kendi emek verdiğimiz bir kalemiği kullanmak her gördüğümüzde bize çok güzel duygular hissettirebilir ve kendimize güvenmemize neden olabilir. Öncelikle her birinizi resmettiğiniz ve resmetmediğiniz ürünleriniz ve çalışmalarınız için alkışlamak istiyorum. Hayatınız boyunca çalışmayı ve bir şeyler üretmeyi asla ihmal etmeyin.”

Kazanımın Değerlendirilmesi:

1. Öğrencilerden ürünün resmini sergilemek isteyenlerin çalışma yaprakları sınıf panosunda sergilenebilir.
2. Bir üretim listesi oluşturularak şimdiye kadar çalışarak ürettikleri ürünleri hatırlamaları ve listelemeleri istenebilir.
3. Aileleriyle konuşarak, kendilerinin ilk kez ne zaman çalışarak bir şey ürettiklerini öğrenmeleri sağlanabilir.

Uygulayıcıya Not:

1. Ürettikleri herhangi bir şey bulmakta zorlanan öğrenciler için çalışarak hazırladıkları bir ödevin, ya da evde yaptıkları ufak bir yemeğin bile bir ürün olduğu hatırlatılarak öğrenciler rahatlatılmalı ve cesaretlendirilmelidir.

Özel gereksinimli öğrenciler için;

1. Oluşturdukları ürünü resmetme aşamasında öğretmen desteği sağlanabilir.
2. Etkinliği tamamlaması için ek süre verilebilir.
3. Çizim yapmakta zorlanan öğrenciler için ürettikleri bir ürünün fotoğrafını sınıfa getirmeleri istenebilir.

Etkinliği Geliştiren:

Etkinlik Düzenleme Kurulu

BENİM ÇALIŞMAM BENİM ÜRÜNÜM

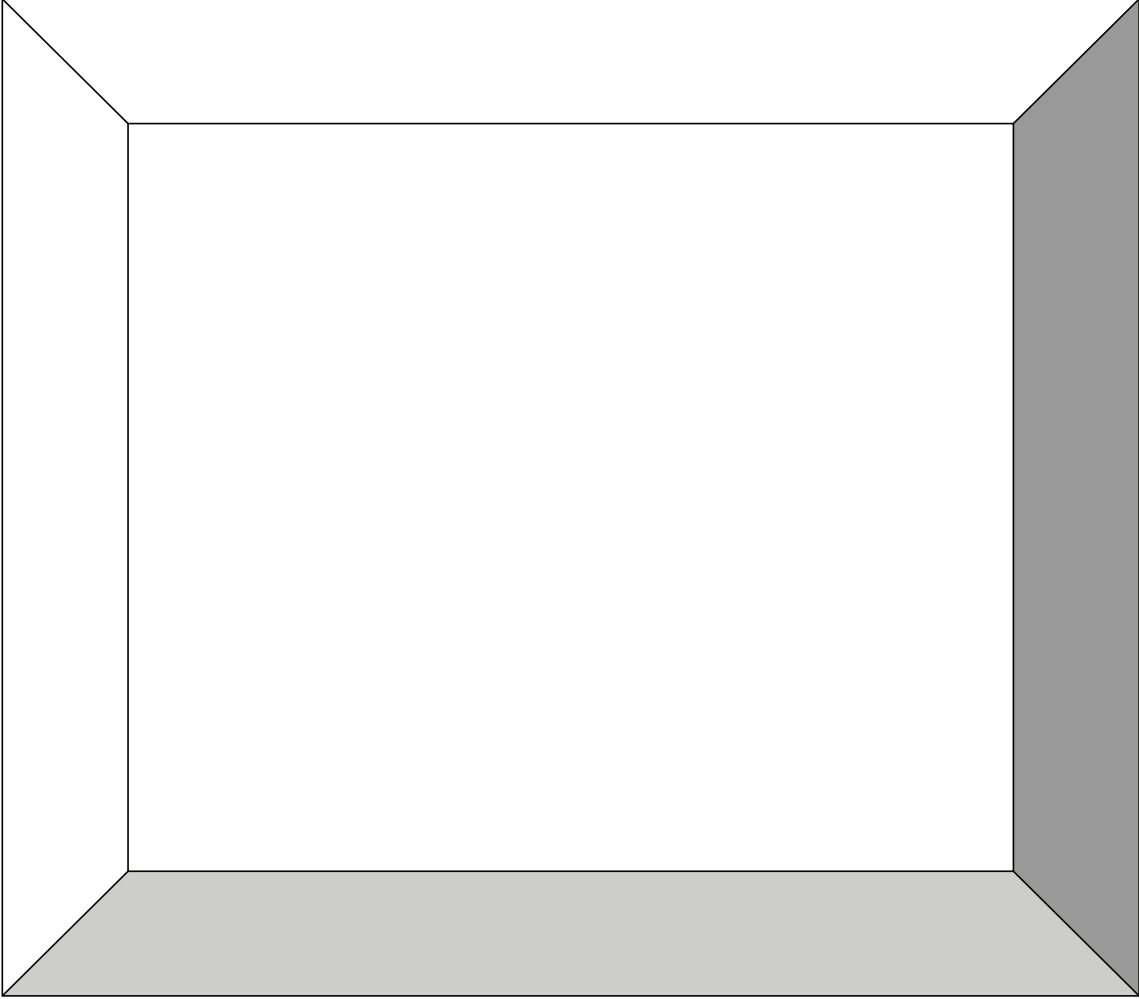

3. SINIF ETKİNLİKLERİ

ÇABALIYORUM, ÜRETİYORUM

| | |
|-------------------------------|---|
| Gelişim Alanı | Kariyer |
| Yeterlik Alanı | Kariyer Farkındalığı |
| Kazanım/Hafta | Çalışma ve üretmenin kendisi için önemini fark eder. /16. Hafta |
| Sınıf Düzeyi | 3.Sınıf |
| Süre | 40 dk (Bir ders saati) |
| Araç-Gereçler | <ol style="list-style-type: none"> 1. Çalışma Yaprağı-1 2. Makas 3. İğne 4. Artık/Atık malzemeler (Kırık ipler, kumaş parçaları, tuvalet kâğıdı rulosu, kapaklar, kutular, su şişeleri) 5. Etkinlik Bilgi Notu |
| Uygulayıcı İçin Ön Hazırlık | <ol style="list-style-type: none"> 1. Çalışma Yaprağı-1 öğrenci sayısı kadar çoğaltılır. 2. Sınıf panolarından birisi uygun hale getirilerek boşaltılır ve yeteri kadar iğne temin edilir. 3. Etkinlik Bilgi Notu'ndan yararlanarak uygulayıcı tarafından bir gün öncesinde öğrencilerden evlerindeki artık/atık malzemelerden getirmeleri istenir. |
| Süreç (Uygulama Basamakları): | <ol style="list-style-type: none"> 1. Öğrencilere etkinlik amacının çalışmanın ve üretmenin kendimiz için önemli olduğunu fark etmek olduğu söylenir. 2. Aşağıdaki açıklama yapılır: <i>"Çaba göstermek ve çabalarımızın sonucunda bir ürün elde etmek hayatımızın her anında deneyimlediğimiz yaşantılardır. Hepimiz gündelik yaşamda, evimizde bir şeyler üretmek için çalışır, çaba gösteririz. Örneğin, ev boyanırken, yemek yaparken, evinizdeki malzemelerden kendinize araba, uçurtma yaparken hep çalışır, çaba gösterir ve bir şeyler üretiriz."</i> 3. Uygulayıcı tarafından açıklama yapıldıktan sonra öğrenciler 5 gruba ayrılır ve her gruptan kendi içlerinde bir sözcü belirlemeleri istenir. Gruplara ayrılan öğrencilere aşağıdaki yönerge verilir: <i>"Şimdi grubunuzla birlikte bir oyuncak tasarlamayı istiyorum. Her grup istediği oyuncakçı tasarlayabilir bunun için sınıfa getirdiğimiz artık malzemelerden istediğinizi kullanarak oyuncakınızı grubunuzla birlikte oluşturabilirsiniz."</i> 4. Öğrencilere oyuncaklarını tamamlamaları için belirli bir süre verilir. 5. Öğrencilerin oyuncak tasarlama süreçleri tamamlandıktan sonra grup temsilcilerinden, hazırlanan oyuncakları tüm sınıfa tanıtması istenir. |

Süreç (Uygulama Basamakları):

6. Tüm gruplar oyuncaklarını tanıttıktan sonra aşağıdaki sorular sorulur:

- Bu oyuncakçı üretmek size ne kazandırdı?
- Birlikte çalışarak bir şeyler üretmek size ne hissettirdi?
- Bugünkü oyuncak çalışmanız gibi günlük hayata çalışarak ürettiğiniz neler var? Örnek verir misiniz?
- Çalışmak ve üretmek neden önemlidir?

7. Öğrencilerin paylaşımları alındıktan sonra, aşağıdaki yönerge ile süreç sonlandırılır:

"Çalışarak bir şeyler üretmek insanları birçok açıdan geliştirir ve güçlü tutar. Üretirken insanlar fark etmedikleri yeteneklerini keşfedebilirler. Üretmek insanların kendilerini daha iyi tanımalarını ve daha iyi hissetmelerini sağlar. Kendi kendine bir şeyler üreten ve çalışan insanlar motive olarak hayata daha olumlu şekilde bakarlar."

Kazanımın Değerlendirilmesi:

1. Öğrencilere Çalışma Yaprağı-1 dağıtılarak bir ay sonra çalışma yaprağını doldurmuş olarak getirmeleri ve sınıf panosuna asmaları istenir. Yaşadığı deneyimi sınıf arkadaşları ile tartışmaları sağlanabilir.

Uygulayıcıya Not:

1. Öğrencilerden yeteri kadar artık malzeme gelmemesi ihtimaline karşı uygulayıcı tarafından artık malzeme getirebilir.

Özel gereksinimli öğrenciler için;

1. Gruplama yapılırken öğrencilerin birbirlerinden destek alabilecekleri akranları ile bir arada olmasına dikkat edilebilir.
2. Etkinliğin tamamlanması için ek süre verilebilir.
3. Tartışma soruları basitleştirilerek öğrencilerin katılımları desteklenebilir.

Etkinliği Geliştiren:

Tuğçe ŞENAY

ETKİNLİK BİLGİ NOTU

ARTIK/ATIK MATERYAL LİSTESİ

- Boş yumurta kolileri
- Her türlü boş karton kutu
- İlaç kutuları
- Meyveli yoğurt kutusu
- Puding kutusu
- Karton meyve suyu kutusu
- Mandallar
- Boş kasetler
- Kaset kutuları
- CD'ler
- Renkli kumaşlar, bezler
- Renkli örgü iplikleri
- Pullar, boncuklar, düğmeler, renkli süsleme taşları
- Kurdeleler
- Kabuklar (Fındık kabukları, fıstık kabukları, ceviz kabukları, kuru bakliyatlar ve makarnalar (mercimek, nohut, fasulye, barbunya vb.))
- Deniz kabukları
- Pamuklar, elyaflar
- Düzgün, çivisiz tahta parçaları
- Dergiler, gazeteler
- Kibrit kutuları
- Plastik şampuan, deterjan, süt, ayran şişeleri
- Strafor (bina yalıtımında kullanılan beyaz köpükler)
- Her türlü kapak ve plastik kaplar
- Köpük tabak, bardaklar
- Plastik kaşıklar
- Tuvalet kâğıdı ve kâğıt havlu ruloları
- Eski röntgenler
- Boş makaralar
- Sürpriz yumurta kutuları
- Beyaz mum
- Pamuk
- Alüminyum folyo
- Eski dergiler
- Eski gazeteler
- Cildi tamir edilemeyecek kadar hasar görmüş olan atılacak durumdaki kitaplar
- Kasa fişleri
- Kâğıt havlu ruloları
- Streç film, alüminyum folyo vb. içinden çıkan sert rulolar
- Karton ambalajlar (oyuncak kutuları, kargo kolileri, vs.)
- Ayakkabı kutuları
- Su ve meşrubat şişeleri (tüm ebatlar)
- Şişe kapakları
- Plastik yiyecek kapları (donmuş köfte, dondurma, kurabiye, vb. yiyeceklerin sert plastik ambalajları)
- Yoğurt kapları ve kapakları
- Sürpriz yumurta kapları
- Yırtık/delik poşetler
- Süt şişeleri
- Kavanozlar
- Soda şişeleri
- Tshirt
- Kot Pantolon, etek, ceket
- Çorap
- Kazak
- Pantolon
- Kullanmadığınız el örgüsü giysi, şal vb.
- Ev tekstili ürünleri
- Bu malzemeleri, bakteri oluşumuna neden olmamak için yıkanmış temiz bir şekilde saklayınız.

Çalışma Yapağı 1

| BU SÜREÇTE NELER ÜRETTİN? | BU SÜREÇTE NELER HİSETTİN? (Duygu ve düşüncelerin neler?) |
|---------------------------|--|
| | |
| | |
| | |
| | |
| | |

3. SINIF ETKİNLİKLERİ

SORUN VARSA ÇÖZÜM DE VARDIR

| | |
|-------------------------------|--|
| Gelişim Alanı | Sosyal Duygusal |
| Yeterlik Alanı | Kişiler Arası Beceriler |
| Kazanım/Hafta | Arkadaşlık ilişkilerinde yaşadığı sorunları yapıcı yollarla çözer./ 17. Hafta |
| Sınıf Düzeyi | 3.Sınıf |
| Süre | 40 dk (Bir ders saati) |
| Araç-Gereçler | 1. Öğrenci sayısı kadar A5 kâğıdı 2. Çalışma Yaprağı-1 |
| Uygulayıcı İçin Ön Hazırlık | - |
| Süreç (Uygulama Basamakları): | <ol style="list-style-type: none">1. Öğrencilere etkinliğin amacı açıklanır.2. Uygulayıcı tarafından öğrencilere A5 boyutunda kâğıt dağıtılır.3. Etkinliğin amacı doğrultusunda öğrencilerden bu kâğıtlara, arkadaşlık ilişkilerinde yaşadıkları bir sorunu anlatan ve bu yaşanan sorun üzerine nasıl davrandıklarını belirten bir yazı yazmaları istenir.4. Öğrenciler, ilgili yazılarını yazarken uygulayıcı tarafından tahtaya öncelikle Çalışma Yaprağı-1'deki tablonun ilk sütunu olan "Arkadaşlık İlişkilerinde Yaşanılan Sorunun Konusu" bölümü çizilir.5. Gönüllü öğrencilerden başlayacak şekilde öğrencilerden yazdıkları yazıları sınıfla paylaşmaları istenir.6. Uygulayıcı tarafından Çalışma Yaprağı-1'deki tablonun 1. sütunu olan bölüme öğrencilerin paylaştığı sorunların konu başlıkları maddeler halinde yazılır.7. Ardından Çalışma yaprağı-1'deki tablonun 2. sütunu olan "Sorun Çözmek İçin Ne Yaptım" bölümü de uygulayıcı tarafından tahtadaki diğer sütuna eklenerek çizilir.8. Öğrenciler, yazdıklarını okurken uygulayıcı tarafından öğrenciye aşağıdaki sorular yöneltilir:<ul style="list-style-type: none">• Sorunu çözebildiniz mi?• Sorunu çözebilmek için nasıl bir yol kullandınız?• Bu yaşantıya benzer bir durumla karşılaşan var mı?• Böyle bir sorun için ortak çözüm yollarınız neler? |

Süreç (Uygulama Basamakları):

9. İlgili olumsuz yaşantı konusuna yönelik uygulanan çözüm yolları 2. sütun olan "Sorun Çözmek İçin Ne Yaptım?" bölümüne yazılır.
10. Uygulayıcı tarafından Çalışma Yaprağı-1'deki 3.sütun olan "Sorun Çözmek İçin Ne Yapabilirim" sütunu da diğer sütunlara eklenerek çizilir.
11. Bu sütuna yazılacakları belirlemek için uygulayıcı tarafından sınıfa şu sorular yöneltilir:
 - Siz olsaydınız bu durumu nasıl çözerdiniz?
 - Arkadaşlarınızdan hangisinin çözümü yapıcı çözüm yoludur?
 - Sorunun daha yapıcı çözülmesi için başka nasıl çözüm yolları olabilir?
12. Uygulayıcı tarafından öğrencilere yol gösterici olabilmek adına tablodaki "Neler Yapabilirim" bölümüne yazılacakları belirlerken öğrencilere;
 - Gülümsemenin,
 - İyi bir dinleyici olmanın,
 - Empatik olmanın (Karşımızdaki kişiyi anlama çabası),
 - Farklı bakış açılarını fark etmenin,
 - O an ne hissettiğimizi karşımızdaki kişiye anlatmanın (Duyguları Tanıma),
 - Karşılıklı kazançlar için seçenekler üretilmesinin iletişimde yaşanan sorun çözümlerinde yapıcı ve etkili olduğu vurgulanarak bunların listeye eklenmesi sağlanabilir.
13. Öğrencilere aşağıdaki tartışma soruları yöneltilerek öğrencilerin duygu ve düşüncelerini paylaşmaları cesaretlendirilir.
 - Bu etkinlikte kendi çözüm yollarınızla ilgili neleri fark ettiniz?
 - Etkinlik sürecinde neler hissettiniz?
 - Bu etkinlikte farklı neler öğrendiniz?
 - Arkadaşınızla yaşadığınız bir sorunda bu etkinlikle fark edip sorunun çözümünde kullanabileceğinizi düşündüğünüz çözüm yolları neler oldu?
14. Arkadaşlık ilişkilerinde olumsuz bir durum yaşadıklarında "Neler Yapabilecekleri" ile ilgili yapıcı çözüm yollarının önemi vurgulanarak etkinlik sonlandırılır.

Kazanımın Değerlendirilmesi:

1. Etkinlik sonunda ortaya çıkarılan tablo, uygulayıcı tarafından bir A4 kâğıdına aktarılarak panoya asılır ve bir hafta süresince panoda sergilenerek öğrencilerin yapıcı yolları kavraması aynı zamanda davranışa dönüştürmeye çalışmalarını pekiştirilir.

Uygulayıcıya Not:

1. Sınıftaki tüm öğrencilere söz vererek etkinliğe aktif katılmaları sağlanır.
2. Tarafsız olunması ve yönlendirme yapılmaması gerekir.

Özel gereksinimli öğrenciler için;

1. Çalışma Yaprağı-1 doldurulurken öğrencilerin yazmaları gereken örnek sayısı azaltılarak etkinlik süreci basitleştirilebilir.
2. Sorular basitleştirilerek öğrencilerin sürece katılımı desteklenebilir.
3. Etkinliğin nasıl yapılacağı öncesinde betimlenerek öğrencilere model olunabilir.

Etkinliği Geliştiren:

Şazile KARAGÖZ

Çalışma Yaprağı 1

| Arkadaş ile Yaşanılan Sorunun Konusu: | Sorunu Çözmek İçin Ne Yaptım? | Sorunu Başka Nasıl Çözebilirim? |
|---------------------------------------|-------------------------------|---------------------------------|
| | | |
| | | |
| | | |
| | | |
| | | |
| | | |
| | | |
| | | |
| | | |
| | | |
| | | |

3. SINIF ETKİNLİKLERİ

YAPICIYIM YAPICISIN YAPICI

| | |
|-----------------------------|--|
| Gelişim Alanı | Sosyal Duygusal |
| Yeterlik Alanı | Kişiler Arası Beceriler |
| Kazanım/Hafta | Arkadaşlık ilişkilerinde yaşadığı sorunları yapıcı yollarla çözer. / 18. Hafta |
| Sınıf Düzeyi | 3.Sınıf |
| Süre | 40 dk (Bir ders saati) |
| Araç-Gereçler | 1. Çalışma Yaprağı-1 |
| Uygulayıcı İçin Ön Hazırlık | 1. Çalışma Yaprağı-1 bir adet kopyalanır ve her durum kesilir. |

Süreç (Uygulama Basamakları):

1. Öğrencilere etkinliğin amacı açıklanır.

"Geçen hafta arkadaşlık ilişkilerinde yaşanabilecek sorunları, bu sorunları çözerken sizin hangi yöntemleri kullandığınızı ve ayrıca benzer sorunlarda hangi yolların daha yapıcı çözümler getirdiğini konuşmuştuk. Arkadaşlık ilişkilerinde yaşadığımız sorunları çözmeye kullanacağınız yapıcı yollar nelerdir?"

2. Öğrencilerden gönüllü olanların söz alarak önceki haftaki etkinlik sonunda gördüğü, hafta boyunca sınıf panosunda da asılı kalması sağlanmış olan sorun çözmeye kullanılan yapıcı yollar listesini söylemeleri beklenir. Cevaplar alındıktan sonra etkinliğe aşağıdaki açıklama ile giriş yapılır:

"Bugün de sorun çözmeye kullanabileceğimiz bu yapıcı yolları ne gibi durumlarda ve nasıl kullanacağımızı gözden geçirelim."

3. Öğrenciler altı gruba ayrılır, ön hazırlıklarını grup olarak yapabilmeleri için sınıfın belli bölgelerinde toplanmaları sağlanır. Her bir gruba Çalışma Yaprağı-1'de yer alan durumlardan bir tanesinin yazılı olduğu kâğıtlar verilir ve aşağıdaki yönerge paylaşılır:

"Her grup kendisine verilen kâğıtta yazılı olan durumu düşünsün ve bu durumun yaşandığı bir senaryo oluştursun. Sizlerden kâğıdınızda yazılı olan durum ile ilgili yapıcı çözüm yollarını kullanarak senaryonuzu tamamlamanızı istiyorum. Senaryonuzda hem yaşanan sorun, hem de yapıcı çözüm yolu olsun ve grubunuzdaki herkes bu senaryoda bir rol alsın. Yazım işleminiz bittikten sonra senaryonuzu bize canlandıracaksınız."

4. Öğrencilere senaryolarını yazmaları için yeterli süre verildikten sonra tüm grupların sırayla canlandırma yapmaları sağlanır.

5. Her grup canlandırmasından sonra sınıfın geri kalanına aşağıdaki sorular sorulur.

- Arkadaşlarınızın canlandırmasında çatışmanın nedenleri nelerdi?

Süreç (Uygulama Basamakları):

- Yaşanılan soruna arkadaşlarınızın bulduğu çözüm yolu nasıl bir yoldu?
- Bu sorunun çözümü için başka yapıcı yollar da kullanılabilir mi? Neler olabilir?
- Günlük hayatınızda sorunları düşündüğünüzde, sizler bu hangi sorunlarda hangi yapıcı yolları kullanırsınız?

6. Tüm gruplar canlandırmalarını yaptıktan ve ardından değerlendirmeleri diğer gruplar tarafından yapıldıktan sonra etkinlik aşağıdaki açıklama ile sonlandırılır:

"Her birimizin farklı özellikleri, farklı bakış açıları, duygularını farklı ifade ediş biçimleri vardır. Bazen bu farklılıklar, bazen de yanlış anlamalar nedeniyle arkadaşlık ilişkilerinde sorunlar olması doğaldır. Arkadaşlarımızla yaşadığımız bu sorunların çözümü için yapıcı yolları fark etmek ve barışçıl yöntemlerle sorunları çözmek arkadaşlık ilişkilerimizin daha sağlıklı şekilde devam etmesini sağlayacaktır."

Kazanımın Değerlendirilmesi:

1. Sınıfta kapağı açılıp kapanan kapaklı küçük bir "Yapıcı Çözümler Kumbarası" oluşturulur. Öğrenciler arkadaşlarıyla yaşadıkları sorunlarını ve bu sorunlara yönelik yapıcı çözümlerini bir kâğıda yazıp bu kumbaraya atarlar. Belli aralıklarla bu kâğıtlar sınıfta okunarak paylaşımda bulunulur.

Uygulayıcıya Not:

1. Grup canlandırmalarında her öğrencinin küçük de olsa bir rol alması sağlanır.
2. Senaryolarda yer alan ve canlandırma sonrasında sınıfın geri kalanının değerlendirmesi sırasında üzerinde konuşulan çözümlerin yapıcı yollar olmasına dikkat edilir.

Özel gereksinimli öğrenciler için;

1. Çalışma yaprağında yer alan yazılı materyallere Braille yazı eklenebilir ya da punto büyütülerek materyal desteği sağlanabilir.
2. Etkinliğin tamamlanması için ek süre verilebilir.
3. Grup çalışması sırasında akran eşleştirmesi yapılarak akran desteği sağlanabilir.
4. Canlandırma sırasında öğrencilere geri bildirim sunularak destek sağlanabilir.

Etkinliği Geliştiren:

Mehtap AKKURT

Çalışma Yaprağı 1

Durum 1

Hep birlikte bahçede oyun oynanıyor. Gruptan bir kişi başka bir kişiyle şakalaşırken arkadaşına vurdu. Kendisine vurulan kişinin canı acıdı.
Bu olay nasıl olmuştur ve nasıl bir yolla çözülmüştür?

Durum 2

Teneffüste sınıfta vakit geçirilirken gruptan bir kişi başkasına ait bir eşyayı izinsiz aldı.
Bu olay nasıl olmuştur ve nasıl bir yolla çözülmüştür?

Durum 3

Bir grup oyun oynuyor ama bir kişiyi oyunlarına almamışlar, dışarda kalmış. Oyun oynayan gruptan bir kişi dışarda kalan kişiyi oyunlarında istemiyor.
Bu olay nasıl olmuştur ve nasıl bir yolla çözülmüştür?

Durum 4

Hep birlikte bir geziye giderken otobüste iki kişilik koltuklar bulunmaktadır. Ama üç arkadaş beraber oturmak istemektedir. Kim kiminle oturacak, hangisi başka yerde oturacak bulamıyorlar.
Bu olay nasıl olmuştur ve nasıl bir yolla çözülmüştür?

Durum 5

Okula aynı yoldan giden ve evleri birbirine yakın bir grup arkadaş vardır. İçlerinden bir tanesi her gün evden geç çıktığı için hepsi okula geç kalmaktadır.
Bu durum nasıl bir yolla çözülmüştür?

Durum 6

Kantinde bir öğrenci daha sonradan geldiği halde sürekli olarak sıranın en önüne geçiyor.
Bu durum nasıl bir yolla çözülmüştür?

3. SINIF ETKİNLİKLERİ

FARKLI DUYGULAR YAŞANIYOR

| | |
|-------------------------------|---|
| Gelişim Alanı | Sosyal Duygusal |
| Yeterlik Alanı | Duyguları Anlama ve Yönetme |
| Kazanım/Hafta | Durum ve olayların bireylerin duygularına etkisini fark eder / 19. Hafta |
| Sınıf Düzeyi | 3.Sınıf |
| Süre | 40 dk (Bir ders saati) |
| Araç-Gereçler | 1. Çalışma Yaprağı-1 2. Çalışma Yaprağı-2 3. Çalışma Yaprağı-3 |
| Uygulayıcı İçin Ön Hazırlık | 1. Etkinlikten önce Çalışma Yaprağı-1, Çalışma Yaprağı-2 ve Çalışma Yaprağı-3 sınıftaki öğrenci sayısı kadar çoğaltılır. |
| Süreç (Uygulama Basamakları): | <ol style="list-style-type: none"> Etkinliğin amacının yaşanılan durum ve olayların duygularımıza etkisini fark etmek olduğu açıklanır. Tahtaya "Duygu" kelimesi yazılır. Öğrencilere "Bu kelime size ne çağırıştırıyor?" diye sorulur. Alınan cevaplar tartışılır. Öğrencilerden alınan çağrışımlardan yola çıkılarak duygunun aşağıdaki açıklamadan yararlanılarak tanımı yapılır. <i>"Duyguları en basit şekilde bir kişiye veya bir olaya verdiğimiz tepkiler olarak tanımlayabiliriz."</i> Çalışma Yaprağı-1 öğrencilere dağıtılır ve aşağıdaki yönerge verilir: <i>"Çocuklar şimdi size çalışma yaprağında yer alan örnek olayı okuyacağım. Sizden istediğim örnek olayın sizde hangi duyguları hissettirdiğine odaklanmanız. Okumam bittikten sonra ise örnek olayın altındaki sorulara cevaplarınızı yazmanızı isteyeceğim."</i> Öğrencilere çalışma yaprağında yer alan soruları cevaplamaları için belirli bir süre verilir. Daha sonra aşağıdaki tartışma soruları öğrencilere yöneltilerek öğrencilerin duygu ve düşüncelerini paylaşmaları cesaretlendirilir. <ul style="list-style-type: none"> Böyle bir olay yaşamış olsanız siz hangi duyguları hissederdiniz? Böyle bir olay karşısında anneniz hangi duyguları hissederdi? Herkes bu durum karşısında aynı duyguları mı hissetti? Farklı duygular yaşıyorsa bunun sebebi neler olabilir? |

Süreç (Uygulama Basamakları):

6. Daha sonra öğrencilere Çalışma Yaprağı-2 dağıtılır ve Çalışma Yaprağı-1'deki örnek olayın devamı olduğu söylenir. Örnek olay okunur ve öğrencilere örnek olayın altında yer alan soruların cevaplarını yazmaları için belli bir süre verilir.
7. Sonrasında öğrencilere aşağıdaki tartışma soruları yöneltilerek etkinlik devam ettirilir.
 - Örnek olayların sonunda hangi duyguları hissettiniz?
 - Duyularınız durumdan duruma değişti mi?
 - Duyularınızın değişmesine neler neden oldu?
 - Sizin bu olaylara benzer yaşantılarınız oldu mu?
8. Aşağıdaki açıklama ile etkinlik sonlandırılır:

"Duyular insan hayatının ayrılmaz parçası olarak, günlük yaşamımızın merkezinde yer alır. Duyularımız karşılaştığımız olayları değerlendirmemizi sonucunda ortaya çıkar. Bu nedenle yaşanan her olay insanların duygularının farklılaşmasına neden olur."

Kazanımın Değerlendirilmesi:

1. Öğrencilere bir hafta boyunca kendilerini gözlemlemeleri ve yaşadıkları olayları düşünmeleri istenir. Yaşadıkları olaylardan birini yeni duygu yaratacak şekilde baştan yazmaları istenir. Bir sonraki hafta gönüllü öğrencilerden yazdıkları senaryolar dinlenir ve yazılan tüm senaryolar sınıftaki "Değişen Olaylar Değişen Duygular" adlı panoya asılır.
2. Öğrenciler yazdıkları senaryoları aileleri ile paylaşıp bugün yapılan etkinliğin amacı üzerinden konuşmalar gerçekleştirilebilirler.

Uygulayıcıya Not:

Özel gereksinimli öğrenciler için;

1. Çalışma Yaprağı 1 ve 2'de yer alan yazılı materyallere Braille yazı eklenebilir ya da punto büyütülerek materyal desteği sağlanabilir.
2. Çalışma yaprağı 3'te duygularını yazmaları yerine resim çizerek ifade etmeleri sağlanarak öğrenme ürünleri farklılaştırılabilir.
3. Etkinliğin tamamlanması için ek süre verilebilir.

Etkinliği Geliştiren:

Özge TİĞLİ

ÖRNEK OLAY



Uzun zamandır almak istediğiniz oyuncak için yeteri kadar para biriktirdiniz. Annenizde oyuncak alabileceğinizi söyledi ve çarşıya gittiğinizde oyuncak vitrinde durduğunu, satılmadığını gördünüz. Anneniz

-'Çarşıda birkaç işim var, gelmişken önce onları hâlledeyim sonra oyuncak alalım.' dedi.

İşiniz bitip oyuncakçıya döndüğünüzde istediğiniz oyuncak başka bir çocuğun elinde gördünüz. Satıcı 5 dk. önce oyuncak sattığını söyledi.

Siz ne hissederdiniz?



Anneniz ne hissedirdi?



YENİ OLAY



Annemiz ile ne yapacağınızı bilemez bir halde dükkandan ayrıldınız. Eve doğru ilerlerken yapabileceğiniz hiçbir şeyin olmadığını düşündünüz. Annemiz ise neler yapabileceğini düşünüyordu. Annenin gözleri birden büyüdü. Çünkü aklına harika bir fikir gelmişti. Bu şehirde o oyuncakları satan tek yer orası olabilirdi ama tüm ülkede de bir tek o satmıyordu ya. Annemiz size dönüp “Anneciğim unuttuğum bir şey var. Bu oyuncakları neden internette sipariş etmeyelim ki” der. Annenin bu sözleri karşısında siz bakakaldınız. Kalbiniz hızlıca atmaya başladı. Yüzünüzde bir gülümseme belirdi. Işıldayan gözlerle annenize baktınız ve ona “Teşekkür ederim anne” dediniz.

Sizin yeni duygunuz?



Annemiz yeni duygusu?



Çalışma Yapağı 3

Adı-Soyadı:

Tarih:

BENİM HİKAYEM



3. SINIF ETKİNLİKLERİ

YÜZ YÜZE

| | |
|-------------------------------|---|
| Gelişim Alanı | Sosyal Duygusal |
| Yeterlik Alanı | Duyguları Anlama ve Yönetme |
| Kazanım/Hafta | Duygularını uygun biçimde ifade eder. /20. Hafta |
| Sınıf Düzeyi | 3.Sınıf |
| Süre | 40 dk (Bir ders saati) |
| Araç-Gereçler | <ol style="list-style-type: none"> 1. Duygu kartları 2. Çalışma Yapağı-1 3. Boş kutu 4. Etkinlik Bilgi Notu |
| Uygulayıcı İçin Ön Hazırlık | <ol style="list-style-type: none"> 1. Duygu Kartları her öğrenciye iki duygu kartı verecek şekilde çoğaltılır. Kartlar kesilerek boş kutuya konulur. 2. Çalışma Yapağı-1 öğrenci sayısı kadar çoğaltılır. |
| Süreç (Uygulama Basamakları): | <ol style="list-style-type: none"> 1. Uygulayıcı tarafından aşağıdaki açıklama yapılarak etkinlik başlatılır: <i>"Arkadaşlar bazen biz konuşmasak da bedenimiz ne hissettiğimizi söylüyor. Şimdi sizlerle bedenimizin duygusal ifadelerine odaklanacağımız bir oyun oynayacağız. Oyunumuzun ismi "yüz yüze". Bu oyunu yanınızda oturan arkadaşınızla eşleşerek oynayacaksınız. Elimde bir kutu, kutunun içindeyse duygu kartları var. Herkesin kutudan iki tane duygu kartı seçmesini istiyorum. Öncelikle biriniz seçtiği ilk kartta yer alan duyguyu, hiç konuşmadan karşınızdaki arkadaşınıza anlatmaya çalışacaksınız. Diğeriniz de arkadaşınızın anlatmaya çalıştığı duyguyu tahmin etmeye çalışacaksınız. İlk anlatıcının kartları bittiğinde, rolleri değişeceksiniz."</i> 2. Öğrencilere oyunu tamamlamaları için yeterince süre verilir. 3. Oyun tamamlandığında aşağıdaki sorular sorularak, öğrenciler cevap vermeye teşvik edilir: <ul style="list-style-type: none"> • Arkadaşınıza duyguyu nasıl anlattınız? • Duyguyu anlatmanızı kolaylaştıranlar neydi? • Duyguyu anlatmanızı zorlaştıranlar neydi? • Arkadaşınız ilk anlattığınızda duyguyu anlamadıysa, yeniden anlatırken neyi değiştirdiniz? • Beden dilini kullanarak ifade etmekte zorlandığınız duygular hangileri? Sizce neden? |

Süreç (Uygulama Basamakları):

4. Çalışma Yaprağı-1 dağıtılır ve aşağıdaki açıklama yapılır:

“Arkadaşlar oyunda gördüğünüz gibi bazı duyguları beden diline bakarak anlamak kolayken bazılarını ise daha zor. Bu yüzden insanların bizi anlaması için ne hissettiğimizi açıkça ifade etmemiz önemli. Duygularımızı ifade ederken hepimiz benzer veya farklı birçok yol deneriz. Bu duygusal ifadelerden bazıları ilişkilerimizi geliştirmemizi sağlarken bazıları ise ilişkilerimize zarar verir. Örneğin öfkeliyken arkadaşınıza bağırdığınızda, arkadaşınız incinebilir. Ancak öfkenizi kendinizi kontrol ederek, ses tonunuzu ayarlayarak ve uygun kelimeler kullanarak ifade ederseniz daha sağlıklı bir iletişim kurabilirsiniz. Şimdi sizlerle bir etkinlik yapacağız. Dağıttığım çalışma yaprağında bazı durumlar yazıyor. Bu durum sizin başınıza gelseydi, duygularınızı nasıl uygun bir biçimde ifade ederdingiz düşünmenizi ve çalışma yaprağına not etmenizi istiyorum. Duygumuzu uygun şekilde ifade edebilmek için şu yolu izleyelim; önce duygunun ne olduğunu bulalım, bu duygunun nedeni olarak düşündüğümüz şeyi ve bu duyguya ilişkin ne yapmak istediğimizi belirleyelim. Şimdi bunları içerecek şekilde duygularımızı açıkça ifade edelim.”

5. Uygulayıcı tarafından Etkinlik Bilgi Notu’ndan örnek cümleler paylaşılır. Öğrencilere etkinliği gerçekleştirmeleri için yeterince zaman verilir.
6. Öğrencilerden çalışma yaprağına yazdıkları ifadeleri yanlarında oturan arkadaşları ile paylaşmaları ve arkadaşının yazdığı cümlede ifade edilen duyguyu bulmaları istenir.
7. Öğrencilerin paylaşımları tamamlandığında öğrencilere aşağıdaki sorular yöneltilerek, gönüllü öğrencilerin cevapları ile etkinlik sonlandırılır.
 - Arkadaşınızın yazdığı cümlelerde hangi duygunun ifade edildiğini bulun.
 - Arkadaşınızın yazdığı duygu ifadelerinden hangisi hoşunuza gitti?
 - Hoşunuza giden ifadenin diğer ifadelerden farkı neydi?
 - Aynı duyguyu arkadaşınızdan farklı ifade ettiğiniz oldu mu? Bunun nedeni ne olabilir?

Kazanımın Değerlendirilmesi:

1. Öğrencilerden geçmişte yaşadıkları bir olayı düşünmeleri ve o zaman o olayda hissettikleri duyguları nasıl ifade ettiklerini, şimdi aynı olay olsa o duyguları nasıl ifade edeceklerini yazmaları istenir.

Uygulayıcıya Not:

1. Uygulayıcı Çalışma Yaprağı-1’i dağıttıktan sonra kendisi örnekler verebilir.
Özel gereksinimli öğrenciler için;
 1. Oyununun nasıl oynanacağı, kartlardaki ifadelerin hiç konuşulmadan nasıl anlatılacağı öğrencilere model olunarak gösterilerek öğrenme süreci farklılaştırılabilir.
 2. Sorular basitleştirilerek öğrencilerin katılımları desteklenebilir.
 3. Öğrencilerin performans düzeylerine göre bir kartı anlatmaları desteklenerek etkinlik basitleştirilebilir.
 4. Cümlelerdeki duygunun bulunması etkinliğinde öğrencilere ipucu verilerek, hatırlatma yapılarak bireysel destek sağlanabilir.

Etkinliği Geliştiren:

Meriç DÖNMEZ

Çalışma Yaprağı 1

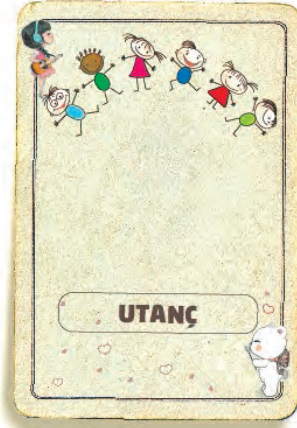

ETKİNLİK BİLGİ NOTU

Aşağıdaki ifadeleri kendiniz öğrencilere örnek olarak okuyabilirsiniz.

“Bugün çok **mutluyum**, anneannemlerin geleceği haberini aldığıma **sevindim**, onları bir süredir görmediğim için çok özlemiştim. Gelir gelmez anneanneme sarılacağım ve onu gördüğüme ne kadar mutlu olduğumu söyleyeceğim.”

“Arkadaşımın eşyalarımı izinsiz alması **hoşuma gitmiyor**. Yakın arkadaşımın hediye ettiği kalemi kırdığı için çok **üzüldüm**. Bu yüzden yüzüm gülmüyor, kaşlarım çatık olabilir. Ama bu meseleyi arkadaşım ile konuşursam daha **rahat** hissedeceğim. Ona eşyalarımı izinsiz kullanmasından hoşlanmadığımı söyleyeceğim ve bunu tekrar yapmamasını isteyeceğim. Çok sevdiğim kalemimi kırdığı için **üzgün** olduğumu ifade edeceğim.”

Annem bana şöyle söyledi, “Sana hatırlatmama gerek duymadan eşyaları yerine koyma çok **hoşuma** gidiyor, **seviniyorum**. Çünkü ihtiyacımız olduğunda bulamayacağız diye endişelenmeme gerek kalmıyor.”

“Köpeğimizin ölmesine ben de çok **üzüldüm**. Onunla oynamak, onu sevmek, onunla koşmak **çok hoşuma** gidiyordu. Onu artık görmeyecek olmak beni de **çok üzüyor**, o yüzden ağlıyorum. Onu **özledikçe** birlikte oynarken çektiğimiz fotoğraflarımıza bakabiliriz, onun için mektup yazabiliriz, birlikte yaşadıklarımızı anlatabiliriz.”

Çalışma Yaprağı 2

Çok kazanmak istediğiniz bir okul turnuvası maçındasınız. Maçın hemen başında rakibiniz kalecinizin hatası yüzünden gol attı. Bu duruma çok kızdınız. Öğretmeninizden kaleciyi değiştirmesini istiyorsunuz. Yaşadığınız durumu ve ne hissettiğinize öğretmeninize ifade ediniz.

.....
.....
.....

Çok istediğiniz teknoloji takımına seçildiniz. Çok mutlusunuz ve haberi bir an evdekilere vermek istiyorsunuz. Bu haberi ailenize duygularınıza da içerecek şekilde ifade ediniz.

.....
.....
.....

En sevdiğiniz çizgi filmi izlerken anneniz temizlik süpürgesini çalıştırarak odayı temizlemeye başladı. Filmin sesini duyamıyorsunuz, anneniz ise kendisine seslendiğinizi duymuyor. Bu duruma çok kızıyor ve çizgi filmin en heyecanlı yerini kaçıracığınız için üzülüyorsunuz. Yaşadığınız durumu ve ne hissettiğinize annenize ifade ediniz.

.....
.....
.....

Kediniz Tırmık üç gündür kayıp. Mahallede aradınız. Görenler var fakat bulamıyorsunuz. Ölmesinden endişe ediyorsunuz ve pencereyi açık bıraktığınız için pişmansınız. Yaşadığınız durumu ve ne hissettiğinize arkadaşınıza ifade ediniz.

.....
.....
.....

Derste ilk üç soruya parmak kaldırdığınız halde öğretmeniniz size söz vermediği için üzdünüz ve öğretmeninize kızdınız. Sonraki soruları bilemeyebilirim diye endişelisiniz. Yaşadığınız durumu ve ne hissettiğinizi öğretmeninize ifade ediniz.

.....
.....
.....

3. SINIF ETKİNLİKLERİ

KENDİMİ GELİŞTİRİYORUM

| | |
|-------------------------------|---|
| Gelişim Alanı | Akademik |
| Yeterlik Alanı | Eğitsel Planlama ve Başarı |
| Kazanım/Hafta | Akademik çalışmalarda geliştirilmesi gereken yönlerini fark eder. / 21. Hafta |
| Sınıf Düzeyi | 3.Sınıf |
| Süre | 40 dk (Bir ders saati) |
| Araç-Gereçler | 1. Çalışma Yaprağı-1 2. Çalışma Yaprağı-2 3. Etkinlik Bilgi Notu |
| Uygulayıcı İçin Ön Hazırlık | 1. Çalışma Yaprağı-2 öğrenci sayısına göre çoğaltılır. 2. Etkinlik Bilgi Notu okunur. |
| Süreç (Uygulama Basamakları): | 1. Etkinliğin amacının akademik çalışmalarda geliştirilmesi gereken yönleri fark etmek olduğu belirtilerek etkinlik başlatılır. 2. Öğrencilere aşağıdaki sorular sorularak beyin fırtınası yöntemi ile akademik çalışmaların neler olduğu üzerinde tartışılır. <ul style="list-style-type: none">• Akademik çalışmalar denince aklınıza neler geliyor?• Okulda veya okul dışında hangi akademik çalışmaları yapıyorsunuz? 3. Öğrencilerden alınan cevaplar tahtaya yazılarak bir liste oluşturulur. 4. Öğrencilere "güçlü yanlar" ve "geliştirilmesi gereken yönler" ifadelerinden ne anladıkları sorulur. 5. Öğrencilerin cevapları alındıktan sonra Çalışma Yaprağı-1 tahtaya yansıtılarak öğrencilere akademik çalışma, güçlü ve geliştirilmesi gereken yan ifadeleri açıklanır. 6. Çalışma Yaprağı-2 dağıtılarak öğrencilerden akademik çalışmalarda güçlü oldukları ve geliştirilmesini düşündükleri yönlerini sıralamaları istenir. 7. Gönüllü öğrencilerden başlayarak hazırlanan listelerin paylaşılması sağlanır. 8. Aşağıdaki tartışma soruları ile etkinliğe devam edilir. <ul style="list-style-type: none">• Akademik olarak geliştirilmesi gerektiğini düşündüğünüz yönlerinizi nasıl belirlediniz?• Akademik alanda geliştirilmesi gereken yönlerimizin farkında olmak bize ne kazandırır? |

Süreç (Uygulama Basamakları):

- Akademik alanda geliştirilmesi gerektiğini fark ettiğimiz yönlerimizi geliştirmek için neler yapmalıyız?

9. Öğrencilerden cevaplar aldıktan sonra aşağıdaki açıklama ile etkinlik sonlandırılır.

“Öğretim hayatımızda birçok farklı akademik çalışmalar gerçekleştiririz. Bu çalışmalardan hangilerinde iyi olduğumuzu, hangilerinde geliştirmeye ihtiyacımız olduğunu bilmek bizleri başarıya götürecektir. Geliştirilmesi gerektiğini fark ettiğimiz akademik çalışmalar üzerine egzersizler yaparak bu alanlarda kendimizi geliştirebiliriz.”

Kazanımın Değerlendirilmesi:

1. Öğrencilerde hazırladığı Çalışma Yaprağı-1’i evde görünür bir yere asması ve geliştirilmesi gereken yanlarında ilerleme oldukça bu maddeleri güçlü yanlarım bölümüne taşıması istenir.

Uygulayıcıya Not:

1. Akademik çalışmalar ile ilgili liste oluşturulurken öğrencilerden gelen cevapların yanı sıra Etkinlik Bilgi Notu’nda sunulan örnekler de tahtaya yazılır ya da yansıtılır.
2. Öğrenciler güçlü ve geliştirilmesi gereken yönleri yazarken Çalışma Yaprağı-1 öğrencilerin göreceği şekilde açık tutulmalı ya da asılmalı.

Özel gereksinimli öğrenciler için;

1. Çalışma Yaprağı-1’e ipucu olabilecek görseller de eklenerek açıklayıcı hale getirilebilir.
2. Çalışma Yaprağı-2’de yer alan yazıların puntosu büyütülerek ya da doküman özellikler eklenerek görme bakımından işlevsel hale getirilebilir.
3. Tartışma soruları basitleştirilerek öğrencilerin katılımı desteklenebilir.

Etkinliği Geliştiren:

Zerrin AY, Esin GÜRSOY

Çalışma Yaprağı 1

Akademik Çalışma

Akademik çalışma eğitim ve öğretim süreçlerinde öğrenmeyi sağlamak için gerçekleştirdiğimiz çalışmalardır. Bu çalışmalar arasında projeleri, dersler, ödevler, sınavlara hazırlık, problem çözme, kitap okuma, masal anlatma gibi pek çok etkinlik yer alabilir.

Güçlü Yönler

Akademik çalışmalar yaparken sahip olduğunuz bazı özellikler, istekliliğiniz, neleri daha iyi yaptığınız, önceki öğrenmeleriniz gibi yönler senin güçlü yönlerindir. Bu güçlü yönler senin yapacağın akademik çalışmalarda kolaylık sağlar.

Akademik çalışmalarda güçlü yanlarını bulurken şöyle sorulardan yardım alabilirsin.

- Neleri iyi yapıyorum?
- Başkaları güçlü yanlarım olarak neleri söylüyor?
- Hangi derslerde/ çalışmalarda iyiyim? vb.

Geliştirilmesi Gereken Yönler

Geliştirilmesi gereken yönleriniz akademik çalışmalar yaparken sizin o çalışmayı yapmanıza engel olabilecek düşünceleri, davranışları, eksik ya da yanlış öğrenmeleri, plansızlık gibi davranışları, akademik öğrenmelerinizi olumsuz etkileyen özellikleriniz içermektedir. Geliştirilmesi gereken yönleri bulurken şöyle sorular sorabilirsiniz?

- Hangi derslerde/konularda eksiklerim var?
- Başkaları geliştirilmesi gereken yanlarımla ilgili neler söylüyor?
- İyi yapamadığımı düşündüğüm çalışmalar var mı? Neler?

Bunların yanında akademik çalışmalarında güçlü ya da geliştirilmesi gereken yanlarını belirlerken kendine aşağıdaki sorulara benzer sorular sorabilirsin.

- Derslerime çalışırken zamanı planlayabiliyor muyum?
- Akademik çalışmalar yaparken verimli çalışma yöntemlerini biliyor muyum?
- Akademik çalışmalar için yeterli zaman ayırıp tekrar yapıyor muyum?

ETKİNLİK BİLGİ NOTU

Akademik çalışmalar öneri listesi.

| Akademik Çalışmalar | Akademik Çalışmalar |
|------------------------|---------------------|
| Kitap okuma | Not alma |
| Görsel okuma | Dört işlem yapma |
| Şiir okuma | Problem çözme |
| Masal / hikâye anlatma | Problem kurma |
| Yazma | Ritmik sayma |
| Yaratıcı yazma | Bulmaca çözme |
| Öykü yazma | Araştırma yapma |
| Şiir yazma | Proje hazırlama |
| Rapor yazma | Çizim yapma |
| Etkin dinleme | Karşılaştırma yapma |
| İlişki kurma | Ölçme |
| Sıralama | Düzenli çalışma |
| Gruplama | Gözlem yapma |
| Modelleme | Deney yapma |

3. SINIF ETKİNLİKLERİ

YARDIMA İHTİYACIM VAR

| | |
|-------------------------------|---|
| Gelişim Alanı | Akademik |
| Yeterlik Alanı | Akademik Anlayış ve Sorumluluk |
| Kazanım/Hafta | Akademik çalışmalarında ihtiyaç duyduğunda yardım arar. / 22. Hafta |
| Sınıf Düzeyi | 3.Sınıf |
| Süre | 40 dk (Bir ders saati) |
| Araç-Gereçler | 1. Çalışma Yaprağı-1 2. Çalışma Yaprağı-2 |
| Uygulayıcı İçin Ön Hazırlık | 1. Çalışma Yaprağı-1 ve Çalışma Yaprağı-2 öğrenci sayısı kadar çoğaltılır. |
| Süreç (Uygulama Basamakları): | <ol style="list-style-type: none"> Öğrencilere etkinlik amacının akademik çalışmalarda ihtiyaç duyulduğunda yardım aranması olduğu söylenir. Öğrencilerin akademik çalışma ifadesinden ne anladıklarını belirleyebilmek için "Akademik çalışma denildiğinde ne anlıyorsunuz? Hangi çalışmalarınız akademik çalışmadır?" soruları yöneltilerek gönüllü öğrencilerin cevapları alınır. Öğrencilere "Akademik çalışma eğitim ve öğretim süreçlerinde öğrenmeyi sağlamak için gerçekleştirdiğimiz çalışmalardır. Bu çalışmalar arasında projeleri, dersler, ödevler, sınavlara hazırlık, problem çözme, kitap okuma, masal anlatma gibi pek çok etkinlik yer alabilir." açıklaması yapılır. Öğrencilere Çalışma Yaprağı-1 dağıtılır. Aşağıdaki açıklama yapılır: "Akademik çalışmalar yapılırken bazen yardıma ihtiyacınız olabilir, böyle durumlarda yardım istemek işlerinizi kolaylaştırabilir. Bazen sözlükte bir kelimeyi bulamadığınızda, bazen bir problemi çözemediğinizde, anlamadığınızda ya da maketini birleştirirken yardıma ihtiyacınız olabilir. Size dağıttığım çalışma yapraklarına akademik çalışmalarınızı yaparken yardıma ihtiyaç duyabileceğiniz bir durum yazıp çalışma yapraklarınızı doldurmanızı istiyorum." Öğrenciler çalışma yapraklarını doldurduktan sonra cevaplarını paylaşmaları istenir. Ardından gönüllü bir öğrencinin belirttiği ihtiyaç durumu, bu durumdan yardım isteme davranışı gönüllü öğrencilerle birlikte canlandırılır. Tartışma soruları ile etkinliğe devam edilir. <ul style="list-style-type: none"> Akademik çalışmalar yaparken hangi durumlarda yardıma ihtiyacınız oluyor? Akademik çalışmalarınız için kimlerden yardım isteyebilirsiniz? |

Süreç (Uygulama Basamakları):

- Akademik çalışmalarda yardıma ihtiyacınız olduğunda ne yapabilirsiniz? Ne söyleyebilirsiniz?
- Akademik çalışmalarınız sizin yerinize bir başkasının yapmasını istemeniz yardım aramak sayılır mı? Neden?
- Bu etkinlikte ilgili düşünceleriniz nedir?

7. Öğrenciler ile tartışma soruları üzerine konuşulduktan sonra aşağıdakine benzer şekilde etkinlik sonlandırılır.

"Akademik çalışmaları yaparken kimi zaman yardıma ihtiyacınız olabilir. Bu ihtiyacın farkına varmak ve uygun kişilerden yardım istemek akademik çalışmalarınızı daha rahat gerçekleştirebilmenizi, öğrenebilmenizi sağlar."

Kazanımın Değerlendirilmesi:

1. Öğrencilere Çalışma Yaprağı-2 dağıtılarak 15 gün boyunca akademik çalışmalarında farklı konularda yardıma ihtiyaç duydukları durumları ve nasıl yardım istediklerini not etmelerini isteyebilirsiniz.

Uygulayıcıya Not:

1. Öğrenciler akademik çalışmalarında yardıma ihtiyaç duydukları konuları bulmakta zorlanırsa kolaylaştırıcı sorular sorabilirsiniz.
2. Rol oynama için yeterli zaman varsa birden fazla öğrenci ile canlandırma yapılabilir.
3. Bu etkinlikte öğrencilerin yardım aramanın kendi sorumluluğunu başkasına yaptırmak olmadığını anlamaları önemlidir.
4. Çalışma Yaprağı-1 çoğaltılmadığında tahtaya yansıtılabilir.
5. Çalışma yaprağı-2 çoğaltılmadığında öğrencilerle birlikte çizilerek kişiselleştirilerek hazırlanabilir.
6. Çalışma Yaprağı-1 ve Çalışma Yaprağı-2 EBA'ya yüklenerek öğrencilerin doldurması sağlanabilir.

Özel gereksinimli öğrenciler için;

1. Çalışma Yaprağı-1'de yer alan soruların sayısı öğrencilerin düzeyine göre azaltılarak farklılaştırma yapılabilir.
2. Çalışma Yaprağı-1 ve 2'deki yazıların puntosu büyütülerek görme bakımından işlevsel hale getirilebilir.
3. Tartışma soruları basitleştirilerek öğrencilerin katılımı desteklenebilir.

Etkinliği Geliştiren:

Tuğçe ŞENAY

AKADEMİK ÇALIŞMALARDA YARDIM ARAMA

1. Aşağıda ayrılan bölüme akademik çalışmalar yaparken yardıma ihtiyaç duyduğun bir durumu yazar mısın?
(Ders çalışırken, bir piyese hazırlanırken, bir müzik aletini çalmaya çalışırken ya da her hangi bir konuda olabilir.)

Durum:

2. Akademik çalışma yaparken yardıma ihtiyacın olursa nasıl hissediyorsun?

Duygu:

3. Örneğindeki durumu yaşarsan kimden yardım alabilirsiniz?

Kimden yardım istersin?

4. Yardım isterken ne söylersin? Ne yaparsın?

Ne söylersin?

Çalışma Yaprağı 2

AKADEMİK YARDIM GÜNLÜĞÜ

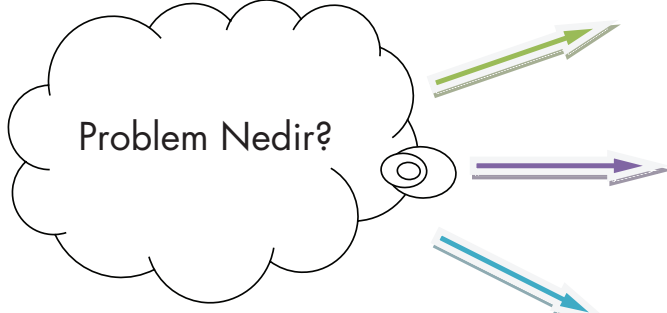

Kimden yardım istedim?

Nasıl bir yardım istedim?

Yardımanın sonucu ne oldu?

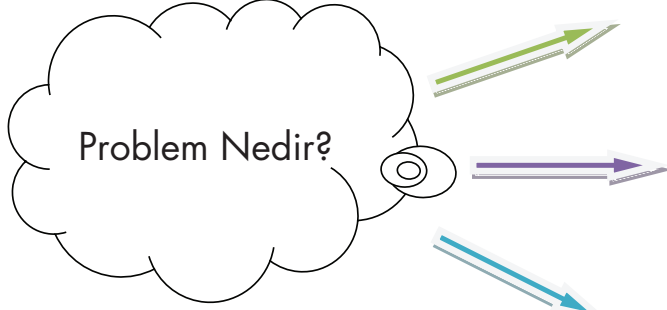

Kimden yardım istedim?

Nasıl bir yardım istedim?

Yardımanın sonucu ne oldu?

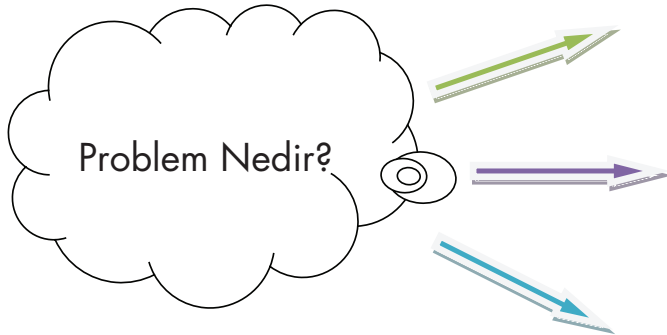

Kimden yardım istedim?

Nasıl bir yardım istedim?

Yardımanın sonucu ne oldu?

3. SINIF ETKİNLİKLERİ

HOŞLANDIĞIM ETKİNLİKLER

| | |
|-------------------------------|--|
| Gelişim Alanı | Kariyer |
| Yeterlik Alanı | Kariyer Farkındalığı |
| Kazanım/Hafta | Sanatsal ve sportif etkinliklerden hoşlandıklarını ayırt eder. / 23. Hafta |
| Sınıf Düzeyi | 3.Sınıf |
| Süre | 40 dk (Bir ders saati) |
| Araç-Gereçler | 1. Çalışma Yaprağı-1 2. Çalışma Yaprağı-2 |
| Uygulayıcı İçin Ön Hazırlık | 1. Çalışma Yaprağı-1 çıktı alınır ve her bir öğrenciye bir etkinlik verilecek şekilde kesilerek hazırlanır. 2. Etkinlikten birkaç gün öncesinde öğrencilere Çalışma Yaprağı-1'de yer alan etkinlikler verilir ve öğrencilerin etkinlik saati için Çalışma Yaprağı hazırlayıp sınıfta sanatsal etkinlikler ya da sportif etkinlikler bölümüne çalışmalarını asmaları sağlanır. 3. Çalışma Yaprağı-2 öğrenci sayısı kadar çoğaltılır. |
| Süreç (Uygulama Basamakları): | 1. Etkinliğin amacının sanatsal ve sportif etkinliklerden hoşlandıklarını ayırt etmek olduğu açıklanır. 2. Öğrencilere hoşlandıkları sanatsal ve sportif etkinliklerin neler olduğu sorulur. 3. Öğrencilerin cevapları alındıktan sonra öğrencilerden duvarda asılı olan sanatsal etkinliklerin yer aldığı çalışma yapraklarını okumaları ve en çok hoşlandıkları etkinliğin önünde durmaları istenir. Öğrencilere neden bu etkinliğin önünde durdukları, bu etkinlikten neden hoşlandıkları sorulur. 4. Sonra öğrencilere tekrar yönerge verilir. Öğrencilerden hoşlandıkları ikinci sanatsal etkinliğin önünde durmaları istenir. Öğrencilere neden bu etkinliğin önünde durdukları, bu etkinlikten neden hoşlandıkları sorulur. Alınan cevaplardan sonra öğrencilere üçüncü kez yönerge verilir ve hoşlandıkları üçüncü sanatsal etkinliğin önünde durmaları istenir. Öğrencilere neden bu etkinliğin önünde durdukları, bu etkinlikten neden hoşlandıkları sorulur. 5. Öğrencilerden bu defa aynı çalışmayı sportif etkinlikler için yapmaları istenir. 6. 3 tur yapıldıktan sonra etkinlik sonlandırılır ve aşağıdaki sorularla süreç devam ettirilir: <ul style="list-style-type: none"> • Hangi sanatsal etkinliklerden hoşlandığınızı fark ettiniz? • Hangi sportif etkinliklerden hoşlandığınızı fark ettiniz? |

Süreç (Uygulama Basamakları):

- Çalışma yapraklarında yer almayan hoşlandığınız etkinlikler var mı?
- Burada ilk kez duyduğunuz ve denemek istediğiniz, hoşlanabileceğiniz etkinlikler var mı?

7. Paylaşımlar alındıktan sonra aşağıdaki açıklama ile etkinlik sonlandırılır:

"Bugün farklı sanatsal ve sportif etkinlikler hakkında bilgi edindik. Bunlardan bazıları ilk kez duyduğumuz ve bazıları da daha önceden bildiğimiz ve denediğimiz etkinliklerdi. Her birimizin hoşlandığı etkinlikler hakkında konuştuk. Hoşlandığımız etkinlikleri ayırt etmek ve bu etkinliklere zaman ayırmak bizi mutlu eder. Bu yüzden hoşlandığımız etkinlikleri ayırt etmek ve mümkün olduğunca deneyimlemek önemlidir."

Kazanımın Değerlendirilmesi:

1. Öğrencilerin Çalışma Yaprakı-2'yi doldurmaları ve bilmedikleri etkinlikler hakkında araştırma yapmaları, doldurdukları formu aileleriyle paylaşmaları istenir.

Uygulayıcıya Not:

1. Öğrenci sayısının 20'den fazla olduğu durumlarda etkinlik çalışma sayfası grup olarak hazırlanabilir.
2. Öğrencilerin sanatsal ve sportif etkinlikleri incelemeleri için süreye bağlı olarak tur sayısı artırılabilir.
3. Hazırlık yapma konusunda sorun yaşayan öğrencilere hazırlıkların tamamlanması konusunda yardım edilir.

Özel gereksinimli öğrenciler için;

1. Etkinliğin tamamlanması için ek süre verilebilir.
2. Öğrencilerin hoşlandıkları etkinlikleri ayırt etmelerine dönük işaretleyerek seçecekleri çalışma kâğıtları hazırlanabilir.
3. Sanatsal ve sportif etkinliklerle ilgili araştırma yapılırken öğretmen desteği sağlanabilir.

Etkinliği Geliştiren:

Tayyibe YAMAN AKPINAR

Çalışma Yaprağı 1

Sevgili öğrenciler, size verilen her bir sanatsal/sportif etkinlik için etkinliği açıklayan, özelliklerini belirten bir çalışma sayfası hazırlamanız gerekmektedir.

| Sanatsal Etkinlikler | | Sportif etkinlikler | |
|---|---|--|--|
| Resim  | Yazı Yazmak  | Badminton  | Ragbi  |
| Çini  | Tiyatro  | Golf  | Yüzme  |
| Maket Yapmak  | Heykel  | İzcilik  | Kano  |
| Şarkı söylemek  | Dans  | Hokey  | Bisiklet  |
| Mülakat yapmak  | Bir müzik aleti çalmak  | Dağcılık  | Jimnastik  |

Çalışma Yaprağı 2

Aşağıdaki formda yer alan etkinliklerden bildiklerinizi işaretleyiniz.
Bilmediğiniz hakkında araştırma yaparak öğreniniz.

SANATSAL VE SPORTİF ETKİNLİKLER

- Resim Yapmak
- Grafik Sanatlar
- Geleneksel Türk Sanatları
- Özgün Baskı Resmi
- Heykel
- Seramik
- Rölyef
- Çini
- Origami
- Maket
- Mask
- Şan (Solo)
- Koroda Şarkı Söylemek
- Mülakat/Röportaj
- Bir müzik aleti çalmak

Üflemeli Çalgılar
Vurmalı Çalgılar
Yaylı Çalgılar
Tuşlu Çalgılar
Mızraplı/Tezeneli Çalgılar

- Orkestra
- Şiir Yazmak
- Münazara
- Sunuculuk
- Konferans/Panel/Forum
- Yazı yazmak

Hikâye/Tiyatro
Metni/Ramon
Deneme/Makale/Fıkra
Sohbet/Eleştiri/Gezi
Mektup/Günlük/Anı
Fabl/Masal
Biyografi/Otobiyografi

- Tiyatro
- Bale
- Opera
- Drama
- Dans
- Sinema
- Yabancı Dil Etkinlikleri
- Mekan Sanatları
- Atıcılık
- Atletizm
- Badminton
- Basketbol
- Beyzbol
- Bilardo
- Binicilik
- Bisiklet
- Boks
- Bowling
- Briç
- Buz Hokeyi
- Buz Pateni
- Jimnastik
- Curling
- Eskrim
- Florbal
- Futbol
- Futsal
- Geleneksel Spor Dalları
- Golf
- Güreş
- Halk Oyunları
- Halter

- Hava Sporları
- Hentbol
- Hokey
- İzcilik
- Judo
- Kano
- Karate
- Kayak
- Kızak
- Kick Boks
- Korunmalı Futbol
- Kürek
- Masa Tenis
- Motosiklet
- Muay Thai
- Dans Sporları
- Dart
- Okçuluk
- Oryantiring
- Otomobil Sporları
- Ragbi
- Satranç
- Su altı Sporları
- Taekwando
- Tenis
- Triatlon
- Voleybol
- Vücut Geliştirme
- Fitness
- Wushu
- Yelken
- Yüzme
- e-spor
- Dağcılık
- Bocce

KAYNAK:

100 Soruda Sosyal Etkinlik Modülü. T.C. Millî Eğitim Bakanlığı Temel Eğitim Genel Müdürlüğü Öğrenci İşleri ve Sosyal Etkinlikler Daire Başkanlığı
https://tegm.meb.gov.tr/meb_iys_dosyalar/2017_11/27172321_100_SORUDA_SOSYAL_ETKYNLYK_MODYLY.pdf adresinden erişilmiştir.

3. SINIF ETKİNLİKLERİ

BENİM ÇABAM BENİM DUYGUM

| | |
|-------------------------------|--|
| Gelişim Alanı | Akademik |
| Yeterlik Alanı | Akademik Anlayış ve Sorumluluk |
| Kazanım/Hafta | Çalışma ve başarmanın yarattığı duyguları ifade eder. / 24. Hafta |
| Sınıf Düzeyi | 3.Sınıf |
| Süre | 40 dk (Bir ders saati) |
| Araç-Gereçler | 1. Çalışma Yaprağı-1 2. Çalışma Yaprağı-2 3. Çalışma Yaprağı-3 4. Kare formunda renkli kâğıt yaprakları 5. Boya kalemleri |
| Uygulayıcı İçin Ön Hazırlık | 1. Etkinliğe başlamadan önce uygulayıcı öğrencilere verilen Çalışma Yaprağı-1 incelemeli ve kendisi de kâğıttan köpek yapma işlemi deneyimlemelidir. 2. Çalışma Yaprağı-1 sınıfta yansıtılmalıdır. 3. Çalışma Yaprağı-1 ve Çalışma Yaprağı-3'ten birisi sınıfın düzeyine göre seçilerek kullanılabilir. 4. Uygulayıcı Çalışma Yaprağı-2'yi sınıftaki öğrenci sayısı kadar çoğaltmalıdır. 5. Etkinlik başlamadan önce renkli kâğıt yaprakları kare formunda kesilmelidir. 6. Öğrencilerin boya kalemleri getirmeleri istenmelidir. 7. Zaman yönetimi açısından yeterli süre olduğu düşünülmüyorsa origami çalışmasını öğrencilerden bir gün önce kendi başlarına yaparak sınıfa getirmeleri ve deneyimlerini ve duygularını not etmeleri istenebilir. Sorular sınıfta tartışılır. |
| Süreç (Uygulama Basamakları): | 1. Etkinliğin amacının çalışma ve başarmanın yarattığı duyguları ifade etmek olduğu öğrencilere açıklanır. 2. Öğrencilere "Çalışma ve başarı bir araya geldiğinde ne ifade ediyor?" sorusu sorulur alınan cevaplar tartışılır. 3. Uygulayıcı öğrencilere renkli bir kare kâğıt dağıtır, Çalışma Yaprağı-1 tahtaya yansıtılır ve öğrencilere kâğıttan köpek yapılacağı söylenerek aşağıdaki yönerge verilir: <i>"Tahtaya yansıttığım Çalışma Yaprağı-1'de kâğıttan köpek yapımı aşamalı olarak yazıyor. Şimdi tahtaya bakarak yönergeleri incelemenizi istiyorum. Daha sonra sizden yönergeleri takip ederek köpeklerinizin yapımını tamamlamanızı isteyeceğim. Anlaşılmayan herhangi bir nokta varsa benimle paylaşabilirsiniz."</i> |

Süreç (Uygulama Basamakları):

der ve öğrencilerle kâğıttan köpeklerinin yapımını tamamlamaları için belirli bir süre verir. Öğrenciler köpekleri tamamlayıp boya kalemleri ile göz yapabilir ya da boyayabilirler.

4. Tüm öğrenciler çalışmalarını bitirdikten sonra öğrencilere aşağıdaki tartışma soruları sorulur. Gönüllü öğrencilerin cevapları alınır:
 - Etkinlik süreci içerisinde hangi duyguları hissettiniz?
 - Etkinliğin yapmaya çalışırken zorlandığınız yerler oldu mu? Zorlukları aştığınızda hangi duyguları hissettiniz?
 - Etkinliğinizi tamamlayıp sonuca ulaştığınızda hangi duyguları hissettiniz? Bu duyguları hissetmenizde neler etkili oldu?
5. Öğrencilere “Çocuklar kâğıttan köpeklerinizi yapmak için önce tüm yönergeleri okuyup ne yapmanız gerektiğini anlamaya çalıştınız, sonrasında aşamaları izleyerek köpeğinizi tamamlamaya çalıştınız hatta yanlış yaptığınız yerlerde bozup tekrar yaptınız, zorlandığınız yerler oldu belki ve birbirinizden yardım aldınız ama tüm çabanızın sonunda köpeklerinizi tamamlamayı başardınız. Hayatımızda da bu gibi çalışarak, çaba göstererek elde ettiğimiz başarılarınız vardır. Akademik çalışmalarınızda da çalışıp çabalayıp bir sonuca ulaştığınızda nasıl hissettiğinizi düşünün” açıklaması yapılır ve Çalışma Yaprağı-2 dağıtılır.
6. Öğrencilerden okulda, sınıfta ve derslerinde gösterdikleri çabalarını, çabalarının sonucunda elde ettikleri başarılarını ve bunların kendilerinde yarattığı duyguları düşünerek Çalışma Yaprağı-2’yi doldurmaları istenir.
7. Tüm öğrencilerin yazma işlemi tamamlandıktan sonra gönüllü öğrencilerden başlanarak paylaşımları alınır ve tartışma soruları ile süreç yönlendirilir:
 - Çabalarınız ve sonucunda elde ettiğiniz başarılarınız nelerdir?
 - Çabalarınızın sonucunu görmek size neler hissettirir?
 - Hissettiğiniz duygular neler?
 - Çaba göstererek elde ettiğiniz başarılarınızın sizde yarattığı duyguları fark etmenin önemi nedir?
8. Öğrencilere “Çabalarımızın sonucunda elde ettiğimiz başarıların yarattığı duygular kendimize olan güvenimizi arttıracak bu da bize daha sonraki çalışmalarımız için istek ve güç verecektir. Bu nedenle duygularımızı fark edebilmek oldukça önemlidir.” denilerek etkinlik sonlandırılır.

Kazanımın Değerlendirilmesi:

1. Öğrencilerden bir hafta boyunca çaba gösterdikleri ve sonucunda başarı elde ettikleri bir durumu düşünüp hissettikleri duygunun resmini yapmaları istenir. Bir sonraki hafta öğrencilerin resimleri sınıfta sergilenir.

Uygulayıcıya Not:

1. Uygulayıcı Çalışma Yaprağı-1’deki kâğıttan köpeği yapmakta zorlanan öğrencilere yardım etmelidir.
2. Uygulayıcı Çalışma Yaprağı-1’deki kâğıttan köpeği daha önce yapmış olan, hızlıca yapıp bitiren öğrencilerin çaba gösterdiklerini hissedebilmeleri için alternatif olarak Çalışma Yaprağı-3’ü veya başka bir kâğıt çalışmasını kullanabilir.
3. Projeksiyonu olmayan okullar için Çalışma Yaprağı-1 çoğaltılıp öğrencilere verilebilir.
4. Origami çalışması geri dönüşüm kâğıtları, müsvedde kâğıtlar ile de yapılarak üzerinde boyama yapılabilir.

Uygulayıcıya Not:

5. Uygulayıcı etkinlik için ayrılacak süreye göre origami çalışmasını öğrencilerin bir gün önceden kendi başlarına evde yapmalarını ve deneyimlerini yazmalarını isteyebilir. Bunun için Çalışma Yaprağı-1 ve 3 EBA'ya yüklenebilir. Öğrenciler farklı origami çalışmaları yapmaları için özgür bırakılabilir.

Özel gereksinimli öğrenciler için;

1. Çalışma Yaprağı-1 destek ihtiyacı olan öğrenciler için belli basamakları önceden hazırlanarak onlara verilip kendilerinden çalışmayı tamamlamaları istenebilir.
2. Tartışma soruları basitleştirilerek öğrencilerin katılımı desteklenebilir.
3. Çalışma Yaprağı-2'de yer alan sorular öğrencilerin düzeylerine göre sayıca azaltılarak öğrenme süreci farklılaştırılabilir.

Etkinliği Geliştiren:

Özge TİĞLİ

KAĞITTAN KÖPEK YAPIMI

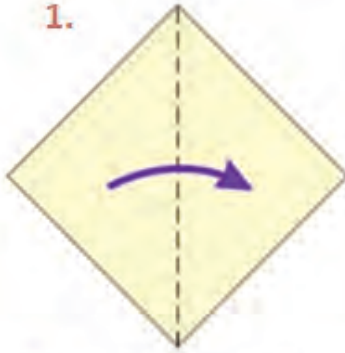

İlk önce kağıdı soldan sağa doğru ikiye katla

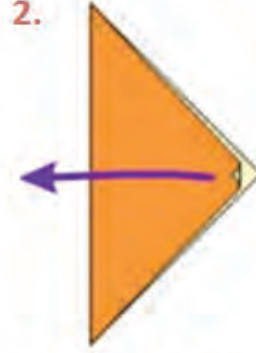

İkiye katladığın kağıdı sola doğru aç

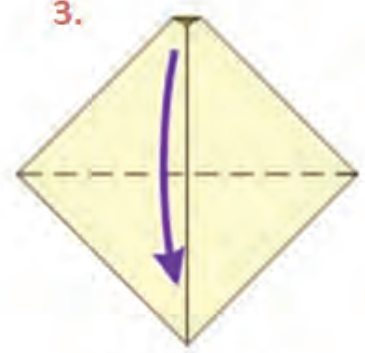

Kağıdı yukarıdan aşağıya doğru katla

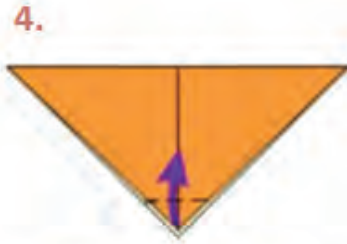

Üçgen şeklini alan kağıdın en alttaki sivri ucunu görseldeki gibi kıvrır

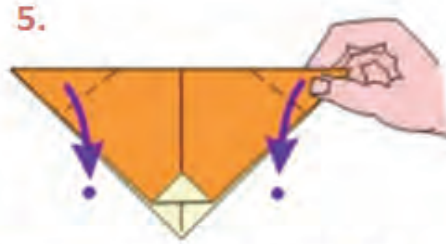

Üçgen şeklini alan kağıdın ilk önce soldaki sivri ucunu sonra aşağıdaki görseldeki gibi kulakları oluşacak şekilde katla



Köpeğe gözlerini yapıştır ve son olarak ona bir isim ver

Çalışma Yaprağı 2

Ad-Soyad

Tarih:

'Benim Çabam Benim Duygum'

Aşağıdaki 1. kutucuğa çabanızı, 2. kutucuğa çabanızın sonucunda elde ettiğiniz başarınızı, 3. kutucuğa ise bu başarılarınızın sizde hangi duyguları hissettirdiğini yazmanız gerekiyor. İlk kutucuklardaki örnekleri inceleyebilirsiniz.

ÇABAM
Yabancı bir dil
öğrenmeye çalıştım.



BAŞARIM
Bir cümleyi okuyup
anlayabildim.



DUYGUM
Gurur duydum.

ÇABAM

.....
.....
.....



BAŞARIM

.....
.....
.....



DUYGUM

.....
.....
.....

ÇABAM

.....
.....
.....



BAŞARIM

.....
.....
.....



DUYGUM

.....
.....
.....

ÇABAM

.....
.....
.....



BAŞARIM

.....
.....
.....



DUYGUM

.....
.....
.....

ÇABAM

.....
.....
.....



BAŞARIM

.....
.....
.....



DUYGUM

.....
.....
.....

ÇABAM

.....
.....
.....



BAŞARIM

.....
.....
.....



DUYGUM

.....
.....
.....

Çalışma Yaprağı 3

Çalışma Yaprağı-1'e alternatif olarak kullanılabilmesi amacı ile hazırlanmıştır.

KAĞITTAN KEDİ YAPIMI

1.

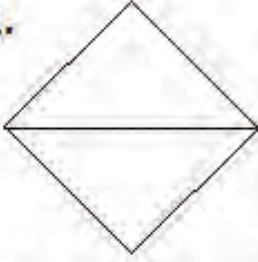

Kağıt aşağıdan yukarıya doğru katlanır

2.

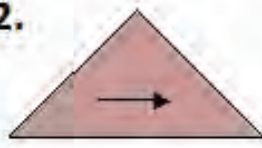

Kağıt soldan sağa katlanır ve tekrar açılır

3.



Üçgenin altından 4. aşamadaki şekil elde edilecek şekilde kıvrılır

4.



Şeklin önce sol sonra sağ tarafı yukarıya doğru ortadaki çizgiye sabitlenecek şekilde kıvrılır

5.



Kağıt altındaki sivri uçtan yanındaki şekil elde edilecek şekilde kıvrılır

6.

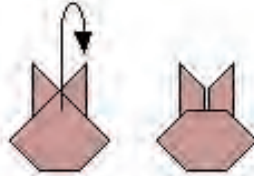

Kağıt ters çevrilir ve şekildeki sivri uçtan içeriye doğru katlanır ve yanındaki şekil elde edilir

7.



Son olarak kedinin gözlerini yapıştır ve kalemle suratına 7. aşamadaki yüzü oluşturacak şekilde çizim yapılır

3. SINIF ETKİNLİKLERİ

BEN DE YAPABİLİRİM

| | |
|-------------------------------|--|
| Gelişim Alanı | Sosyal Duygusal |
| Yeterlik Alanı | Benlik Farkındalığı |
| Kazanım/Hafta | Kişisel bağımsızlığına katkı sağlayan davranışları fark eder. / 25. Hafta |
| Sınıf Düzeyi | 3.Sınıf |
| Süre | 40 dk (Bir ders saati) |
| Araç-Gereçler | 1. Çalışma Yaprağı-1 2. Etkinlik Bilgi Notu 3. Kalem |
| Uygulayıcı İçin Ön Hazırlık | 1. Çalışma Yaprağı-1 öğrenci sayısı kadar çoğaltılır. |
| Süreç (Uygulama Basamakları): | <ol style="list-style-type: none">1. Uygulayıcı tarafından etkinliğin amacının kişisel bağımsızlığımıza katkı sağlayan davranışları fark etmek olduğu söylenerek etkinlik aşağıdaki şekilde başlatılır. <i>"Sizler büyüdükçe, kendi başınıza bir şeyleri daha fazla yapabilme, kendinizi daha iyi ifade edebilme ve ihtiyaçlarınızı bağımsız olarak keşfedebilme becerileriniz gelişir. Zaman içerisinde çevrenize de etkinizin olduğunu ve yaşamınızı kontrol edebildiğinizi fark edersiniz."</i>2. Önce aşağıdaki dinleme yönergesi verilir, ardından Etkinlik Bilgi Notu'nda yer alan hikâyeye sesli bir şekilde okunur. <i>"Şimdi sizlere bir hikâyeye okuyacağım. Hikâyemizin kahramanı Deniz'in, bir gününün nasıl geçtiğini dinleyeceksiniz. Deniz gün boyunca ihtiyaçlarını kendi gideren ve yapması gereken davranışlarını kendi başına gerçekleştiren bir çocuk ve sizlerin dinlerken Deniz'in gün boyunca neleri bağımsız bir şekilde yaptığına dikkat etmenizi istiyorum."</i>3. Hikâyeye okuma bittikten sonra öğrencilere Çalışma Yaprağı-1 dağıtılır. Öğrencilere hikâyede geçen Deniz'in bağımsız olarak yaptığı davranışların neler olduğu sorulur. Gönüllü öğrencilerden cevaplar alınır. Tüm öğrencilerin verilen cevapları sırayla kendi tablolarında "A" sütununa yazmaları istenir. "A" sütununun başına "Deniz'in Yapabildikleri" ismini yazmaları istenir.4. Tabloya yazılacak bağımsız davranışlar listesi tamamlandıktan sonra öğrencilere bu davranışlardan kendilerinin de yapabildiklerinin yanına yani "B" sütuna çarpı işareti koymaları istenir. İşaretleme bittikten sonra "B" sütununun başına "Benim de Yapabildiklerim" ismini yazmaları ve gönüllü öğrencilerin paylaşması istenir.5. Öğrencilere aşağıdaki sorular yöneltilir: |

Süreç (Uygulama Basamakları):

- Bu listede olmayan ama sizin bağımsız olarak yapabildiğiniz neler var? Varsa her öğrencinin bunları kendi listelerine eklemeleri söylenir.
- İşaret koymadığınız davranışları bağımsız olarak yapamama nedenleriniz neler olabilir?
- Tüm bu davranışları kendi başımıza yapmak bize nasıl katkı sağlar?

6. Etkinlik aşağıdaki açıklama ile sonlandırılır.

"Hepimizin kendi başımıza yapabildiğimiz ve yapamadığımız davranışlar vardır. Fiziksel ve ruhsal gelişimimizin özelliklerine göre yapabileceklerimizi fark etmek, yapamadıklarımız içinse çaba göstermek gerekiyor. İhtiyaçlarımızı bilmek, karşılamak, kendimiz için yapmamız gereken davranışları gerçekleştirmek başkalarına daha az ihtiyaç duymamıza, kişisel olarak bağımsız olmamıza katkı sağlar."

Kazanımın Değerlendirilmesi:

1. Çalışma Yaprağı-1 öğrencilerde bırakılır. Bir hafta boyunca kendi davranışlarını değerlendirmeleri, etkinlik sırasında işaret koymadıkları ama sonrasında yapmaya başladıkları davranışlar varsa başka renk bir kalemle işaret koymaları, listede olmayan ama bağımsız olarak yapmaya başladıkları varsa listeye eklemeleri ve bir hafta sonrasında Çalışma Yaprağı-1'i okula getirmeleri, gönüllü öğrencilerin paylaşması istenir.

Uygulayıcıya Not:

1. İmkânlar dahilinde Etkinlik Bilgi Notu'nda bulunan hikâye okunurken etkileşimli tahta/projeksiyon cihazı ile yansıtılabilir.
2. Bağımsız davranışlar listesi mümkün olduğunca hikâyedeki kahramanın tüm davranışlarını içermelidir.

Özel gereksinimli öğrenciler için;

1. Hikâye okunurken görselleri de hazırlanıp öğrencilere gösterilerek öğrenme süreci farklılaştırılabilir.
2. Çalışma Yaprağı-1'e öğrencilere ipucu olması başlıklar yazılarak ve birkaç örnek de eklenerek uyarlama yapılabilir.
3. Sorular basitleştirilerek öğrencilerin katılımı desteklenebilir.

Etkinliği Geliştiren:

Mehtap AKKURT

ETKİNLİK BİLGİ NOTU

DENİZ'İN BİR GÜNÜ

Deniz, sabah okula geç kalmamak için akşamdan kurduğu alarmın çalmasıyla uyandı. Elini, yüzünü yıkayıp odasını düzeltti. Annesi kahvaltıyı hazırlamaya başlamıştı. Deniz annesine yardım etti. Sofrayı beraber kurdular. Babası sabahları daha evden erken çıkıyordu. Deniz ile annesi kahvaltıyı birlikte yapıyorlardı. Kahvaltı bitmek üzereyken annesinin telefonu çaldı. Deniz kahvaltılıkları buzdolabına koydu, masayı topladı.

Beslenme çantasına annesinin hazırladığı böreği ve ayrıntı koyup matarasını su ile doldurdu. Hazırladığı matarasını ve beslenme çantasını giderken unutmamak için dış kapının yanına koydu. Dişlerini fırçalayıp, okul kıyafetlerini giydi. Bu sırada annesi de hazırlanmış, işe gidecekti.

Deniz akşamdan hazırladığı çantasını bir kez daha kontrol etti. Kırmızı kalem küçülmüştü, ayakkabılarını giydi ve kapıda onu bekleyen annesine kırmızı kalem almak için paraya ihtiyacı olduğunu söyledi. Annesi ona yeterli parayı verdi ve birlikte evden çıktılar. Annesi işe otobüsle gidiyordu, durağa kadar birlikte yürüdüler, vedalaştılar, annesi durakta otobüsü beklemeye başladı, Deniz de okula doğru yürümeye devam etti. Okulun karşısında bulunan kırtasiyeden yeni kırmızı kalemını aldı ve okula gitti. Okulun bahçe kapısından geçti, üçüncü sınıfların sıralarının olduğu bölgeye gidip kendi sınıfı olan 3-B sınıfı sırasına girdi. Dersleri bitip okuldan çıkınca yürüyerek eve gitti ve anahtarıyla eve girdi. Annesi eve gelene kadar iki saat evde yalnız kalacaktı. Kıyafetleri bugün biraz kirlenmişti, onları kirli sepetine attı. Ellerini ve yüzünü yıkadı, ev kıyafetlerini giydi. Buzdolabından süt çıkardı, bir bardak süt içti. Çalışma masasına geçip ödevlerini tamamladı. Ertesi gün için gerekli ders kitap ve defterlerini, kalem kutusunu, ayrıca öğretmenin okula getirmelerini istediği yazım kılavuzunu çantasına yerleştirdi. Bu sırada annesi eve gelmişti.

Annesine bugün okulda teneffüslerde bahçede oynarken üstünün kirlendiğini ve terlediğini, kıyafetlerini kirli çamaşır sepetine attığını ve banyo yapmak istediğini söyledi. Deniz kendi başına banyo yaparken annesi de akşam yemeğini hazırladı. Banyodan çıktığında saçlarını taradı, temiz çamaşırlarını dolaptan alıp giydi. Babası da eve gelmişti. Deniz ve babası bir yandan sohbet etti, bir yandan masayı hazırladılar. Ailece yedikleri yemekten sonra sofrayı birlikte topladılar, mutfağı birlikte temizlediler. Deniz anne ve babasıyla film izlerken saate baktığında uyku vaktinin yaklaştığını fark etti. Anne ve babasına iyi geceler diledi, dişlerini fırçaladı ve yatağına yattı. Uykuya geçmeden önce biraz kitap okumayı seviyordu. Birkaç sayfa okuduktan sonra iyice uykusu gelince alarmını kurdu, ışığını kapattı ve yeni güne enerji toplamak için güzelce uyumaya başladı.

3. SINIF ETKİNLİKLERİ

BENİM SINIRIM BENİM ALANIM

| | |
|-------------------------------|---|
| Gelişim Alanı | Sosyal Duygusal |
| Yeterlik Alanı | Kişisel Güvenliğini Sağlama |
| Kazanım/Hafta | Kişisel güvenliği için kişisel alanların gerekliliğine inanır./ 26. Hafta |
| Sınıf Düzeyi | 3.Sınıf |
| Süre | 40 dk (Bir ders saati) |
| Araç-Gereçler | 1. Çalışma Yaprağı-1 2. Etkinlik Bilgi Notu |
| Uygulayıcı İçin Ön Hazırlık | 1. Etkinlik Bilgi Notu okunur. |
| Süreç (Uygulama Basamakları): | <ol style="list-style-type: none"> Uygulayıcı tarafından tahtaya büyük harfle "GÜVEN" kelimesi yazılır ve sınıf içi etkileşim başlatılır. Aşağıdaki sorular öğrencilere yöneltilir: <ul style="list-style-type: none"> Size göre güven ne demektir? Kişisel olarak güvende olmak için neler yapmalıyız? Kendinizi kimlerin yanında daha güvende hissediyorsunuz? Öğrencilerin verdikleri cevaplar alındıktan sonra, uygulayıcı tarafından sınıf tahtasının önüne 75 cm çapında (bir kol mesafesi) ve aralarında bir metre olacak şekilde iki adet daire çizilir. Gönüllü öğrencilerden iki öğrenci tahtaya çıkarılır. İki öğrenciden önce biri bir dairenin içinde, diğeri ise diğeri dairenin içinde iletişim kurmaları istenir. Sonra iki öğrenciden tek bir daire içinde iletişim kurmaları istenir. Uygulayıcı tarafından sınıftaki diğer gönüllü öğrencilerle de aynı etkinlik birkaç kez uygulandıktan sonra, aşağıdaki tartışma soruları ile sınıf içi etkileşimi sürdürülür. <ul style="list-style-type: none"> Farklı dairelerde iletişim kurduğunuzda neler hissettiniz? Aynı daire içinde iletişim kurduğunuzda kendinizi nasıl hissettiniz? Tanımadığınız bir insanla aynı daire içinde iletişim kurmak durumunda kalırsanız neler hissedersiniz? Uygulayıcı tarafından gelen cevapların paylaşılmasından sonra aşağıdaki açıklama yapılarak etkileşim sürdürülür. <p><i>"Sevgili öğrenciler biraz önce tek daire içinde olduğumuz alan bizim kişisel</i></p> |

Süreç (Uygulama Basamakları):

alanımızdır. Kişisel alan bizim kendimizi rahat hissettiğimiz bir alandır. Sadece anne, baba, kardeş ve en yakın arkadaşlarımızın girebileceği bu alana onlar dışındaki insanlar yaklaşırsa rahatsızlık duyarız. Bu alan ihlal edildiğinde kaygı, korku, öfke gibi duygular hissederiz."

6. Uygulayıcı tarafından öğrencilere aşağıdaki açıklama yapılır ve Çalışma Yaprağı-1'de yer alan hikâyeler okunur.

"Sevgili öğrenciler şimdi size çeşitli kısa hikâyeler okuyacağım. Hikâyeleri dikkatle dinlemenizi istiyorum. Daha sonra bu hikâyelerle ilgili sizlere sorular soracağım"

7. Uygulayıcı tarafından hikâyelerle ilgili öğrencilere aşağıdaki tartışma soruları yöneltilerek sınıf içi etkileşim sürdürülür.

- Bu dört hikâyeden hangilerinde kişisel alan ihlali olduğunu düşünüyorsunuz?
- Sizce kişisel alanlar neden gereklidir?
- Kişisel alanlar bize neler sağlamaktadır?
- Kişisel alanlar olmasaydı neler olurdu?
- Kişisel alan ihlalinin kişisel güvenliğimiz için tehdit oluşturduğunu düşünüyor musunuz? Niçin?

8. Öğrencilerin verdikleri cevaplar bittikten sonra uygulayıcı tarafından aşağıdaki açıklama yapılarak etkinlik sonlandırılır.

"Kendimizi güvende hissetmek, mutlu sağlıklı bir hayat için kişisel alanımız çok önemlidir. Kişisel alanımızı korumak bizi sadece tehlikelere karşı değil aynı zamanda hastalıklara karşı da korumuş olur. UNUTMAYIN kişisel güvenliğimiz ve sağlığımız için kişisel alanımızı tanımadığımız kişilere karşı korumak önemli ve gereklidir.

Kazanımın Değerlendirilmesi:

1. Öğrencilerden resim dersinde, kendi kişisel alanları ve kişisel alanların gerekliliğine yönelik resim yapmalarını istenebilir. Eğer öğrencilerin resim dersine başka bir öğretmen giriyorsa uygulayıcı (sınıf öğretmeni) bu kazanım değerlendirmesini resim öğretmeninden isteyebilir.

Uygulayıcıya Not:

1. 75 cm çapında daire çizmek yerine imkân bulunursa hulahop ya da yuvarlak fon karton kullanılabilir.
2. Etkinlik Bilgi Notu'nda yer alan çemberler öğrencilerle paylaşılabilir.

Özel gereksinimli öğrenciler için;

1. Etkinlik sürecinde yer alan dairelerin içerisindeki kısımda ikişer öğrenci akran eşlemesi yapılarak görevlendirilebilir.
2. Çalışma Yaprağı-1'deki hikâyelerin görselleri veya yazıları tahtaya yansıtılabilir.
3. Tartışma soruları basitleştirilerek öğrencilerin katılımları desteklenebilir.

Etkinliği Geliştiren:

Savaş SESLİ

Çalışma Yaprağı 1

- Halil parkta oyun oynamaktadır. Tanımadığı bir çocuk yanına gelerek ona el şakası yaptı. Hayır demesine rağmen şaka yapmaya devam etti.
- Ali 3/A sınıfının futbol takım kaptanıdır. Okulunda düzenlenen sınıflar arası turnuva maçında, sınıfına şampiyonluğu getiren golü attı. Tüm sınıf Ali'ye sarılarak şampiyonluğu kutladı.
- Ayşe akşam yemeği hazırlayan annesine sürpriz yaparak, yemek masasını hazırlamıştı. Bunu gören annesi ona sarılarak yanağından öptü.
- Mırnav çok sevimli bir Van kedisidir. Mırnav sahibini çok sever. Sahibiyle sürekli oyunlar oynar. Sahibinin kucağında hiç inmek istemez. Yabancı kişiler mırnavı sevmek istediğinde, patileriyle onları tırmalar.

ETKİNLİK BİLGİ NOTU

Kişisel alan nedir? İnsanlar arası fiziksel mesafe ne kadar olmalı?

Yolda yürürken diğer insanlara ne kadar alan bırakmalıyız?
Peki yakın mesafede olan kişi tanıdığımız biri ise neler hissederiz?
Mesafenin artması ya da azalmasına verdiğimiz tepkiler bize ne gibi avantajlar sağlar?

Tüm bu sorular psikolojide “kişisel alan” adı verilen bir alanı işaret etmektedir.

Kişisel alan; kişiler arası ilişkilerde, etkileşim içinde bulunan insanların birbirlerinden uzaklıkları ve birbirlerine göre konumları olarak tanımlanmaktadır. İnsanlarda hatta hayvanlar da bile belirgin bir şekilde karşımıza çıkan kişisel alan, yaşamsal süreç içerisinde önemli işlevlere sahiptir. Kişisel alanın dokunma, koklama, görme ve işitme gibi duyuşal süreçlere bağlı olması nedeniyle iletişim işlevi görmektedir. Ayrıca çevreden gelebilecek saldırgan davranışlara karşı kendimizi korumamızı sağlamaktadır.

Kişisel alan yaşadığımız her an bizi çevreleyen bir sınır olup, hangi ortama gidersek gidelim kişisel alanımız varlığını korumaktadır. Ancak bazı durumlarda kişisel alanımıza ihlaller söz konusu olabilmektedir. Örneğin annenizin sizin yanınıza gelerek sizi kucaklaması kişisel alanın ihlalidir.

Ancak buradaki ihlal bizim izin vermemiz yoluyla oluşmaktadır. Bazı durumlarda ise izinsiz ihlaller söz konusudur. Bu ihlaller herhangi bir el şakası ve zorbalık olabilir.

İnsanlarla fiziksel mesafemiz kaç cm. olmalı?

- Mahrem alan: Çekirdek aile üyeleri, anne ve baba, kardeşler, karı-koca gibi çok yakınların girebileceği alana mahrem alan deriz. Başka insanlar bu alana girerse saldırganlık yada rahatsızlık tepkileri veririz. Mahrem alan yada özel alan 45 santim ve aşağısı olarak kabul edilir.
- Kişisel alan: Aile üyeleri ve arkadaşlar için belirlenen alandır. Kişilere fiziksel olarak 120 santim ve aşağısındaki mesafelere girildiğinde kişisel alanına girmişsiniz diyebiliriz. Artık mahrem alanına 45 santim kalmıştır. 45 santim ile 120 santim (1,2 metre) arasındaki 75 santimlik alana kişisel alan diyoruz.
- Sosyal alan: Aşına olunan ve tanıdık insanlarla rahat bir ilişki kurmak için gerekli alanı temsil eder. Kişilere fiziksel olarak 3,6 metre toplam uzaklıktan kişisel alan uzaklığını çıkarttığımızda yani $3,6 \text{ metre} - 1,2 \text{ metre} = 2,4 \text{ metre}$ sosyal alan demektir.
- Genel alan: Toplu alanları kapsayan genel alanda, insanlar birbirleri ile diyaloglarının mesafesi olarak kabul görmektedir. Kişilere fiziksel olarak 3,6 metre mesafeden uzak olan alana genel alan diyoruz.

Kişisel alanınızı tanımlamak, sınırlandırmak ve korumak kişisel güvenlik için önemli bir noktadır. Hepimizin sınırları olduğunu, kendimize ait özelimiz olduğunu karşıdaki insana hissettirmeliyiz. Kimsenin aşmaması gereken çizgilerimiz vardır çünkü burası bizim özgüvenimizin bulunduğu yerdir. Kişisel güvenlik ve ruhsal dengemiz için bu alan önemli ve gerekli bir yerdir.

KAYNAK:

Göregenli, M. (2013). Çevre psikolojisi: İnsan ve mekan ilişkileri. İstanbul: İstanbul Bilgi Üniversitesi Yayınları.

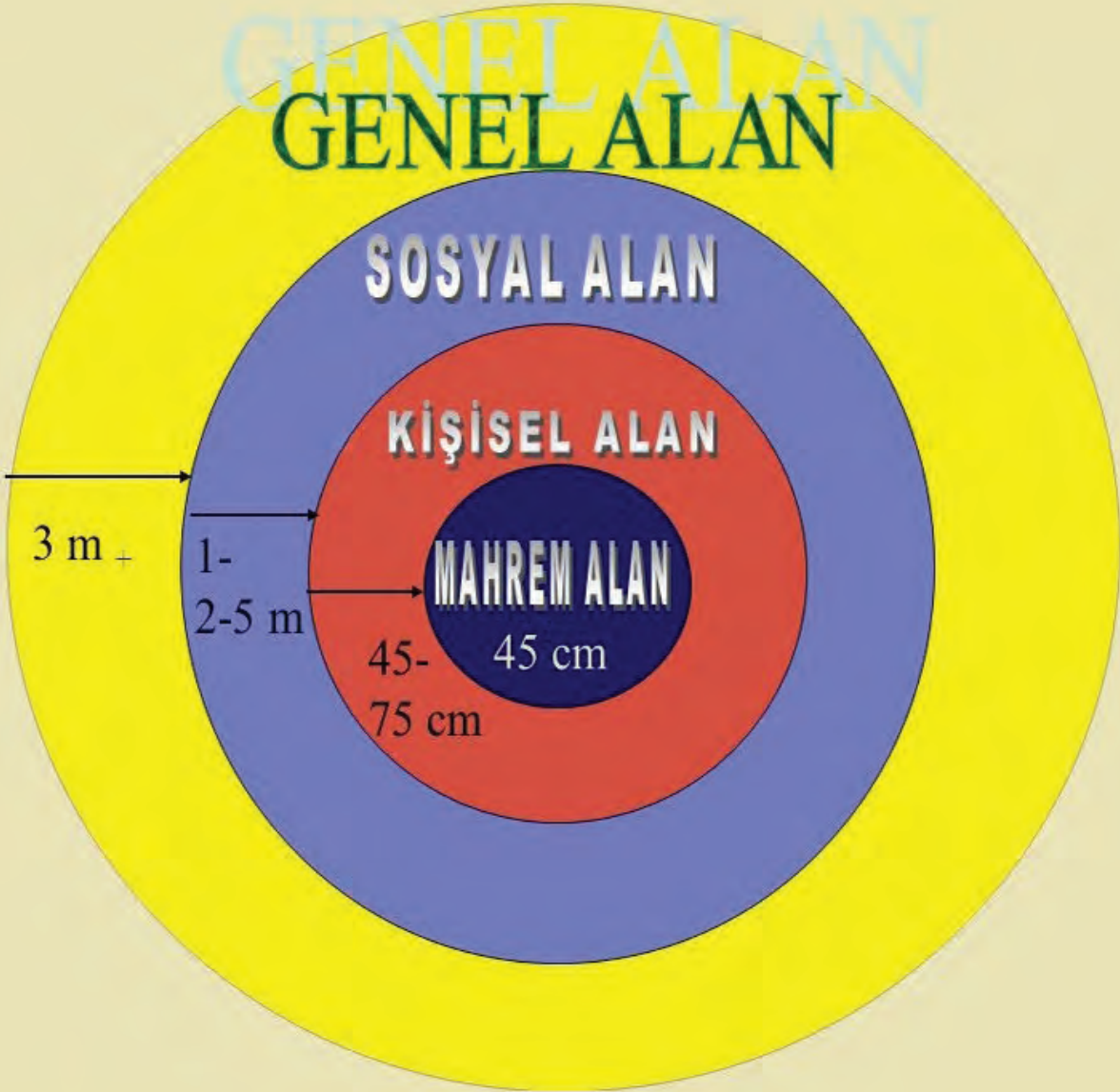

3. SINIF ETKİNLİKLERİ

GEREKİRSE "HAYIR!"

| | |
|-------------------------------|---|
| Gelişim Alanı | Sosyal Duygusal |
| Yeterlik Alanı | Kişisel Güvenliğini Sağlama |
| Kazanım/Hafta | Gerektiğinde "Hayır!" der. / 27. Hafta |
| Sınıf Düzeyi | 3.Sınıf |
| Süre | 40 dk (Bir ders saati) |
| Araç-Gereçler | 1. Çalışma Yaprağı-1 2. Çalışma Yaprağı-2 3. Boya kalemleri 4. Makas |
| Uygulayıcı İçin Ön Hazırlık | 1. Çalışma Yaprağı-1 ve Çalışma Yaprağı-2 öğrenci sayısı kadar çoğaltılır. 2. Çalışma Yaprağı-2'de yer alan "Evet" ve "Hayır" kartlarından kesilerek, örnekler hazırlanır. 3. Öğrencilere etkinlik için boya kalemleri ve makas getirmeleri hatırlatılır. |
| Süreç (Uygulama Basamakları): | 1. Etkinliğin amacının gerektiğinde "Hayır!" demek olduğu açıklanır. 2. Her öğrenciye "Çalışma Yaprağı-1" ve "Çalışma Yaprağı-2" dağıtılarak yönerge verilir: <i>"Sevgili öğrenciler, sizlere dağıtılan Çalışma Yaprağı-2'de içeriğini sizlerin tasarlamanızı istediğim iki tane kart yer almaktadır. Bunlardan bir tanesi olaylara veya kişilere izin verdiğimizizi temsil eden yeşil "Evet" kartı, diğeri ise olaylara veya kişilere izin vermediğimizi temsil eden kırmızı "Hayır" kartıdır. Sizlerin de şimdi kendi yeşil "Evet" ve kırmızı "Hayır" kartlarınızı tasarlamanızı; kartlarınızı hazır olduğunda da makas yardımı ile kenarlarından keserek beklemenizi istiyorum."</i> 3. Öğrencilere yeşil "Evet" ve kırmızı "Hayır" kartlarını hazırlamaları için süre verilir ve ardından açıklama yapılır; <i>"Sevgili öğrenciler, şimdi sizlerle "Evet-Hayır" oyunu oynayacağız. Bazı sorular soracağım ve bu sorulara "Evet" veya "Hayır" cevabını kartlarınızı göstererek vermenizi istiyorum."</i> 4. Rastgele sınıftan seçilen öğrencilere Çalışma Yaprağı-1'de yer alan sorular yönlendirilir ve öğrencilerin akıllarına ilk gelen cevapları vermeleri sağlanır. 5. Çalışma Yaprağı-1'de yer alan sorular sorulduktan sonra öğrencilere tartışma soruları yönlendirilir: |

Süreç (Uygulama Basamakları):

- Bunlar dışında "Evet" veya "Hayır" dediğiniz başka yaşantılarınıza örnek verebilir misiniz?
- Aslında "Hayır" demek istediğiniz ancak çeşitli nedenlerle "Evet" demek zorunda kaldığınız yaşantılarınızı fark ettiniz mi? Bu yaşantılarınız nelerdir?
- "Hayır" demenizi gerektiren durumlar nelerdir?
- "Hayır" demenizi zorlaştıran etkenler nelerdir?

6. Öğrencilere açıklama yapılarak etkinlik sonlandırılır:

"Sevgili öğrenciler, fark ettiğiniz gibi hayatımızda olayları veya kişileri onayladığımız yeşil "Evet" kartını, onaylamadığımız kırmızı "Hayır" kartını gösteririz. Bizi rahatsız eden olaylar veya kişilere onay verip vermememiz, sınırlarımızın ihlal edilip edilmediği düşüncelerimiz, o an öncelik sırasına göre yapmamız gereken görev ve sorumluluklarımız hangi kartı göstereceğimizi belirler. Sizleri rahatsız eden, sınırlarınızın zorlandığı, yapmak isteyip de öncelikli yapılması gereken görev ve sorumluluklarınız olduğunda veya sevdiğiniz üzülmeyin diye yapmak zorunda kaldığınız durumlarda kırmızı "Hayır" kartınızı gösterebilirsiniz."

Kazanımın Değerlendirilmesi:

1. Öğrencilerin yeşil ve kırmızı kartları sınıf kapısının dışına asılır ve tüm okul içerisinde "Hayır!" diyebilmek adına farkındalık oluşturulur.
2. Öğrencilerden günlük hayatta "Hayır" dememeleri gerekebilecek durumları düşünmesi ve bunları not alması istenir. Daha sonra öğrenciler notlarını sınıfta paylaşmaya teşvik edilir.

Uygulayıcıya Not:

1. Öğrencilerin duygu ve düşüncelerini gönüllülük ilkesi çerçevesinde paylaşmaları sağlanır. Paylaşımında bulunmaları yönünde öğrenciler zorlanmamalıdır.

Özel gereksinimli öğrenciler için;

1. Boya ve makas gibi materyallere tutmayı kolaylaştıracak tutaç gibi özellikler eklenerek materyaller uyarlanabilir.
2. Etkinliklerin tamamlanması için ek süre verilerek öğrenme süreci farklılaştırılabilir.
3. Öğrencilere sorulan sorular kelime sayısı, kelime zorluğu veya yabancılığı temelinde basitleştirerek sorulabilir.

Etkinliği Geliştiren:

Neslihan KİRMİT

Çalışma Yaprağı 1

SORUYORUM! EVET Mİ, HAYIR MI?

| | | |
|---|---|--|
| Sevdiğim kişiler tarafından aşırı ilgiye maruz kaldığımda... | Günlük yapılması gereken görev ve sorumluluklarını tamamladıktan sonra oyuna katılma daveti aldığımda... | Tanımadığın biri tarafından yiyecek ikram edildiğinde... |
| Yeni bir ortamda seninle ilişki kurulmak istendiğinde... | Hoşlandığın/ hoşlanmadığın kişiler tarafından argo ifadelerle maruz bırakıldığında... | Arkadaşın kendi proje görevini sana yaptırmak istediğinde... |
| Sevdiğin arkadaşın paylaşmak istemediğin bir eşyanı kullanmak istediğinde... | Kendini yakın hissettiğin kişiler ile duyguların paylaşılması için bir araya gelmek istendiğinde... | Tanımadığın kişiler tarafından bir yerlere davet edildiğinde... |
| Kendini yakın hissettiğin kişi bile olsa seni rahatsız edecek kadar yakın mesafeden konuşulduğunda... | Seni zorlamadığını düşündüğün bir konuda yardım istendiğinde... | Önemli bir işinin sırasında herhangi bir nedenden ötürü çağırıldığında... |
| Öğretmenin tarafından bir projede grup liderliği teklif edildiğinde... | Yalnız kalma ihtiyacı duyduğunda, kendini yakın hissettiğin kişiler tarafından konuşmaya zorlandığında... | Ailen tarafından ne zamandır görmek istediğin bir şehre geziye çıkma teklif edildiğinde... |

"EVET!" / "HAYIR!" KARTLARI



EVET !

HAYIR!

3. SINIF ETKİNLİKLERİ

MESLEK, HİSSET, DÜŞÜN

| | |
|-------------------------------|---|
| Gelişim Alanı | Kariyer |
| Yeterlik Alanı | Kariyer Farkındalığı |
| Kazanım/Hafta | Merak ettiği mesleklere ilişkin duygu ve düşüncelerini ifade eder. / 28. Hafta |
| Sınıf Düzeyi | 3.Sınıf |
| Süre | 40 dk (Bir ders saati) |
| Araç-Gereçler | 1. Çalışma Yaprağı-1 2. Çalışma Yaprağı-2 |
| Uygulayıcı İçin Ön Hazırlık | 1. Çalışma Yaprağı-2 öğrenci sayısı kadar çoğaltılır. |
| Süreç (Uygulama Basamakları): | <ol style="list-style-type: none"> Aşağıdaki sorular ile etkinliğe giriş yapılır: <ul style="list-style-type: none"> Merak ettiğiniz meslekler neler? Bu meslekleri düşününce ne hissediyorsunuz? Bu meslekleri düşününce aklınızdan ne geçiyor? Öğrencilerin paylaşımları alındıktan sonra aşağıdaki açıklama yapılır: "Çocuklar hepinizin merak ettiği farklı meslekler bulunmaktadır. Bu mesleklerle ilgili de farklı duygularınız ve düşünceleriniz bulunmaktadır. Şimdi bu konuda bir hikâye paylaşacağım sizlere." Çalışma Yaprağı-1'deki hikâye okunur. Öğrencilerin hikâye ile ilgili fikirleri alınır ve aşağıdaki açıklama yapılır: "Hepimizin mesleklere ilişkin farklılaşan duygu ve düşüncelerimiz vardır. Hikâyedeki Ahmet gibi mesleklere ilişkin duygu ve düşünceleriniz bulunmaktadır. Şimdi bunları daha iyi görebilmemiz için bir etkinlik yapacağız." Çalışma Yaprağı-2 dağıtılır ve öğrencilerin doldurmaları istenir. Aşağıdaki sorular ile sürece devam edilir: <ul style="list-style-type: none"> Sizin merak ettiğiniz meslek nedir? Bu mesleğe karşı ne hissediyorsunuz? Bu mesleği düşününce aklınıza neler geliyor? Mesleklere yönelik duygu ve düşüncelerimizin farkında olmak neden önemlidir? |

Süreç (Uygulama Basamakları):

7. Aşağıdaki açıklama ile etkinlik sonlandırılır:

“Merak ettiğimiz meslekler ile ilgili duygu ve düşüncelerimizi bilmek bize meslek seçiminde çok katkılar sağlar. Bu nedenle mesleklere ilişkin ne hissettiğimizi ve ne düşündüğümüzü netleştirmemiz gerekir. Meslek seçiminde o mesleğe ilişkin duygu ve düşüncemizi göz önünde bulundurmamız daha doğru seçimler yapabilmek için çok önemlidir.”

Kazanımın Değerlendirilmesi:

1. Öğrencilerin merak ettikleri meslekler ile ilgili daha çok araştırma yaparak duygu ve düşüncelerini netleştirmeleri istenir.

Uygulayıcıya Not:

1. Çalışma Yaprağı-2’deki ne hissediyorum kısmı emojişler şeklinde de doldurulabilir.

Özel gereksinimli öğrenciler için;

1. Çalışma Yaprağı-1’ de yer alan yazılı materyallere Braille yazı eklenebilir ya da punto büyütülerek materyal desteğı sağlanabilir.
2. Etkinliğin tamamlanması için ek süre verilebilir.
3. Mesleklerle ilgili anlatım görsellerle zenginleştirilerek öğretmen desteğı sağlanabilir.

Etkinliğı Geliştiren:

Ayşe ÖZKAN

Çalışma Yaprağı 1

“3.sınıf öğrencisi Ahmet evde otururken hayallere daldı. Birçok mesleği merak ediyordu. Bu mesleklere karşı farklı farklı duygular hissediyordu. Mesleklerle ilgili düşüncelerini de çok farklılaşmaktaydı. Örneğin mimarlık mesleğini merak ediyordu ama çok da hoşuna giden bir meslek değildi. Mimarlığın zor olduğunu biliyordu ancak iyi para kazanılabilir diye de düşünüyordu. Bunun yanında hemşirelik mesleğini de merak ediyordu. Hemşirelik mesleğini düşününce mutlu oluyordu ve iyi duygular hissediyordu. Bu mesleğin kendisi için uygun olacağını ancak zorlukları olacağını da biliyordu. Birden annesi Ahmet’e seslendi. Böylece Ahmet merak ettiği mesleklere yönelik duygu ve düşünceleri ile ilgili hayallerden birden uyanıverdi.”



Çalışma Yaprağı 2

Yönerge: Aşağıdaki boşluklara merak ettiğiniz mesleği, o mesleği düşününce aklınıza ne geldiğini ve neler hissettiğinizi yazınız. Duyularınızı emojiyle de anlatabilirsiniz.

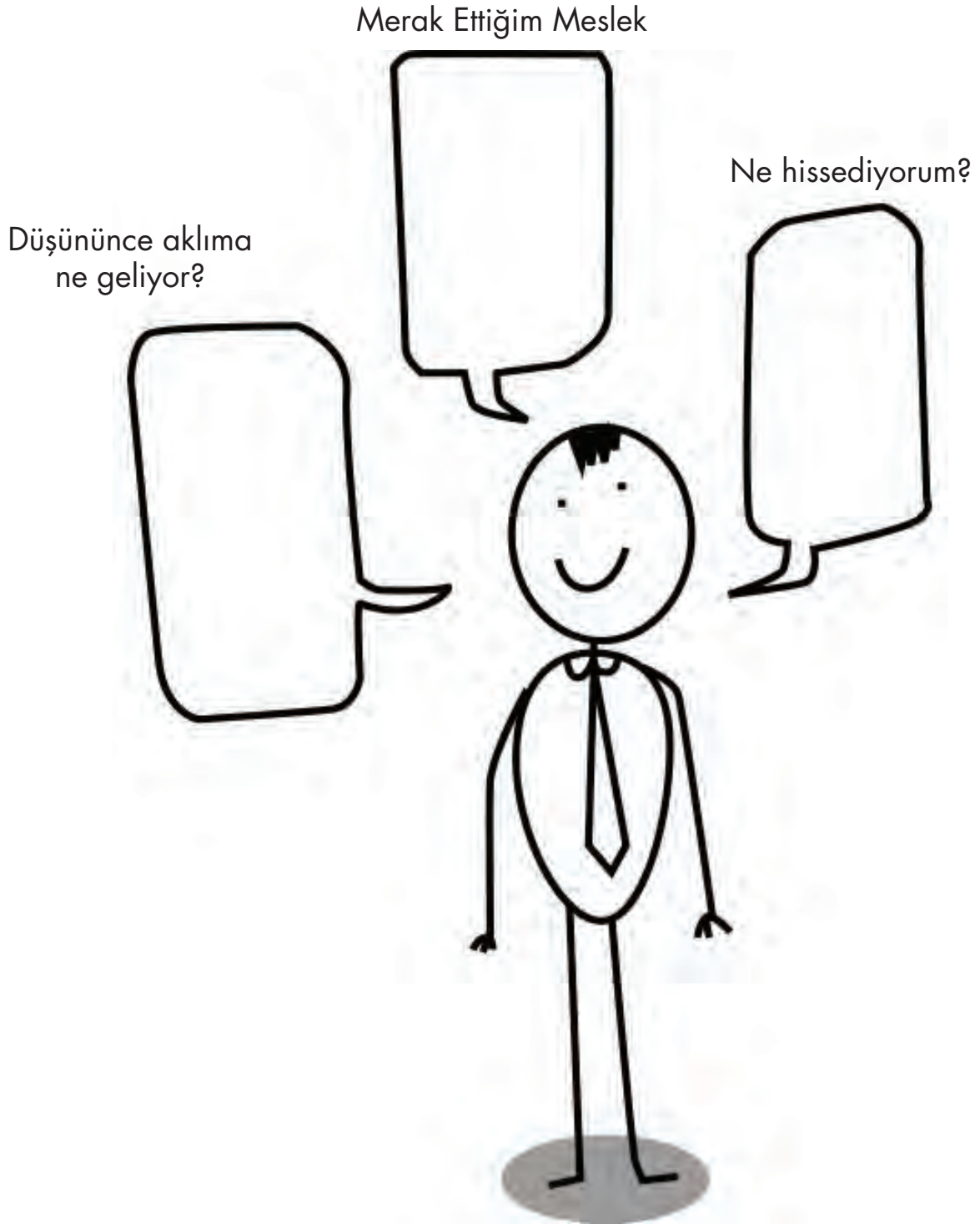

3. SINIF ETKİNLİKLERİ

MESLEKLERİ MERAK EDİYORUM

| | |
|-------------------------------|--|
| Gelişim Alanı | Kariyer |
| Yeterlik Alanı | Kariyer Farkındalığı |
| Kazanım/Hafta | Merak ettiği mesleklere ilişkin edindiği bilgileri paylaşır. / 29. Hafta |
| Sınıf Düzeyi | 3.Sınıf |
| Süre | 40 dk (Bir ders saati) |
| Araç-Gereçler | 1. Çalışma Yaprağı-1 2. Çalışma Yaprağı-2 |
| Uygulayıcı İçin Ön Hazırlık | 1. Bir hafta önce uygulayıcı öğrencilerden merak ettikleri bir mesleği seçmelerini ve bu mesleğin adının kimseye söylememeleri istenir. 2. Tüm öğrencilere "Çalışma Yaprağı-2" dağıtılır. Öğrencilerden merak ettikleri meslekle ilgili Çalışma Yaprağı-2'yi doldurmaları ve bu haftaki derse gelirken yanlarında getirmeleri istenir. 3. Çalışma Yaprağı-2'nin nasıl dolduracaklarını öğrenmeleri için Çalışma Yaprağı-1'i öğrencilerin incelemeleri için önceden panoya asılır ve bir hafta boyunca panoda kalır. |
| Süreç (Uygulama Basamakları): | 1. Uygulayıcı tarafından etkinliğin amacının "Merak edilen mesleklere ilişkin edinilen bilgileri paylaşmak." olduğu açıklanır. 2. Öğrencilerin merak ettikleri meslekleri tanıtmalarına yardımcı olmak için önce model olunur ve aşağıdaki yönerge öğrencilere verilir: <i>"Yazar Evde ofiste çalışabilir, sakin ortamları tercih eder. Özel bir kıyafeti yoktur. Bilgisayar kullanırlar eskiden de daktilo kullanırlarmış. Genelde okumayı severler, Türkçe dersi ile araları genelde iyidir. Bu mesleği yapan çok fazla ünlü kişi var. Muzaffer İzgü, Ömer Seyfettin'i sayabilirim."</i> 3. Öğrencilerden geçen hafta ev ödevi olarak verilen Çalışma Yaprağı-2 üzerinde merak ettikleri mesleği tanıttıkları çalışmalarını masalarının üstünde buldurmaları istenir. 4. Gönüllü öğrencilerden başlanarak mümkün olduğunca çok öğrencinin merak ettiği mesleği tanıtmak için hazırladıkları Çalışma Yaprağı-2'yi sınıf tahtası önünde sunmaları cesaretlendirilir. |

Süreç (Uygulama Basamakları):

5. Öğrencilerin sunum sırasında tanıttığı mesleğin adını gizli tutmaları istenir. Diğer öğrencilerden ise Çalışma Yaprağı-2’de yer alan bilgilere dayanarak tanıtılan mesleği tahmin etmelerini istenir.
6. Sunulan bilgilerin yeterli olmadığı durumlarda öğrencilerin sunum yapan öğrenciye ek sorular sormaları sağlanır.
7. Araştırma yapan öğrencilerin sunumları bittikten sonra aşağıdaki sorularla sınıf içinde tartışma yürütülür:
 - Niçin bu meslekleri merak ettiniz?
 - Arkadaşlarınızın sunduğu mesleklerden hangisi/hangileri ilginizi çekti?
 - Meslekleri merak etmek ve meslekleri araştırmak acaba size neler kazandırdı?
8. Tartışma sorularına ilişkin paylaşımlar alındıktan sonra aşağıdakine benzer bir açıklama ile süreç sonlandırılır:

Uygulayıcı öğrencilere şu ana kadar yapılan çalışmamızdan genellikle farklı meslekleri merak ettiğinizi ve araştırdığınızı ve tanıttığınızı söyleyebiliriz . Bu bağlamda her mesleğin güzel yanları ve zorlukları vardır. Bugün birçok mesleği tanıma fırsatı buldunuz. Şimdiki yaşınc bir mesleği seçmek için çok erken olabilir ama meslekler hakkında bilgi edinmek, araştırmak karar aşamasına geldiğimizde bizim için çok faydalı olacaktır.

Kazanımın Değerlendirilmesi:

1. Öğrencilerden merak ettikleri meslekleri araştırmaya devam etmeleri ve gelecek haftaya kadar Çalışma Yaprağı-2 ‘deki formata uygun olarak bu meslekleri tanıtımları ve sınıf panosuna asmaları önerilir.

Uygulayıcıya Not:

1. Meslekler hakkında kaynaklar: MEB Mesleki ve Teknik Eğitim Genel Müdürlüğü, İŞKUR, YÖK ,ATLAS.

Özel gereksinimli öğrenciler için;

1. Çalışma Yaprağı-1 ve 2 büyük puntoda ya da Braille yazı ile hazırlanarak materyal uyarlaması yapılabilir.
2. Tanıtılan mesleklerin rahatça duyulması açısından uygun oturma düzeni oluşturularak fiziksel düzenleme yapılabilir.
3. Merak edilen mesleği sözel olarak tanıtmanın yanısıra rol oynama gibi farklı durumlar da eklenerek etkinlik zenginleştirilebilir.

Etkinliği Geliştiren:

Esra KIDIMAN

Çalışma Yaprağı 1

MESLEK TANITIMI

“ ÖĞRETMEN ”

Nerede Çalışırlar?

Kapalı ortamlarda mı?

Açık havada mı?

Kapalı ortamda: Okulda

Çalışırken (iş yerinde) giydikleri özel bir kıyafet var mıdır?

Bazen önlük giyerler ama genelde serbest kıyafet giyerler

Çalışırken kullandıkları malzeme, alet vb. nelerdir?

Tahta kalemi, tebeşir, etkileşimli tahta

Hangi özelliğe sahip insanlar için uygun bir meslektir?

Çocukları seven , yardım etmeyi ve öğretmeyi seven

Hangi özelliğe sahip insanlar için uygun bir meslektir değildir?

Sabırsız, gürültüye dayanamayan

O mesleği yapan ünlü bir kişiler ya da tanıdığınız kişiler var mı?

Mustafa Kemal ATATÜRK, öğretmeniniz,

Çalışma saatleri nasıldır?

Tam gün ya da yarım gün (İkili öğretim gibi)

Çalışma Yaprağı 2

MESLEK TANITIMI

“

Nerde Çalışırlar?

Kapalı ortamlarda mı?

Açık havada mı?

.....
Çalışırken (iş yerinde) giydikleri özel bir kıyafet var mıdır?

.....
Çalışırken kullandıkları malzeme, alet vb. nelerdir?

.....
Hangi özelliğe sahip insanlar için uygun bir meslektir?

.....
Hangi özelliğe sahip insanlar için uygun bir meslektir değildir?

.....
Çalışma saatleri nasıldır?

.....
O mesleği yapan ünlü bir kişiler ya da tanıdığınız kişiler var mı?

3. SINIF ETKİNLİKLERİ

DUYGU SELİ

| | |
|-------------------------------|---|
| Gelişim Alanı | Sosyal Duygusal |
| Yeterlik Alanı | Duyguları Anlama ve Yönetme |
| Kazanım/Hafta | Başkalarının yaşadığı duyguları fark eder. / 30. Hafta |
| Sınıf Düzeyi | 3.Sınıf |
| Süre | 40 dk (Bir ders saati) |
| Araç-Gereçler | 1. Çalışma Yaprağı-1 2. Çalışma Yaprağı-2 |
| Uygulayıcı İçin Ön Hazırlık | 1. Çalışma Yaprağı-1'deki duygu sözcükleri ilgili senaryo başlıklarından kesilir. 2. Çalışma Yağrağı-2'deki senaryolar 3 ayrı senaryo kâğıdı olacak şekilde kesilir. |
| Süreç (Uygulama Basamakları): | <ol style="list-style-type: none"> Sınıf üç gruba ayrılır. Tahtada yazılı olan 12 duygu sözcüğü 3 gruba eşit şekilde dağıtılır. Oluşturulan 3 gruba bir tane senaryo denk gelecek şekilde Çalışma Yaprağı-2'de yer alan senaryolar ve Çalışma Yaprağı-1'deki o senaryoya yönelik duyguları barındıran kâğıt dağıtılır. Kendilerine verilen senaryoyu canlandırmak için her grup, kendi içlerinde seçtikleri üyeleri ile senaryoya hazırlanır. Sınıfın diğer üyeleri canlandırılan senaryo içindeki duyguları tahmin etmeye çalışır. Her bir grubun canlandırması bittiğinde kendilerine verilen (Çalışma Yaprağı-1'deki) senaryodaki duyguları belirten kâğıtta yazan duygular neler ise bu duyguları okur ve arkadaşlarının söylediği duygularla benzer olup olmadıklarını tartışırlar. Duygular fark edildikten sonra aşağıdaki sorularla sınıf etkileşimi başlatılır. <ul style="list-style-type: none"> Başka insanların duygularını nasıl anlıyoruz? Hangi ipuçları başkalarının duygularını anlamamıza yardımcı oluyor? Bu etkinlikte insanların yaşayabileceği duygulardan hangilerini fark ettiniz? Aşağıdaki açıklama ile etkinlik sonlandırılır: "Çevremizdeki insanların yaşadığı duyguları doğru bir şekilde fark etmemiz o insanları daha kolay ve doğru bir şekilde anlamamızı ve çevremizdekilerin |

Süreç (Uygulama Basamakları):

gerçekte neler yaşadıklarını algılamamızı sağlar. Sosyal iletişim, günlük hayatımızın, ilişkilerimizin önemli bir parçasıdır. Başkalarının duygularını fark edip, yorumlayabilmek; uygun şekilde yanıt vermemize ve çevremizdekilerle daha derin ve anlamlı ilişkiler kurmamızı sağlar.”

Kazanımın Değerlendirilmesi:

1. Öğrencilerden evlerine gittiklerinde aile bireylerinin o akşam yaşadıkları duyguları gözlemlmeleri ve not almaları istenir.

Uygulayıcıya Not:

Özel gereksinimli öğrenciler için;

1. Çalışma Yaprağı-2’de yer alan yazılı materyallere Braille yazı eklenebilir ya da punto büyütülerek materyal desteği sağlanabilir.
2. Çalışma Yaprağı-1’de yer alan duygu ifadelerine görseller eklenerek materyal uyarlanabilir.
3. Etkinliğin tamamlanması için ek süre verilebilir.
4. Grup çalışması sırasında akran desteği sağlanabilir.
5. Kazanımların değerlendirilmesi için duygu gözlem çizelgeleri hazırlanarak öğrencilerin not almaları yerine gözlem çizelgelerinde işaretleme yapmaları sağlanabilir.

Etkinliği Geliştiren:

Şazile KARAGÖZ

Çalıřma Yapradı 1

1.Senaryo Duyguları

1. Öfke

2. Mutluluk

3. Merak

4. Üzüntü

2.Senaryo Duyguları

5. Korku

6. Özlem

7. Heyecan

8. Őařırma

3.Senaryo Duyguları

9. Sevgi

10. Endiře

11. Deęerli

12. Kıskançlık

Çalışma Yaprağı 2

Senaryo 1

Öğretmen, sınıfa çocuk hakları ile ilgili bir ödev verdi. Bu konu Ayşe'nin çok ilgisini çekmişti ve araştırmalar yaptı. Ödevini yaparken birçok güzel ve yeni şeyler de öğrenmişti. En sonunda ödevini düzgünce ve amacına uygun bir şekilde bitirdi. Ödevini çalışma masasının üzerinde bıraktı ve artık çok uykusu geldiği için yatmadan önce dişlerini fırçalamaya gitti. Tam o sırada kedisi Şef, çalışma masasının üstündeki bir bardak suyun, ödevin üzerine dökülmesine neden oldu.

Ayşe işlerini bitirip, yatmak için odasına geldiğinde bir de ne görsün!

Hazırlamak için o kadar uğraştığı ödevi mahvolmuştu. Kedisi Şef, masasının üzerinde ona mahcup mahcup bakıyordu. Ayşe ödevini o hale getirdiği için kedisine bağırdı, kedisini görmek dahi istemedi ve odadan dışarı çıkardı. Ödev kâğıtlarını kuruması için bir yere serdi. Ayşe, biraz sakinleşince suyu çalışma masasının üzerinde bırakmasının kendi hatası olduğunu anladı, kedisi Şef'e gösterdiği tavırdan dolayı haksızlık ettiğini anladı ve kedisinin gönlünü almak için yanına gitti.

Senaryo 2

İpek'e yaz tatili çok uzun gelmişti. Çünkü bir an önce okuluna, arkadaşlarına kavuşmayı istiyordu.

Nihayet, ertesi gün okul açılacağı için, okul anıları, arkadaşları gözünün önüne geliyor ve bir türlü uyku tutmuyordu.

Sabah olunca güzelce hazırlandı ve okula gitmek için ailesi ile yola koyuldular. Ancak o kadar çok trafik yoğunluğu vardı ki... Hatta trafik kurallarına uymayan bir başka araç yüzünden kaza tehlikesi atlattılar. İpek'in yüreği ağzına gelmişti.

Neyse ki vaktinde ve olaysız bir şekilde okula ulaştılar. İpek arkadaşlarının yaz tatili süresince ne kadar büyüdüklerini gördüğünde gözlerine inanamadı.

Sınıflarına yeni gelen iki arkadaşı olduğunu da farkettiler ve onlarla tanışmak için de sabırsızlanıyorlardı.

Senaryo 3

Anne – babası ve Barış çok mutlu bir aileydi. Birbirleri ile vakit geçirmeyi çok severlerdi.

Bir gün annesi ve babası Barış'ı yanlarına çağırıp, bir kardeşi olacağını haberini verdiler. Barış bunu duyunca içini bir huzursuzluk kapladı. Annesiyle babasıyla eskisi kadar vakit geçiremeyeceğini düşünmek, küçük bir bebekle annesini ve babasını paylaşmak fikri hiç hoşuna gitmemişti.

O gün annesi ve babası kardeşinin dünyaya gelmesi için hastaneye gitmişti. Barış, annesinin sağlıklı eve dönmesini diliyordu.

Ertesi gün annesi ve babası Barış'ın kardeşi ile eve geldiğinde Barış'a sıkıca sarıldılar ve Barış'ın onlar için ne kadar kıymetli olduğunu, onu hep çok seveceklerini ve bunu hiçbir şeyin değiştiremeyeceğini söylediler. Hatta kardeşini büyütürken onun yardımına ihtiyaç duyduklarını, Barış gibi bir ağabeyi olduğu için kardeşinin çok şanslı olduğunu belirttiler.

Bunları duymak Barış'a çok iyi geldi, kardeşinin yanağına bir öpücük kondurdu. Annesi ve babasına sarıldı.

3. SINIF ETKİNLİKLERİ

ZAMANIMI PLANLIYORUM

| | |
|-------------------------------|---|
| Gelişim Alanı | Akademik |
| Yeterlik Alanı | Eğitsel Planlama ve Başarı |
| Kazanım/Hafta | Zamanını, ihtiyaçları ve sorumlulukları çerçevesinde planlar. / 31.Hafta |
| Sınıf Düzeyi | 3.Sınıf |
| Süre | 40 dk (Bir ders saati) |
| Araç-Gereçler | 1. Çalışma Yaprağı-1 2. Çalışma Yaprağı-2 3. Boya kalemleri |
| Uygulayıcı İçin Ön Hazırlık | 1. Çalışma Yaprağı - 1 öğrenci sayısı kadar çoğaltılır. 2. Çalışma Yaprağı - 2 öğrenci sayısı kadar çoğaltılır. |
| Süreç (Uygulama Basamakları): | <p>1. Etkinliğin amacı aşağıdaki ifadeye benzer şekilde açıklanarak süreç başlatılır:</p> <p><i>"Merhaba, çocuklar bu hafta yapacağımız etkinlikte hep birlikte zamanımızı ihtiyaçlarımız ve sorumluluklarımız çerçevesinde nasıl daha iyi planlayabileceğimizi öğreneceğiz."</i></p> <p>2. Öğrencilerin günlük yaşamda yerine getirdikleri/ yerine getirmeleri gereken sorumlulukların ve kişisel ihtiyaçlarının neler olduğu üzerine düşüncelerini sağlamak amacıyla sınıfa aşağıdakilere benzer sorular yöneltilir ve gönüllü öğrencilerin paylaşımları alınır:</p> <ul style="list-style-type: none"> Günlük yaşamda hangi/ne tür sorumluluklarınız var? Günlük yaşamda ne gibi ihtiyaçlarınız var? <p>3. Uygulayıcı tarafından aşağıdakine benzer bir açıklama yaparak öğrencilere Çalışma Yaprağı-1'i dağıtılır:</p> <p><i>"Evet çocuklar burada konuştuklarımızdan aslında yaşamımızda hem yapmamız gereken hem de ihtiyaç duyduğumuz şeyler olduğunu görüyorum. Tüm bunlar için en önemli konumuz ise zaman ve zamanımızı planlamaktır. Şimdi gelin zamanımızı nasıl geçirdiğimizi anlamaya çalışalım. Sizlerden bir ya da birkaç gün önce geçirdiğiniz bir gününüzü düşünerek size dağıttığım Çalışma Yaprağı 1'i doldurmanızı istiyorum. Saat saat hatırlamayabilirsiniz ancak olabildiğince hatırlamaya çalışarak doldurmanız yeterli. Günlük yaptıklarınızı doldurmadan önce hatırlamak için aşağıdaki bölüme o gün içinde yapmanız gerekenleri, yapmaya başladıklarınızı ve bitirdiklerinizi not edebilir sonra saat dilimlerini doldurabilirsiniz. Unutmayın bu çalışmayı yaparken yaşadığınız bir günü</i></p> |

Süreç (Uygulama Basamakları):

düşüneceksiniz.

4. Çalışma Yaprağı-1 tamamlandıktan sonra öğrencilere zamanlarını ihtiyaç ve sorumluluklar çerçevesinde yaşayıp yaşamadıkları aşağıdaki sorularla değerlendirilir:

- Yaptıkları çalışmaya göre gün içinde sorumluluklarına yeterli süre ayırdığını düşünüyor musunuz?
- Yaşadığınız bu gün içinde ihtiyaçlarınız için zaman ayırdığını düşünüyor musunuz?

5. Paylaşımlardan sonra öğrencilere aşağıdaki açıklama yapılarak Çalışma Yaprağı-2 dağıtılır:

“Çalışma yapraklarınızdan gördüğüm kadarıyla hepiniz günün 24 saatini birçok benzer ve farklı etkinlik yaparak geçiriyorsunuz. Yaptığınız pek çok etkinliğe ihtiyaçlarınızı gidermek veya sorumluluklarınızı yerine getirmek için zaman ayırıyorsunuz. Şimdi sizlere dağıttığım bu çalışma kâğıdında 24 saatlik bir günü temsil etmesi için 24 dilimlik bir şekil bulunuyor. Sizlerden bu 24 dilimlik zamanı ihtiyaçlarınızı ve sorumluluklarınızı dikkate alarak olması gerekeni düşünerek doldurmanızı istiyorum. Burada günün saatlerini doldururken biraz önce farkına vardığınız sorumluluklarınızı ve ihtiyaçlarınızı ve bunlar için ne kadar zaman ayırmanız gerektiğini düşünmeniz gerekiyor. Unutmayın sorumluluklarınızın ve ihtiyaçlarınızın hepsi büyüklüğüne ve bizim onlara verdiğimiz öneme göre farklı zamanlar gerektirir. Uyumak, yemek yemek ve eğlenmek gibi ihtiyaçlarınız için ve okul, aile gibi alanlardaki sorumluluklarınız için elinizdeki 24 saatlik dilimi planlamalısınız. Çalışma yaprağında uyku, spor, dinlenme, aile hayatı gibi bölümlere yer atılmıştır. Bunun dışında ekleyeceğiniz diğer sorumluluk ve ihtiyaçlarınız yazabilir ve 24 saat dilimi içine yerleştirebilirsiniz. Eğer sunulan örnekler sana uygun gelmiyorsa aşağıda ayrılan bölüme kendine uygun olan ihtiyaç ve sorumlulukları yazıp yerleştirebilirsiniz.

6. Öğrenciler Çalışma Yaprağı-2’yi tamamladıktan sonra aşağıdaki sorularla süreç değerlendirilir:

- Zamanı planlamak neden önemlidir?
- Zamanı planlarken dikkat etmemiz gereken unsurlar nelerdir?
- Zamanı nasıl planlarız?
- Çalışma Yaprağı-1 ve Çalışma Yaprağı-2’ye yazdıklarınız arasında bir farklılık var mı? Bunlar neler?
- Zamanı planlamadığınızda ne gibi sorunlar yaşanabilir?
- Zamanınızı planlarken neye ne kadar zaman ayırdığınıza nasıl karar verdiniz?

7. Gönüllü öğrencilerden cevaplar aldıktan sonra aşağıdakine benzer bir açıklama ile süreç sonlandırılır:

“Hayatlarımızda pek çok sorumluluğumuz ve ihtiyacımız var. Tüm bunları eksiksiz ve verimli şekilde yerine getirebilmemiz için enerjimizi, gücümüzü, motivasyonumuzu yüksek tutmalı ve her şeyden önemlisi tüm bunlara ayıracağımız zamanı doğru planlamalıyız. Zamanı planlamak tüm bu sorumluluk ve ihtiyaçları kolaylıkla yerine getirmemize yardımcı olacaktır.”

Kazanımın Değerlendirilmesi:

1. Öğrencilerden Çalışma Yaprağı-2’yi evde çalıştıkları veya görebilecekleri bir duvara asmaları istenir. Öğrencilerden yapraktaki şekle göre gün sonunda o günkü ihtiyaçları ve sorumlulukları için ayırdıkları zaman dilimlerini değerlendirmeleri istenir.

Uygulayıcıya Not:

1. Etkinliğin başında konuya giriş amacıyla öğrencilere kendi sorumluluk ve ihtiyaçlarını bulmaları için yöneltilen sorularda öğrencilerin zorlanması durumunda uygulayıcı öğrencileri etkinlik boyunca ele alınacak olan yeme içme, oyun, ödev, eğlence ihtiyaçları ve okul, aile sorumlulukları gibi konulara yönlendirir. Örneğin, öğrenciler sorumluluklarını veya ihtiyaçlarını bulmakta zorlanırlarsa "Gün boyunca ne tür etkinlikler yapmanız gerekiyor?" veya "Gün içinde neleri yapmaya ihtiyaç duyarsınız?" gibi ek sorular sorulabilir.

Özel gereksinimli öğrenciler için;

1. Çalışma yapraklarının dağıtımında öğrenciden destek alınarak sosyal çevre düzenlenebilir.
2. Çalışma yapraklarının tamamlanması sırasında öğretmen geribildirim sunarak öğrencilere destek verebilir.
3. Etkinlik yapraklarının tamamlanması için ek süre verilebilir.
4. Etkinlik yapraklarının daha büyük puntoda ya da Braille yazı ile hazırlanarak materyal uyarlaması yapılabilir.
5. Çalışma Yapağı- 2'deki saat görseline dokunsal özellikler eklenerek (örneğin; saat dilimlerini ayıran çizgiler tutkalla kabartılabilir) görme bakımından daha işlevsel hale getirilebilir.

Etkinliği Geliştiren:

Zerrin AY, Esin GÜR SOY

Çalışma Yaprağı 1

Bu formu yaşadığınız bir günü düşünerek tamamlayınız.

ZAMANIMI PLANLIYORUN

| SAAT | ✓ | | SAAT | ✓ | |
|-------|---|--|-------|---|--|
| 07:00 | | | 16:00 | | |
| 08:00 | | | 17:00 | | |
| 09:00 | | | 18:00 | | |
| 10:00 | | | 19:00 | | |
| 11:00 | | | 20:00 | | |
| 12:00 | | | 21:00 | | |
| 13:00 | | | 22:00 | | |
| 14:00 | | | 23:00 | | |
| 15:00 | | | 24:00 | | |

YAPMAM GEREKENLER

.....
.....
.....

YAPMAKTA OLDUKLARIM

.....
.....
.....

NOTLARIM

YAPIP BİTİRDİKLERİM

.....
.....
.....

Çalışma Yaprağı 2

ZAMANIMI PLANLIYORUM

Aşağıdaki pasta grafiği 24 dilime ayrılmıştır. Uyku, dinlenme, oyun, spor gibi ihtiyaçlarınız ile okul ve aile hayatınıza ait sorumluluklarınıza ayırdığınız zamanları pasta grafiğinde farklı renklerde boyayınız. Grafikte kullandığınız renklerin anlamını yan taraftaki yıldızları boyayarak gösteriniz.



- Uyku ☆
- Dinlenme ☆
- Beslenme ☆
- Oyun ☆
- Spor ☆
- Okul ☆
- Ödevler ☆
- Aile hayatı ☆
- Serbest etkinlik ☆

Benim Önerilerim

Bu bölüme kendi önerilerini yazarak baştaki kutucukları saate yerleştirdiğin renge göre boyayabilirsin.

| Sorumluluklarım | İhtiyaçlarım |
|-----------------|--------------|
| | |
| | |
| | |
| | |
| | |

3. SINIF ETKİNLİKLERİ

HEPİMİZ ÖZELİZ

| | |
|-------------------------------|---|
| Gelişim Alanı | Sosyal Duygusal |
| Yeterlik Alanı | Benlik Farkındalığı |
| Kazanım/Hafta | Her bireyin özel olduğunu fark eder. / 32. Hafta |
| Sınıf Düzeyi | 3.Sınıf |
| Süre | 40 dk (Bir ders saati) |
| Araç-Gereçler | 1. Çalışma Yaprağı-1 2. Çalışma Yaprağı-2 3. İp 4. Mandal 5. Makas 6. Torba |
| Uygulayıcı İçin Ön Hazırlık | 1. Çalışma Yaprağı-1'deki kartlar öğrenci sayısı kadar çoğaltılır ve dış siyah kenarlarından kesilerek kart elde edilir. 2. Çalışma Yaprağı-2'deki kartlar öğrenci sayısı kadar çoğaltılır 3. Uygulayıcı sınıftaki tüm öğrencilerinin isimlerini küçük kâğıtlara yazar ve torbaya koyar. |
| Süreç (Uygulama Basamakları): | 1. Aşağıdaki açıklama ile etkinliğe başlanır: <i>"Toplumda yaşayan her bireyin özellikleri farklıdır ve bu özellikler her birey için değişkenlik gösterebilir. Bu özelliklerin özel olduğunu fark ve kabul etmek gerekir."</i> 2. Öğrencilere Çalışma Yaprağı-1 verilir. 3. Aşağıdaki açıklama yapılır: <i>"Çalışma yaprağında yazılanları kendinize göre doldurmanızı, tamamladıktan sonra üçgeni siyah dış kenarlarından kesmenizi ve daha sonra size ait olan üçgeni sınıfta hazırlamış olduğum ipe mandalla asmanızı istiyorum."</i> 4. Doldurulmuş olan üçgenler sınıfta bayrak şeklinde asılarak görünürlük sağlanır. Öğrencilerden sınıf içerisinde dolaşarak flamaları incelemeleri istenir ve öğrencilere aşağıdaki sorular yöneltilir: <ul style="list-style-type: none">Herkesin özellikleri birbiriyle aynı mı? Sınıf içerisinde dolaşırken aklında kalan farklı özellikleri olan arkadaşların kimler ve özellikleri neler?Kimlerin özellikleri birbirine benziyor? |

Süreç (Uygulama Basamakları):

5. Çalışma Yaprağı-2'deki kartlar her öğrenciye birer tane gelecek şekilde dağıtılır. Sınıftaki öğrencilerin isimlerinin yazılı olduğu torbadan öğrencilerin bir kart çekmesi istenir.
6. Aşağıdaki açıklama yapılır:
"Torbadan çekmiş olduğunuz kâğıdın üzerinde ismi yazan arkadaşınızın özelliklerini düşünmenizi, onu özel kılan özelliklerini ise dağıtmış olduğum kartlara yazmanızı istiyorum."
7. Uygulayıcı tarafından öğrencilerin yazdıkları kâğıtlar toplanır ve aşağıdaki açıklama yapılır:
"Şimdi bu kartları karışık şekilde çekeceğim. Arkadaşlarınızın isimlerini okumadan özelliklerini okuyacağım ve sizlerden de bu özelliklere sahip olan arkadaşınızı bulmanızı isteyeceğim."
8. Etkinlik aşağıdaki tartışma soruları ile devam ettirilir.
 - Seni diğerlerinden farklı kılan özelliklerin neler?
 - Herkesin aynı özelliklerinin olduğu bir dünyada yaşamak nasıl bir şey olurdu?
 - Tüm dünyadaki insanların farklı özelliklerinin olduğunu kabul ettik bu farklı özellikleri bir şeye benzetmek isteseydik bu ne olabilirdi? Neden?
9. Etkinlik aşağıdaki cümleler ile sonlandırılır:
"Yaşadığımız dünyada her insanın farklı özellikleri vardır. Bu farklı özellikler dünyamızı özel kılar. Her insan önemli ve değerlidir. Birbirimizden farklı olduğumuzu görmeli ve kabul etmeliyiz. "

Kazanımın Değerlendirilmesi:

1. Çocuklardan bir gökkuşağı resmi çizmeleri ve her rengin üzerine yakın çevresinde bulunan (anne, baba, teyze vs.) kişilerin farklı özelliklerini yazmaları istenir. Hazırlanan resimler sınıfa getirilerek paylaşım yapılır.

Uygulayıcıya Not:

1. Uygulayıcının ip ve mandal bulamaması halinde flama şeklinde olan üçgenler sınıf panosuna asılır.

Özel gereksinimli öğrenciler için;
 1. Çalışma yaprağında yer alan yazılı materyallere Braille yazı eklenebilir ya da punto büyütülerek materyal desteği sağlanabilir.
 2. Etkinliğin tamamlanması için ek süre verilebilir.
 3. Grup çalışması sırasında akran eşleştirmesi yapılarak akran desteği sağlanabilir.
 4. Süreç basamağında kesme ve asma becerileri için fiziksel yardım uygulanarak öğretmen desteği sağlanabilir.

Etkinliği Geliştiren:

Tuğçe ŞENAY



ÖZELLİKLERİMİZ



Benim Adım:

Doğum Günüm:

Yaşım:

Saçımın Rengi

Gözümün Rengi

En Sevdiğim Hayvan

En Sevdiğim Renk

BEN

En Sevdiğim Kitabın ismi

En Sevdiğim Yemek

En Sevdiğim Çizgi Film Karakteri

BÜYÜDÜĞÜMDE

.....

OLMAK İSTİYORUM.

Çalışma Yaprağı 2

..... arkadaşımı özel kılan özellikler:

- 1.
- 2.
- 3.
- 4.
- 5.

..... arkadaşımı özel kılan özellikler:

- 1.
- 2.
- 3.
- 4.
- 5.

..... arkadaşımı özel kılan özellikler:

- 1.
- 2.
- 3.
- 4.

..... arkadaşımı özel kılan özellikler:

- 1.
- 2.
- 3.
- 4.
- 5.

3. SINIF ETKİNLİKLERİ

DUVAR GAZETEMİZ

| | |
|-------------------------------|--|
| Gelişim Alanı | Sosyal Duygusal |
| Yeterlik Alanı | Kişiler Arası Beceriler |
| Kazanım/Hafta | Grup çalışmalarında farklı roller üstlenir/ 33. Hafta |
| Sınıf Düzeyi | 3.Sınıf |
| Süre | 40 dk (Bir ders saati) |
| Araç-Gereçler | 1. Çalışma Yaprağı-1 2. Renkli kalemler |
| Uygulayıcı İçin Ön Hazırlık | 1. Çalışma Yaprağı-1 grup sayısı kadar A3 boyutunda çoğaltılır. 2. Öğrencilerden grup çalışmasında kullanmaları için önceden renkli kalemler getirmeleri istenir. |
| Süreç (Uygulama Basamakları): | <ol style="list-style-type: none">1. Etkinliğin amacının grup çalışmalarında farklı roller üstlenmek olduğu açıklanır.2. Öğrencilere "farklı roller üstlenerek grup çalışması yapmak" konulu bir duvar gazetesi hazırlayacakları söylenir.3. Duvar gazetesi için grup halinde çalışacakları açıklanarak öğrenciler 4'er kişilik gruplara ayrılır.4. Grup çalışmasında 4 farklı rol bulunmaktadır. Bu roller; Editör, Köşe Yazarı, Karikatürist, Şair.5. Grup sürecinde her öğrencinin her rolü deneyimleyeceği söylenir ve bu rollerin açıklaması yapılır: <i>Editör: Gazetede yayınlanacak olan içeriği gözden geçirir, imla hatalarını düzeltir, eksikleri tamamlar ve son halini verir.</i> <i>Köşe Yazarı: Gazete için içerik üreterek yazı yazar.</i> <i>Karikatürist: Mizahi bir bakış açısıyla gazete için çizim yapar.</i> <i>Şair: Gazete için şiir yazar.</i>6. Her gruba Çalışma Yaprağı-1 verilir ve Çalışma Yaprağı-1'de yer alan görevleri yerine getirmeleri istenir. Öncelikle gruptan bir öğrenci Editör, bir öğrenci Köşe Yazarı, bir öğrenci Karikatürist ve bir öğrencide Şair rolü ile grup çalışmasına başlar.7. Öğrencilere ilk rollerini tamamlamaları için 5 dakika süre verilir. 5 dakikanın sonunda Editör olan öğrenci köşe yazarı; köşe yazarı olan öğrenci |

Süreç (Uygulama Basamakları):

- Karikatürist; Karikatürist olan öğrenci şair; şair olan öğrenci editör rolü ile grup çalışmasına devam eder.
- Her 5 dakika sonrasında roller değiştirilir ve toplam 20 dakikanın sonunda her öğrenci her rolü üstlenmiş olur.
 - Grup çalışması bittikten ve duvar gazetesi hazırlandıktan sonra grupların çalışmaları panoya asılır.
 - Öğrencilerin duvar gazetelerini incelemelerine izin verildikten sonra sınıf etkileşimine şu sorularla devam edilir;
 - Grup çalışmasında size keyifli gelen neleri fark ettiniz?
 - Grup çalışması sürecinde sizi zorlayan neleri fark ettiniz?
 - Zorlandığınız roller oldu mu? Olduysa hangi rollerdi?
 - Keyifle çalıştığınız roller oldu mu? Olduysa hangi rollerdi?
 - Editörlük yapmak sizin için nasıldı?
 - Rollerinizi değiştirdiğinizde kalan çalışmanın üzerinden devam etmek nasıldı?
 - Duvar gazetenize isim bulmakta zorlandınız mı?
 - Ortak bir ürün ortaya çıkarmak nasıldı?
 - Paylaşımlar alındıktan ve sınıf etkileşimine yeterli süre ayrıldıktan sonra *"Bugün grup çalışmasında farklı roller üstlendiniz. Bazı rollerde zorlandınız, bazı rollerde keyifle çalıştığınızı ifade ettiniz. Ortak karar vermenin, grupla birlikte hareket etmenin zorlukları olsa da ortaya çıkan duvar gazetesi grubunuzun ürünü oldu."* açıklamasıyla etkinlik sonlandırılır.

Kazanımın Değerlendirilmesi:

- Duvar Gazeteleri 1 hafta boyunca panoda kalır.

Uygulayıcıya Not:

- Çalışma Yaprağı-1, A3 boyutunda çıktı alınamadığında fon kartonu kullanılarak etkinlik öncesinde gerekli hazırlık yapılır.

Özel gereksinimli öğrenciler için;

- Grup çalışması sırasında akran eşleştirme yapılarak akran desteği sağlanabilir.
- Etkinliğin tamamlanması için ek süre verilebilir.
- Duvar gazetesi hazırlanırken öğrencinin üstlendiği rolü görsellerle ya da sözel olarak paylaşmasına olanak sağlayarak alternatif tepki vermeleri sağlanabilir.

Etkinliği Geliştiren:

Tayyibe YAMAN AKPINAR

Gazetenizin logosunu buraya çizin.

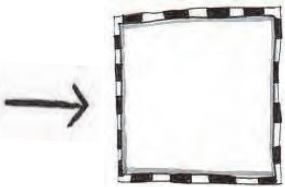

Gazetenizin adını buraya yazın.

.....

GAZETESİ

Gazetenizin manseti

Şiirinizi buraya yazın.

.....

ŞAİR

GRUP ÇALIŞMASINDA FARKLI ROLLER ÜSTLENIYORUM!

Resminizi buraya çizin.



KARIKATURİST

Yazınızı buraya yazın.

.....

KÖŞE YAZARI

Gazetenizin tarihini buraya yazın.

.....

Çalışma Yaprağı 1

3. SINIF ETKİNLİKLERİ

BANA LİDER DENİR

| | |
|-------------------------------|--|
| Gelişim Alanı | Sosyal Duygusal |
| Yeterlik Alanı | Kişiler Arası Beceriler |
| Kazanım/Hafta | Grup çalışmalarında liderlik becerileri gösterir. / 34. Hafta |
| Sınıf Düzeyi | 3.Sınıf |
| Süre | 40 dk (Bir ders saati) |
| Araç-Gereçler | 1. Çalışma Yaprağı-1 2. Çalışma Yaprağı-2 3. Çalışma Yaprağı-3 4. Etkinlik Bilgi Notu |
| Uygulayıcı İçin Ön Hazırlık | 1. Çalışma Yaprağı-1 etkinlikten önce poster boyutunda çıkarılmalıdır. 2. Çalışma Yaprağı-3 sınıftaki öğrenci sayısı kadar çoğaltılmalıdır. |
| Süreç (Uygulama Basamakları): | 1. Aşağıdaki açıklama ile etkinlik başlatılır: <i>"Bugün sizlerle bir liderin kim olduğunu, liderin hangi becerilere sahip olduğunu öğrenecek ve bu becerileri uygulamaya yönelik bir etkinlik yapacağız."</i> 2. Tahtaya "Lider" kelimesi yazılır. Öğrencilere "Bu kelime size ne çağırıştırıyor?" diye sorulur. Alınan cevaplar tartışılır ve aşağıdaki yönerge öğrencilere verilir. <i>"Çocuklar lider, insanları belli amaçların gerçekleşmesi için toplayan ve bu amaç için harekete geçiren kişidir ve bu kişiler belirli becerilere sahiptir."</i> 3. Poster boyutunda çıkartılan Çalışma Yaprağı-1'i tahtaya yapıştırılır ve öğrencilerle açıklama ve soru paylaşılır: <i>"Posterde bazı liderlik becerileri yazılı. Şimdi hep birlikte bu liderlik becerilerini inceleyelim. Bu becerilerden hangilerinin anlamlarını biliyorsunuz?"</i> 4. Gönüllü öğrencilerin paylaşımlarından sonra öğrencilerin paylaşımlarına ek olarak Etkinlik Bilgi Notundan yararlanılarak Çalışma Yaprağı-1'deki liderlik becerileri açıklanır. 5. Öğrencilere öğrenilen bu liderlik becerilerini kullanacağımız bir etkinlik yapılacağı söylenir ve Çalışma Yaprağı-2'deki örnek olay okunur. 6. Daha sonra öğrencilere Çalışma Yaprağı-3 dağıtılır ve kendilerini örnek olaydaki arkadaş grubunun lideri olarak düşünmeleri ve soruları buna göre cevaplandırmaları istenir. |

Süreç (Uygulama Basamakları):

7. Tüm öğrencilerin yazma işlemi tamamlandıktan sonra öğrencilerden etkinliğe dair paylaşımları alınır ve aşağıdaki tartışma soruları yöneltilir.

- Bir grubun lideri olarak neler yaptınız?
- Grup lideri olmak size neler hissettirdi?
- Hangi liderlik becerilerine sahip olduğunuzu düşünüyorsunuz?
- Günlük hayatınızda hangi liderlik becerilerinizi kullanıyorsunuz?
- Grupta bir lider olmadığı zaman neler olabilir?
- Grup liderinin bir grup için önemi nedir?

8. Aşağıdaki açıklama ile süreç sonlandırılır:

"Çocuklar bir grubun lideri olmak liderlik becerilerini kullanarak üstlendiğimiz sorumlulukları yerine getirmeyi gerektirir. Liderlik becerilerimizi geliştirdikçe takım çalışmalarında liderlik rolü üstlenebilir ve çalışmalarımızın daha verimli olmasını sağlayabiliriz."

Kazanımın Değerlendirilmesi:

1. Öğrencilerden bugün dersteki örnek olayı veya kendilerinin oluşturdukları bir örnek olayı aile üyeleri ile paylaşımları ve aile üyelerine liderlik ederek örnek olaydaki sorunu çözmeye çalışmaları istenir. Öğrencilere liderlik deneyimlerini arkadaşları ile paylaşımları söylenir.

Uygulayıcıya Not:

1. Örnek olay sınıftaki problem durumlarına veya uygulayıcının ele almak istediği bir konuya göre değiştirilebilir.

Özel gereksinimli öğrenciler için;

1. Çalışma Yaprağı-1 daha büyük boyutlarda ve Çalışma Yaprağı-3 daha büyük puntoda ya da Braille yazı ile hazırlanarak materyallerde uyarlama yapılabilir.
2. Liderlik hakkında yapılan açıklamalar daha sade ifade edilerek ve Çalışma Yaprağı-3'te yer alan tüm soruların tamamlanması yerine daha az sayıda sorunun yanıtlanması istenerek etkinlik basitleştirilebilir.
3. Çalışma Yaprağı-3'ün dağıtımında öğrencilerden destek alınarak sosyal çevre düzenlenebilir.

Etkinliği Geliştiren:

Özge TIĞLI

Çalışma Yaprağı 1

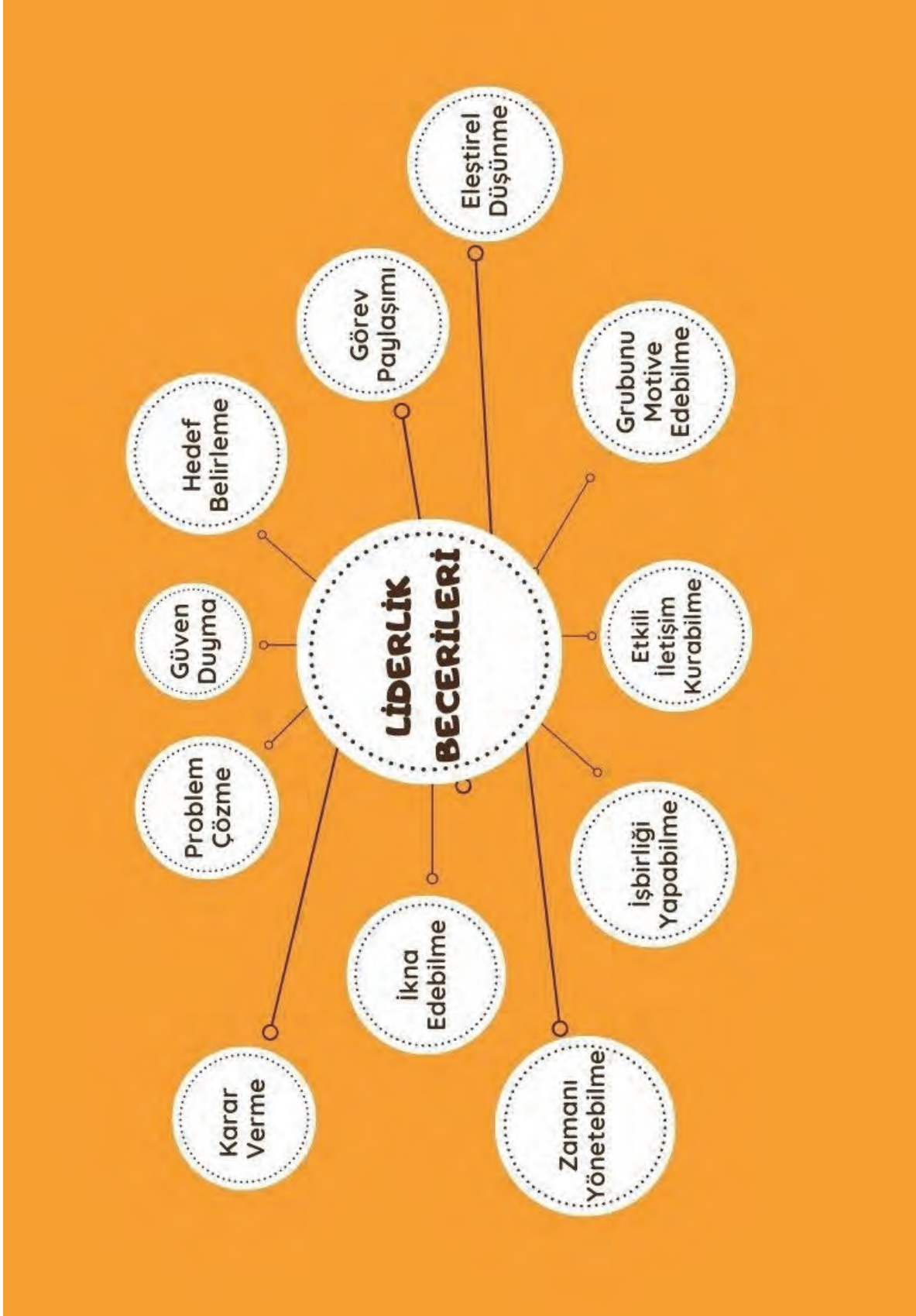

ETKİNLİK BİLGİ NOTU

| | |
|---------------------------|---|
| KARAR VERME | Bir iş, durum veya sorun hakkında düşünülerek verilen kesin yargı ya da yapılan seçimdir. |
| PROBLEM ÇÖZME | Bir problemin tanımlanması, sorunun nedeninin belirlenmesi, çözüm için alternatiflerin seçilmesi ve çözümün uygulanmasıdır. |
| GÜVEN DUYMA | Bir şeye inanmak, ondan emin olmaktır. |
| HEDEF BELİRLEME | Varılmak istenen noktanın belirlenmesidir. |
| GÖREV PAYLAŞIMI | Ortada olan görevlerin kişiler arasında paylaşılmasıdır. |
| İKNA EDEBİLME | Bir konuda birini ya da birilerini inandırabilmektir. |
| ZAMANI YÖNETEBİLME | Zamanın belirli etkinlikler arasında nasıl paylaşılacağını organize etme ve planlama sürecidir. |
| İŞ BİRLİĞİ YAPABİLME | Birden fazla kişinin aynı amaç doğrultusunda birlikte çalışmasıdır. |
| ETKİLİ İLETİŞİM KURABİLME | Karşıdaki kişiyi ilgiyle dinlemek, kendini ifade edebilmek. |
| EMPATİ KURABİLMEK | (Kişinin kendisini karşıdaki kişinin yerine koyabilmesi), hoşgörülü ve önyargısız davranmak vb.dir. |
| GRUBUNU MOTİVE ETME | Grubun belirli bir konu üzerinde isteklenmesini sağlamaktır. |
| ELEŞTİREL DÜŞÜNME | Bir konuyu pek çok yönüyle ele alarak kanıtları değerlendirmektir. |

KAYNAK:

Ogurlu, Ü. (2012). Liderlik becerileri geliştirme programının üstün zekâlı olan ve olmayan öğrencilerin liderlik becerilerine etkisi. İstanbul Üniversitesi, İstanbul.

Çalıřma Yaprađı 2

Dün akřam yakın arkadaşlarınız ile haberleřtiniz ve bir parka gidip basketbol oynamaya karar verdiniz. Ertesi gün planlanan saatte buluřtunuz ve yola koyuldunuz. Yol gittikçe kısaldı ve basketbol oynayacađınız parka dođru yaklařtınız. Yürümeye devam ederken bir yerlerden arka arkaya ve oldukça yüksek bir miyavlama sesinin geldiđini fark ettiniz. Hepiniz durdunuz ve sesin nereden geldiđini anlamaya çalıřtınız. Etrafta bakınmaya bařladıđınız anda bir kedinin ağacın dalında sıkıřmıř olduđunu ve bu nedenle sürekli miyavladıđını fark ettiniz. Grup arkadaşlarınız ile ne yapacađınızı bilemediniz ve birbirinize bakakaldınız.

Çalışma Yaprağı 3

Eğer bu grubun lideri siz olsaydınız;



* **Bu durumda nasıl bir karar verirdiniz?**

* **Bu problemi nasıl çözerdiniz?**

* **Hangi arkadaşlarınıza hangi görevleri verirdiniz? Neden?**

* **Arkadaşlarınız görevlerini yerine getiremediklerinde onlara nasıl yaklaşırdınız?**

* **Eğer problem bu yolla çözülemeyecek olursa nasıl bir yol izlerdiniz?**



3. SINIF ETKİNLİKLERİ

NE YAPACAĞIMI BİLİYORUM

| | |
|-------------------------------|---|
| Gelişim Alanı | Sosyal Duygusal |
| Yeterlik Alanı | Kişisel Güvenliğini Sağlama |
| Kazanım/Hafta | Olağan dışı durumlarda nasıl hareket etmesi gerektiğini örneklerle açıklar. / 35. Hafta |
| Sınıf Düzeyi | 3.Sınıf |
| Süre | 40 dk (Bir ders saati) |
| Araç-Gereçler | 1. Etkinlik Bilgi Notu 2. Çalışma Yaprığı-1 3. A4 kağıdı |
| Uygulayıcı İçin Ön Hazırlık | 1. Etkinlik Bilgi Notu etkinlik öncesinde okunur. 2. A4 boyutundaki kâğıtlar ikiye kesilerek öğrenci sayısı kadar A5 boyutunda kâğıt elde edilir. 3. Çalışma Yaprığı-1'in poster şeklinde çıktısı alınır ve tahtaya asılır. |
| Süreç (Uygulama Basamakları): | 1. Aşağıdakine benzer şekilde etkinliğe giriş yapılır. <i>"Bugün olağan dışı durumlarda nasıl hareket etmemiz gerektiği ile ilgili bir etkinlik yapacağız. Öncelikle "Olağan dışı durum nedir?" bu sorunun cevabını bulalım.</i> <ul style="list-style-type: none"> Siz olağan dışı durum denildiğinde ne anlıyorsunuz? Sizce hangi durumlar olağan dışı durumlardır? Olağan dışı durumların insanlara etkileri nelerdir?" 2. Gönüllü birkaç öğrencinin cevapları alındıktan sonra olağan dışı durumlar ile ilgili açıklama yapılır. <i>"Olağandışı durum, günlük yaşamın ve toplumsal düzenin bozulması, kesintiye uğraması şeklinde tanımlanabilir. Olağandışı durumlar can ve mal kaybı yaratabilir. Böyle zamanlarda fiziksel ihtiyaçlarımızın yanında psikolojik ihtiyaçlarımız da olabilir. Fiziksel ihtiyaçları gidermek daha kolay olabilir; çünkü bunlar rahatlıkla gözlemlenir. Gıda, su, barınma, tuvalet, hijyen gibi fiziksel ihtiyaçların tespiti ve giderilmesi daha kolaydır; oysa güvenlik, mahremiyet, şefkat gibi psikolojik bazı gereksinimler de gözle görülmesi bile hayati önem taşır."</i> 3. "Şimdi sizlere bazı resimler göstereceğim ve bu resimlerle ilgili bazı sorular soracağım." denilerek etkileşim devam ettirilir. 4. Öğrencilere Çalışma Yaprığı-1'de yer alan resimler teker teker gösterilirken |

Süreç (Uygulama Basamakları):

o resimle ilgili aşağıdaki sorular sorulur. Her resme ilişkin gönüllü öğrencilerin cevapları alındıktan sonra diğer resme geçilir.

- Resimdeki çocuk nasıl bir olağanüstü durum yaşamış?
- Resimdeki çocuk şu anda hangi duyguları yaşıyor olabilir?
- Resimde gördüğünüz olağanüstü durumu yaratan olay yaşandığı sırada çocuk nasıl hareket etmiş olabilir?
- Resimde gördüğümüz olağanüstü durumu biz yaşıyor olsaydık o anda nasıl hareket etmemiz doğru olurdu?
- Resimdeki çocuk yaşadığı olağandışı durum sonrasında neler yapmalıdır?
- Resimdeki çocuk yaşadığı bu olağan dışı durumla ilgili kimlerden destek alabilir?

5. Görseller ve üzerine konuşulacak sorular tamamlandıktan sonra etkinlik aşağıdaki tartışma soruları ile devam ettirilir.

- Bu etkinliği yaparken neler hissettiniz?
- Bu etkinlikte en çok hangi görselde zorlandınız?
- Bu etkinlikte neleri fark ettiniz?
- Bu etkinlikte neler öğrendiniz?

6. Öğrencilerin sorulara yönelik paylaşımları bittikten sonra aşağıdaki şekilde etkinlik sonlandırılır.

"Günlük hayatımızı etkileme ihtimali olan ve olağan dışı durumlar yaratacak olaylar vardır. Bunlar deprem, sel gibi doğal afetler, savaşlar, trafik kazaları, hastalıklar ve benzeri olaylardır. Bu olaylar ve yarattığı durumlar bizleri etkileyebilir. Bu durumların etkilerinden kurtulmak ve olağan, normal hayatımıza dönmek için öncelikle kendimizin farkında olmalıyız. Neler hissettiğimizin, nasıl bir durumda olduğumuzun, bu durumda nasıl hareket etmemiz gerektiğinin farkında olmalı, durumun bizde yarattığı olumsuz etkilerle başa çıkabilmeliyiz. Bazen kendi başımıza başa çıkmakta zorlanabiliriz ve başkalarının yardımıyla bu durumu atlatabiliriz. Aile büyüklerinizin yanı sıra öğretmenleriniz, varsa eğer okuldaki psikolojik danışman/rehber öğretmenler de sizlere destek olacaktır."

Kazanımın Değerlendirilmesi:

1. Öğrencilere A5 boyutunda boş kâğıtlar dağıtılır. Öğrencilerin etkinlik sırasında üzerinde konuştukları resimlerden birini seçmeleri, olağan dışı durum ile ilgili yapılması gerekenleri yapmış ve sonrasında hayatı olağan, normal haline dönmüş olan çocuğun resmini yapmaları ve ertesi gün okula getirmeleri istenir. Resimler sınıf panosuna asılır.

Uygulayıcıya Not:

1. Etkinlik sırasında öğrencilerle ilgili özel durumlar ortaya çıkması halinde rehberlik servisine yönlendirme yapılmalıdır.
2. Gerek duyulursa doğal afetler sırasında ve sonrasında yapılması gerekenlere AFAD resmi internet sitesinden ulaşılabilir.
3. Uygun fiziksel koşullar varsa (etkileşimli tahta, projeksiyon) Çalışma Yaprağı-1'deki resimler yansıtılabilir.

Özel gereksinimli öğrenciler için;

1. Çalışma yaprağındaki sorular basitleştirilerek ve yanıtları ile ilgili hatırlatmalar yapılarak öğrenciler desteklenebilir.
2. Resimler kontrast renkte bir zemin üzerine yapıştırılarak veya dokunsal özellikler eklenerek görme bakımından işlevsel hale getirilebilir.
3. Tartışma soruları basitleştirilerek öğrencilerin katılımları artırılabilir.

Etkinliği Geliştiren:

Mehtap AKKURT

Çalışma Yaprağı 1









ETKİNLİK BİLGİ NOTU

TRAVMA VE TRAVMAYA VERİLEN TEPKİLER ¹

Tanı sınıflandırma sistemleri, kişinin gerçek bir ölüm ya da ölüm tehdidi alması, ağır yaralanması, kendisinin ya da başkalarının fizik bütünlüğünü tehdit eden bir olayı yaşamış olması veya tanıklık etmesini travma olarak tanımlamaktadır.

Travma anında çocuklar, bir çocuğun perspektifinden mantıklı olabilmesine rağmen dışarıdan birine son derece mantıksız görülen davranışlar da sergilerler. Bu tür mantıksız davranışların nedeni çocukların bu tür durumlarda nasıl tepki vermeleri veya nasıl davranmaları gerektiği konusunda gerekli bilgiye sahip olmamalarıdır. Bu nedenle, yetişkinlerin kriz durumlarında veya tehlikeli bir durumla karşılaştıklarında ne yapmaları gerektiği konusunda çocukları bilgilendirmeleri gerekir.

Çocuklar arasındaki görülen en yaygın travma sonrası tepkilerden bazıları şunlardır (Dyregrov, 2010):

- Kırılganlık, korku, kaygı
- İstenmeden tekrarlanan güçlü anılar
- Uyku sorunları
- Suçluluk duygusu ya da kendini suçlama
- Kaçınma davranışları
- Konsantrasyon güçlükleri
- Öfke
- Üzüntü
- Bedensel tepkiler
- Gerileme (regresyon)
- Olayı tekrar tekrar zihninde canlandırma
- Sosyal ilişkilerde sorun yaşama
- Anlam ve değerlerde değişim

Yukarıda sözü edilen tepkiler afetlere ve travmatik olaylara karşı verilen normal tepkilerdir. Bir başka ifadeyle olağan dışı bir duruma verilen normal tepkilerdir. Yukarıda belirtilen tepkilerin sıklığı ve şiddeti kişiden kişiye farklılık gösterebilir. Travma sonrası gösterilen tepkilerin bir aydan sonra sıklığının ve şiddetinin artması, günlük yaşam düzeninde aksaklıklara sebep olması, iş, okul, aile, arkadaş sisteminde sorunların artarak devam etmesi durumunda ruh sağlığı uzmanından profesyonel destek alınması gerekmektedir.

Öğretmenlerin Yapması Gerekenler

• Öncelikle öğrencilerin kendilerini güvende hissetmelerini sağlamalı ve yaşadıkları durumla ilgili kendilerine destek oldukları hissettirilmelidir.

• Yaşadıkları olaydan etkilenebileceklerinin farkına varmaları sağlanarak birtakım fizyolojik tepkiler, duygu, düşünce ve davranışsal değişimler gösterebilecekleri ve bunları açığa çıkarmalarının normalleşme sürecinde gerekliliği ifade edilmelidir.

• Olaydan kendisinin de etkilendiğini veya etkilenebileceğini öğretmen de açıkça dile getirip duygu, düşünce ve davranışlarını paylaşmalıdır.

• Bulunduğu bölgenin alışkanlıklarına göre onların anlayabileceği şekilde yaşanan olay ve kayıpla ilgili yapılacak olanlar ifade edilmelidir. (baş sağlığı gibi)

• Olayla ilgili bir durum, yaşantı veya anı şimdiki zaman ekleri ile değil de geçmiş zaman ekleri ile ifade edilmelidir. (di/miş'li geçmiş zaman ekleri)

• Yaşa uygun açıklamalar yapılmalı, soyut kavramlardan kaçınılmalı ve birlikte bu zor durumun üstesinden gelineceği vurgusu yapılmalıdır.

• Öğrencilerin olayla ilgili konuşmalarına ve soru sormalarına izin verilerek duygularını açıklamalarına fırsat verilmelidir.

• Olay sonrası kayıplar yaşandıysa yas tepkileri olacaktır. Bu tepkiler esnasında hayatın bir şekilde devam ettiği vurgulanmalıdır. Korku, kaygı, çaresizlik ve okula devamsızlık gibi psikososyal belirtiler olduğunda yaşamın devamlılığı konusunda birliktelik için okulun önemli bir araç olduğu belirtilmelidir.

• Gerekli durumlarda öğrencilerin profesyonel destek almaları sağlanmalıdır.

Öğrencilerin Yapması Gerekenler

• Öğrenciler yaşanan olayla ilgili öğretmenlerinin duygu ve düşüncelerinin farkına varmalıdırlar.

• Olaydan sonra öğrenciler üzüntü, endişe, korku, kızgınlık ve öfke hissedebilir. Bunların normal olduğunu kabul etmelidirler.

• Uyku bozuklukları, davranış problemleri ve fiziksel rahatsızlıklar sonucu sürekli bir uyarılmışlık hâli olabilir. Öğrenciler bu durumun kişiler arası farklılıklar gösterebileceğini bilmelidir.

• Mümkün olduğu kadar normal, rutin günlük yaşantıya bağlı kalınarak duygu ve düşüncelerini ifade etmekten çekinmemelidir.

• Farkına varıp, belli bir süre sonra şikâyetlerinde bir azalma olmaz ve aksine devam ederse veya artarsa öğretmenlerine bu durumu bildirmelidir.

1 KAYNAK:

Millî Eğitim Bakanlığı. (Kasım 2020). Psikososyal Destek Hizmetleri Doğal Afet (Deprem) Psikoeğitim Programı – İzmir Okul Öncesi – İlkokul. Erişim adresi https://orgm.meb.gov.tr/meb_iys_dosyalar/2020_11/22145316_izmir_ilkokul_kitapcik-r.pdf
Millî Eğitim Bakanlığı. (2020). Önleyici Destek Programı. Erişim adresi https://orgm.meb.gov.tr/meb_iys_dosyalar/2020_11/26160527_Psikososyal_Onleyici_Kitap.pdf

3. SINIF ETKİNLİKLERİ

NELERİ HATIRLIYORUM?

| | |
|-------------------------------|--|
| Gelişim Alanı | Ortak |
| Yeterlik Alanı | Ortak |
| Kazanım/Hafta | Sınıf rehberlik programı etkinliklerine/yaşantılarına ilişkin duygu ve düşüncelerini yansıtır. / 36. Hafta |
| Sınıf Düzeyi | 3.Sınıf |
| Süre | 40 dk (Bir ders saati) |
| Araç-Gereçler | 1. Çalışma Yaprağı-1 |
| Uygulayıcı İçin Ön Hazırlık | 1. Sene boyunca gerçekleştirilen sınıf rehberlik çalışmaları ve kazanımları gözden geçirilir. 2. Altı şapka düşünce tekniği gözden geçirilir 3. Çalışma Yaprağı-1 grup sayısı kadar çoğaltılır |
| Süreç (Uygulama Basamakları): | 1. Etkinliğin amacının sene boyunca sınıf rehberlik programı etkinliklerine/yaşantılarına ilişkin duygu ve düşüncelerini yansıtmak olduğu açıklanarak etkinliğe giriş yapılır. 2. Sınıftaki öğrenciler 6 gruba ayrılırlar. 3. Gruplara Çalışma Yaprağı-1 dağıtılarak öğrencilerden her şapkanın yanında yer alan soruları kendi aralarında tartışmaları ve ortak ya da farklı duygu ve düşüncelerini belirlemeleri ve not etmeleri istenir. 4. Grupların 15 dakika içerisinde çalışmalarını tamamlaması beklenir. 5. Ardından sırası ile grup üyeleri sene boyunca yapılan sınıf rehberlik etkinliklerine ilişkin yaşantılarını, duygu ve düşüncelerini sırası ile paylaşır. Paylaşımlar çalışma yaprağındaki şapka sırasına göre gerçekleştirilir. 6. Öğrencilere "Önce beyaz şapkayı takıyoruz. Bu sene sınıf rehberlik etkinliklerinde neler yaptınız? Neler öğrendiniz?" sorusu yöneltilir. Tüm gruplar düşüncelerini paylaşır. Ardından kırmızı şapka takılır. Benzer yönerge ile devam edilir. 7. Tüm gruplar paylaşımında bulduktan sonra aşağıdaki sorular ile devam edilir. <ul style="list-style-type: none">Bu sene sınıf rehberlik etkinlikleri uygulanırken aklınızda kalan bir anıyı paylaşır mısınız?Katılmaktan en keyif aldığınız etkinlikler ve katılmaktan çok hoşlanmadığınız etkinlikler hangileridir? 8. Öğrencilerden paylaşımları alındıktan sonra aşağıdaki yönerge ile etkinlik sonlandırılır. |

Süreç (Uygulama Basamakları):

"Bu sene sınıf rehberlik etkinlikleri ile akademik anlayış ve sorumluluk geliştirme, okula uyum sağlama, eğitsel çalışmalarınız planlayabilme gibi eğitim öğretim hayatınıza yönelik etkinliklere katıldınız. Kendinizi tanıırken, kişisel güvenliğinizi sağlamanın yollarını değerlendirip, kişiler arası becerileri geliştirmek için çalıştınız. Meslekleri tanıırken çalışma ve üretmenin anlamını önemini değerlendirdiniz. Bütün bu bilgi ve beceriler sizlerin yaşamda daha sağlıklı olmanız, iyi olmanız ve güçlü yanlarınızı geliştirmeniz için önemlidir. Bu dönemin sonuna geldik. Bundan sonra da öğrendiğiniz bilgi ve becerileri gözden geçirip uygulamaya devam edebilir, yardıma ihtiyaç duyduğunuzda benden, okul psikolojik danışmanınızdan/rehber öğretmeninizden destek isteyebilirsiniz."

Kazanımın Değerlendirilmesi:

1. Öğrencilerden sınıf rehberlik etkinliklerine yönelik duygularını ve düşüncelerini anlatan bir resim yapmaları istenir. Resim EBA üzerinden paylaşılabilir.

Uygulayıcıya Not:

1. Bu etkinliğin EBA üzerinden canlı derslerde gerçekleştirilmesi halinde öğrencilere bireysel olarak belirli bir süre verilip duygu ve düşünceleri üzerine konuşmaları için fırsat tanınabilir.
2. Çalışma yaprağı EBA'ya yüklenebilir.



Etkinliği Geliştiren:

Hicran ÇETİN GÜNDÜZ

Çalışma Yaprağı 1

NELERİ HATIRLIYORUM?

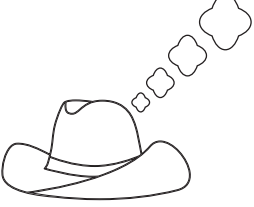
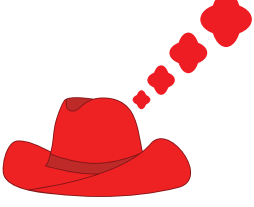
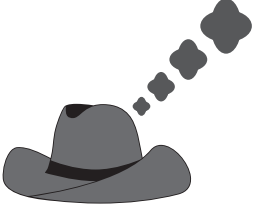
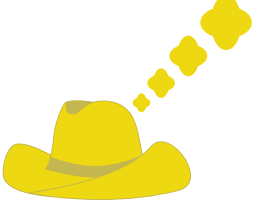
Bu sene rehberlik etkinliklerinde pek çok çalışma yaptınız. Bu etkinliklere ve yaşantılarınıza ilişkin duygu ve düşüncelerinizi birlikte tartışıp paylaşır mısınız?

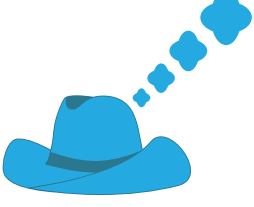
| | |
|---|---|
|  | Bu sene sınıf rehberlik etkinliklerinde neler yaptınız? Neler öğrendiniz? |
|  | Rehberlik etkinliklerine yönelik duygularınız neler? Sizi heyecandıran etkinlikler neler? |
|  | Rehberlik etkinliklerinde yaşadığınız olumsuz düşünce ve duygular var mı? Varsa neler? |
|  | Rehberlik etkinliklerine yönelik iyimser düşünceleriniz neler? Avantajlı yanları neler? |
|  | Rehberlik etkinliklerinin daha iyi yapılması ve geliştirilmesi için düşünceleriniz neler? |
|  | Rehberlik etkinliklerinde öğrendiklerinizi yaşamınıza aktarabilme ve uygulayabilme konusunda düşünceleriniz nelerdir? |



İLKOKUL SINIF REHBERLİK ETKİNLİKLERİ

4. SINIF ETKİNLİKLERİ

TEHLİKE ALMA, GÜVENDE OL

| | |
|-------------------------------|--|
| Gelişim Alanı | Akademik |
| Yeterlik Alanı | Okula ve Okulun Çevresine Uyum |
| Kazanım/Hafta | Okul ve çevresinde risk oluşturabilecek durum ve ortamlara karşı kendini korur. /1. Hafta |
| Sınıf Düzeyi | 4.Sınıf |
| Süre | 40 dk (Bir ders saati) |
| Araç-Gereçler | <ol style="list-style-type: none"> 1. Baret 2. Maske 3. Yelek 4. Çalışma Yaprağı-1 (baret, maske, yelek yoksa kullanılacak) |
| Uygulayıcı İçin Ön Hazırlık | <ol style="list-style-type: none"> 1. Okul iş sağlığı ve güvenliği okul analiz listesinden kendi okulu için olabilecek önemli riskler seçilir. 2. Önceden sınıfa getirilmek üzere baret, maske, yelek hazırlanır. 3. Baret, maske ya da yelek bulunamadığı durumlarda Çalışma Yaprağı-1'de yer alan görsel tahtaya yansıtılır. |
| Süreç (Uygulama Basamakları): | <ol style="list-style-type: none"> 1. Sınıfa baret, yelek ve maskeyle gelinir ve "Merhaba çocuklar bugün sizlerle tehlike ve kaza konusunda konuşmak istiyorum. Ancak öncesinde elimde bazı malzemeler var (malzemeler yoksa resmi gösterilir.) Bakalım bunların ne olduğunu kimler bilecek?" sorusu tüm sınıfa yöneltilir. 2. Öğrencilerin cevapları alındıktan sonra, uygulayıcı tarafından elindeki (ya da resimdeki) her bir malzeme tek tek öğrencilere gösterilerek, malzemenin ne olduğu ve ne amaçla kullanıldığı sınıfta açıklanır. 3. Uygulayıcı tarafından tanıtılan bu malzemelerin daha çok hangi durumlarda kullanıldığı sorusu sınıfa yöneltilir ve gelen cevaplar değerlendirilir. (Burada aranan cevap tehlikeli durumlardır.) 4. Uygulayıcı tarafından sınıf tahtası çizgiyle ikiye bölünür. Birinci bölüme tehlike, ikinci bölüme kaza yazılır. Öğrencilere "Sizce TEHLİKE nedir? Kimler cevap vermek ister?" sorusu sorulur ve verilen cevaplar tahtaya yazılır. Gelen cevaplar toparlandıktan sonra "TEHLİKE: Bir olayın gerçekleşme olasılığı, bir zarara uğrama tehlikesi, zarar görme olasılığıdır." şeklinde bir açıklama yapılarak tehlike kavramı tanımlanır. 5. Öğrencilere "Sizce KAZA nedir? Kimler cevap vermek ister?" sorusu sorulur ve verilen cevaplar tahtaya yazılır. Gelen cevaplar toparlandıktan sonra "KAZA: Yanlışlıkla ve beklenmedik bir şekilde gerçekleşen olaylardır." şeklinde bir açıklama yapılarak tehlike kavramı tanımlanır. 6. Uygulayıcı tarafından sınıf iki gruba ayrılarak aşağıdaki açıklama yapılır ve |

Süreç (Uygulama Basamakları):

sınıf içi etkileşim başlatılır.

“Çocuklar hepimiz hayatımızda küçük kazalar geçirmişizdir. Örneğin aramızda bisikletten düşmeyen yoktur. Hatta bazı kazaları okul ve çevresinde bile yaşamış olabilirsiniz. Okulumuzun içinde ve çevresinde kaza tehlikesi olan tehlikeli alanlar var. Şimdi bu alanlardan bahsetmek istiyorum. Ben bu alanları söylediğimde Birinci Grup bu alanla ilgili tehlikeleri bulacak; İkinci Grup ise bu tehlikelere karşı kaza olmaması için ne yapılması gerekir onu bulacak.”

7. Uygulayıcı okulun ve çevresinin özelliğine göre okul içindeki ve çevresindeki tehlikeli yerleri aşağıdaki tehlikeli yerler listesinden seçerek sıralar.

- **Tehlikeli Yerler:** Okul bahçesi, sınıf, merdivenler, kantin, bodrum, tuvaletler, çay ocağı, laboratuvar, okula geliş gidiş yolları, havuz ve göletler, açık çukurlar,

8. Uygulayıcı tarafından sıralanan her bir risk alanı ile ilgili aşağıdaki örnek sorular her bir gruba sorularak sınıf içi etkileşimi başlatılır.

- Okul bahçesinde ne tür tehlikelerle karşılaşmaktayız? (1. Grup)
- Bu tehlikelere karşı kaza olmaması için ne yapılması gerekir? (2. Grup)
- Sınıfımızda ne tür tehlikelerle karşılaşmaktayız? (1. Grup)
- Bu tehlikelere karşı kaza olmaması için ne yapılması gerekir? (2. Grup)

9. Öğrencilerin paylaşımları alındıktan sonra süreç aşağıdakine benzer bir açıklama ile sonlandırılır.

“Evet çocuklar; kazaları önlemek için tehlike alanlarını bilmek çok önemlidir. Okulumuzun içinde ve çevresinde kaza tehlikesi olan tehlike alanlarını hep beraber öğrenmiş olduk. Sizlerden isteğim, bu alanlarda daha dikkatli olmanız ve kendinizi bu tehlikelere karşı korumanızdır. Katkılarınızdan dolayı hepimize teşekkür ediyorum” diyerek etkinliği sonlandırır.

Kazanımın Değerlendirilmesi:

1. Öğrencilerin verdikleri tüm cevaplar sınıf panosuna asılarak sergilenebilir.
2. 3 ay sonra okul iş sağlığı ve güvenliği uzmanı sınıfa davet edilerek, tehlike ve kazalar konusunda sınıfa tekrar bilgilendirme yapılabilir.

Uygulayıcıya Not:

1. İş sağlığı ve güvenliği okul kontrol listesinden yukarıdaki risk alanlarıyla ilgili tehlikeler seçilerek, etkinlikte kullanılabilir. Okulun çevre ve ihtiyacına göre risk alanları değişebilir.
2. Bare, maske, yelek yoksa kâğıt kartondan yapılabilir ya da resimleri gösterilebilir.
3. Okul için oluşturulmuş risk analizleri incelenerek, önem sırasına göre risk oluşturabilecek durumlar oluşturulabilir. Örnek risk alanlarına ekleme ve çıkarma yapılabilir.

Özel gereksinimli öğrenciler için;

1. Bare, yelek ve maskeyi öğrencinin giymesi ve takması sağlanarak etkinlik zenginleştirilebilir. Grup çalışması sırasında akran eşleşmesine yer verilerek sosyal çevre düzenlenebilir.
2. Tehlike ve kaza kavramları açıklanırken görsellerden faydalanılarak etkinlik zenginleştirilebilir.
3. Tehlikeli ve riskli yerlerin görselleri gösterilerek ya da etkinliğin içine müzik katılarak anlatım zenginleştirilebilir.
4. Sorular öğrencilerin katılımlarını artıracak şekilde basitleştirilerek öğrenme süreci farklılaştırılabilir.

Etkinliği Geliştiren:

Savaş SESLİ

Çalıřma Yapradı 1



4. SINIF ETKİNLİKLERİ

TEDBİRİMİ ALIRIM KENDİMİ KORURUM

| | |
|-------------------------------|---|
| Gelişim Alanı | Sosyal-Duygusal |
| Yeterlik Alanı | Kişisel Güvenliğini Sağlama |
| Kazanım/Hafta | Kişisel güvenliği için farklı yaşam alanlarında gerekli tedbirleri alır. / 2. Hafta |
| Sınıf Düzeyi | 4.Sınıf |
| Süre | 40 dk (Bir ders saati) |
| Araç-Gereçler | 1. Çalışma Yaprağı-1 |
| Uygulayıcı İçin Ön Hazırlık | 1. Her grupta 4 öğrenci olacaktır. Çalışma Yaprağı-1’de yer alan yaşam alanlarının her biri bir gruba verileceği için yaşam alanları grup sayısı kadar çoğaltılmalıdır. Grup sayısına göre aynı yaşam alanı birden fazla çoğaltılarak aynı yaşam alanı birden fazla gruba verilebilir. |
| Süreç (Uygulama Basamakları): | <ol style="list-style-type: none"> 1. Uygulayıcı tarafından bir önceki etkinliği ve etkinlik öncesi hazırlığı vurgulayarak etkinliğe giriş yapılır. “Merhaba çocuklar, biliyorsunuz bir önceki dersimizde riskli ortamlardan bahsetmiştik. Bunlar nerelerdi? (Gönüllü öğrencilerin cevapları alındıktan sonra açıklamaya devam edilir). Bu hafta da kişisel güvenlik için farklı yaşam alanlarında gerekli tedbirleri almak üzerine konuşacağız.” 2. Öğrenciler gruplara ayırma yöntemlerinden biri kullanılarak 4 kişilik gruplara ayrılır. 3. Her gruba Çalışma Yaprağı-1’de yer alan yaşam alanlarından biri dağıtılır. 4. Sonrasında aşağıdaki yönerge öğrencilerle paylaşılır. “Evet, arkadaşlar, her gruba okul, ev, trafik, park gibi yaşamımızı geçirdiğimiz alanlarından biri geldi. Sizler grupça bu yaşam alanlarında karşılaşılabileceğiniz riskleri düşünüp ve bu riskler için hangi tedbirleri almanız gerektiğini grupça tartışıp, sizlere dağıtılan çalışma yapraklarına bu riskleri ve tedbirleri yazınız.” 5. Tüm gruplar çalışma yapraklarını tamamladıktan sonra, her gruptan bir sözcü seçmeleri istenir. 6. Sözcülerden kendi gruplarındaki yaşam alanında karşılaşılabilecek riskleri ve tedbirleri tüm sınıfla paylaşması istenir. 7. Her grup sözcüsünün paylaşımından sonra sınıfa aşağıdaki sorular yöneltilir (Bu süreç her grup paylaşımından sonra tekrar edilir): <ul style="list-style-type: none"> • Arkadaşlarınızın belirttiği riskler için başka ne gibi önlemler alınabilir? • Bu yaşam alanında başka ne gibi riskler karşılaşılabılır? Bu riskler için |

Süreç (Uygulama Basamakları):

ne gibi önlemler alınabilir?

8. Bütün grupların paylaşımları alındıktan sonra aşağıdaki tartışma soruları ile süreç devam ettirilir:
 - Daha önce bugün konuşulan risklerle karşılaştığınız oldu mu? Bu durumda ne yaptınız?
 - Bugün farklı yaşam alanlarında daha önce farkına varmadığınız hangi riskler olduğunu öğrendiniz?
 - Riskler tedbirler almak kişisel güvenliğinizi nasıl sağlar?
9. Aşağıdaki açıklama ile etkinlik sonlandırılır.

"Sevgili öğrenciler, farklı yaşam alanlarında karşılaşılabileceğimiz risklerin neler olabileceği ve bu riskler için ne gibi tedbirler alabileceğimizi konuştuk. Riskler yaşamımız birçok anında ve birçok yerde vardır. Önemli olan bu risklere karşı kendi güvenliğimizi sağlamak için tedbirler almaktır."

Kazanımın Değerlendirilmesi:

1. Etkinlik sonunda gruplar tarafından hazırlanan çalışma yaprakları sınıf panosuna asılabilir.
2. Okul içinde kişisel güvenliklerini riske atan ortamların nasıl güvenli hale getirilebileceği ile ilgili öneriler, projeler geliştirmeleri istenebilir.
3. Günlük hayatta kişisel güvenliğin önemini vurgulayıcı slogan cümleleri hazırlamaları ve bu sınıf panosuna asmaları istenebilir.

Uygulayıcıya Not:

1. Grup sayısına göre Çalışma Yaprakı-1'de yer alan yaşam alanları etkinlik için ön hazırlık bölümünde yer alan yönerge dikkate alınarak hazırlanmalıdır.

Özel Gereksinimli Öğrenciler için;

1. Gruplar oluşturulurken akran eşleşmesine yer verilerek akran desteği sağlanabilir.
2. Yaşam alanlarına dair riskler ve alınacak tedbirler anlatılırken anlatım görsellerle desteklenerek öğrenme süreci zenginleştirilebilir.
3. Çalışma Yaprakı 1'de yer alan riskli ortamlar ve alınacak önlemleri içeren durumlar olumlu olumsuz örnekleri içerecek şekilde görsellerle desteklenerek öğrencilerin işaretleme gösterme gibi farklı biçimlerde tepki vermesine fırsat yaratacak şekilde düzenlenebilir.

Etkinliği Geliştiren:

Etkinlik Düzenleme Kurulu

Çalışma Yaprağı 1

| | |
|---|--|
| <p>Bu Ortamlarda Alınabilecek Önlemler veya Yapılması Gereken Davranışlar</p> | |
| <p>Okul ve Okulun Bahçesi</p> |  |
| <p>Kişisel Güvenliğimiz İçin Riskli Ortamlar ve Durumlar</p> | |

Bu Ortamlarda Alınabilecek
Önlemler veya Yapılması
Gereken Davranışlar

Park ve Oyun Alanları



Kişisel Güvenliğimiz İçin Riskli
Ortamlar ve Durumlar

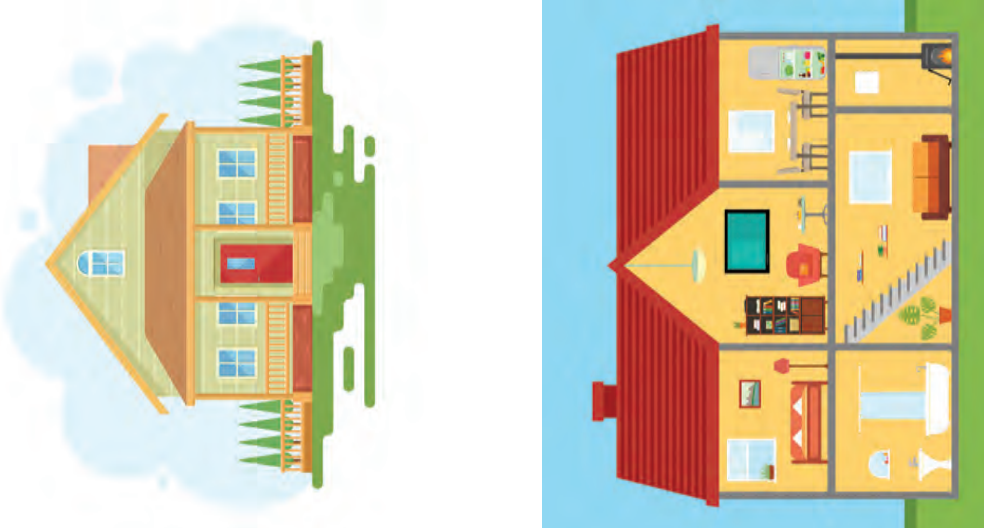

| Kişisel Güvenliğimiz İçin Riskli Ortamlar ve Durumlar | Ev ve Evin Odaları | Bu Ortamlarda Alınabilecek Önlemler veya Yapılması Gereken Davranışlar |
|---|---|--|
| |  The image contains two illustrations. The top illustration shows a two-story house with a green roof, a red door, and a balcony, set against a blue sky with white clouds. The bottom illustration is a cross-section of a house with a red roof, showing various rooms including a living room with a TV, a dining area, a kitchen, a bathroom, and a bedroom. | |

Kişisel Güvenliğimiz İçin Riskli Ortamlar ve Durumlar

Trafik (Araç içinde ve yaya olarak)



Bu Ortamlarda Alınabilecek Önlemler veya Yapılması Gereken Davranışlar

| Kişisel Güvenliğimiz İçin Riskli Ortamlar ve Durumlar | Toplu Yaşam Alanları | Bu Ortamlarda Alınabilecek Önlemler veya Yapılması Gereken Davranışlar |
|---|--|--|
| |    | |

4. SINIF ETKİNLİKLERİ

BAŞARI MUMLARIM

| | |
|-------------------------------|--|
| Gelişim Alanı | Akademik |
| Yeterlik Alanı | Eğitsel Planlama ve Başarı |
| Kazanım/Hafta | Zamanını etkili kullanmanın akademik gelişimine etkisini açıklar. / 3. Hafta |
| Sınıf Düzeyi | 4.Sınıf |
| Süre | 40 dk (Bir ders saati) |
| Araç-Gereçler | 1. Çalışma Yaprağı-1 |
| Uygulayıcı İçin Ön Hazırlık | 1. Tüm öğrencilerin görebileceği boyutta pasta görseli hazırlanır. 2. Çalışma Yaprağı-1 öğrenci sayısı kadar çoğaltılır. |
| Süreç (Uygulama Basamakları): | <ol style="list-style-type: none"> 1. Uygulayıcı sınıfa o gün doğum günü olduğunu ve öğrenciler için küçük bir sürprizi olduğunu söyleyerek derse giriş yapar. Uygulama öncesi hazırlanan 24 mumlu pasta görseli tahtaya sabitlenir. Aşağıdakine benzer bir konuşmaya etkinlik başlatılır: <i>"Sevgili öğrencilerim bugün benim doğum günüm ve sizlere gördüğünüz, üzerinde birçok mum olan pastayı getirdim. Üzerinde kaç mum olduğunu merak ediyor musunuz? Peki, saymak ister misiniz? Evet, pastamızın üzerinde tam 24 tane mum var. Bu mumlar sizce neyi ifade ediyor olabilir?"</i> 2. Öğrencilerin görüşleri alındıktan sonra konuşmaya devam edilir. <i>"Pasta üzerindeki mumlar genelde bizim yaşımız kadar olur. Yani bu dünyada geçirdiğimiz süreyi yıl olarak ifade eder. Ancak bugün bizim pastamızdaki mumlar bir günde bulunan her bir saati ifade ediyor."</i> 3. Öğrencilere Çalışma Yaprağı-1 dağıtılır. Çalışma yaprağında yer alan pastanın üzerindeki mumların her birinin bir saati simgelediği hatırlatılır ve gün içinde yaptıkları etkinliklerden bahsedilir. 4. Bu etkinlikler ile ilgili ana başlıklar belirlenir. Akademik olmayan etkinlikler tahtada sağ tarafa yazılır. (Örneğin: uyku, oyun, TV izleme, evdeki sorumlulukları, anne ve babaya yardım, odayı toplamak.) Akademik etkinlikler ise sol tarafa yazılır. (Örneğin kitap okuma, ödev yapma, ders tekrarı, proje, resim vb.) 5. Öğrencilerden bu başlıklara göre gün içinde akademik etkinliklere kaç mum ayırdıklarını çalışma kâğıdı üzerinde göstermeleri istenir. Bunu yaparken renkli boya kalemleri kullanılabilir. 6. Öğrencilerin Çalışma Yaprağı-1 üzerindeki etkinliği bitince tahtadaki büyük pasta üzerindeki mumlar gönüllü öğrencilere söz hakkı verilerek belirlenen başlıklara göre işaretlenir. Aşağıdaki sorular yöneltilir: |

Süreç (Uygulama Basamakları):

- Daha önce bir günü nasıl geçirdiğiniz hakkında hiç düşünmüş müydünüz?
- Bir gününüzü hiç planlamış mıydınız?

7. Planlama yapmanın önemini belirtmek için aşağıdaki konuşma yapılı:

“Çocuklar günümüzü planlamak bizlere daha düzenli yaşama fırsatı verir ve bir güne birçok işimizi sığdırabiliriz. Plansız bir şekilde kafa karışıklığıyla yetiştiremeyeceğimizi düşündüğümüz ödevlerimizi, ev içindeki sorumluluklarımızı -odamızı toplamak, annemize yardım etmek, dolabımızı düzenlemek gibi- plan yaptığımız zaman bizi zorlamadan ve yormadan yetiştirebiliriz.

8. Gün içinde ders çalışma ve kitap okuma gibi akademik faaliyetler için genel olarak ne kadar zaman harcadığı üzerinde durulur. Aşağıdaki örnek sorular tarzında sorularla zamanı planlamanın akademik gelişimleri üzerindeki etkisini anlama ve açıklamalarına yardımcı olunur.

- Yeni şeyler öğrenmek için günde kaç mum ayırdınız?
- Derslerdeki başarınızın artması için sizin bir günde kaç mum kadar çalışmanız gerekir? Siz günde kaç mum çalışıyorsunuz?
- Bir günde derse ayırdığınız süre sınav haftalarında artıyor mu azalıyor mu?
- Sınavlarınızdan ne kadar zaman önce çalışmaya başlamak sınavınızın iyi geçmesi için yeterli oluyor?

9. Akademik faaliyetler için ayırdığımız zamanı etkili ve planlayarak kullanmanın bizim bu süreçte yaptığımız etkinliklerin daha verimli olmasını sağladığı vurgulanarak etkinlik sonlandırılır.

Kazanımın Değerlendirilmesi:

1. Öğrencilerin sürece dönük uygulama yapmalarını sağlamak için günlük çalışma planı oluşturmaları istenir ve öğrencinin akademik etkinliklere ayırdığı zamanın yeterli olup olmadığıyla ilgili geri bildirim alınır.

Uygulayıcıya Not:

1. Tahtaya asılacak pasta görseli Çalışma Yaprağı-1 büyütülerek hazırlanabilir.
2. Okul imkanları uygun ise görsel projeksiyon yardımıyla ya da etkileşimli tahtada renkli olarak yansıtılabilir.
3. Sınıf mevcudunun fazla olması ve süre konusunda sıkıntı yaşanılacağı düşünülmesi durumunda etkinliğin tahtadaki büyük görsel üzerinde yapılacak işaretlemeler kısmı atlanabilir.
4. Okul imkânlarının yetersiz kaldığı ve öğrenci sayısı kadar form çoğaltılamadığı durumlarda, etkinlik tahtada büyük görsel üzerinde, öğrencilerden istekli olanlara söz hakkı verilerek işaretlemeler yapıp diğer öğrencilerin günlük zaman çizelgelerini kendi kâğıtları üzerinde göstermesiyle gerçekleştirilebilir.

Özel gereksinimli öğrenciler için;

1. Çalışma yaprağı kontrast renkteki zeminde hazırlanarak materyaller uyarlanabilir.
2. Öğrencinin gününü planlarken akademik düzeyi dikkate alınarak sorulan sorular sınırlandırılabilir.

Etkinliği Geliştiren:

Kübra ACAR KALAY

Çalışma Yapağı 1

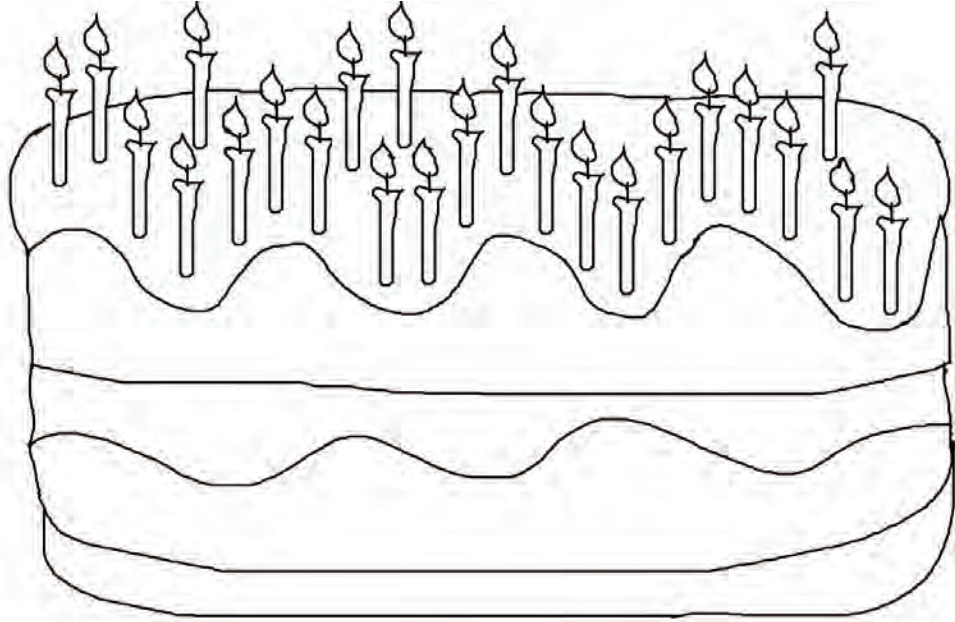
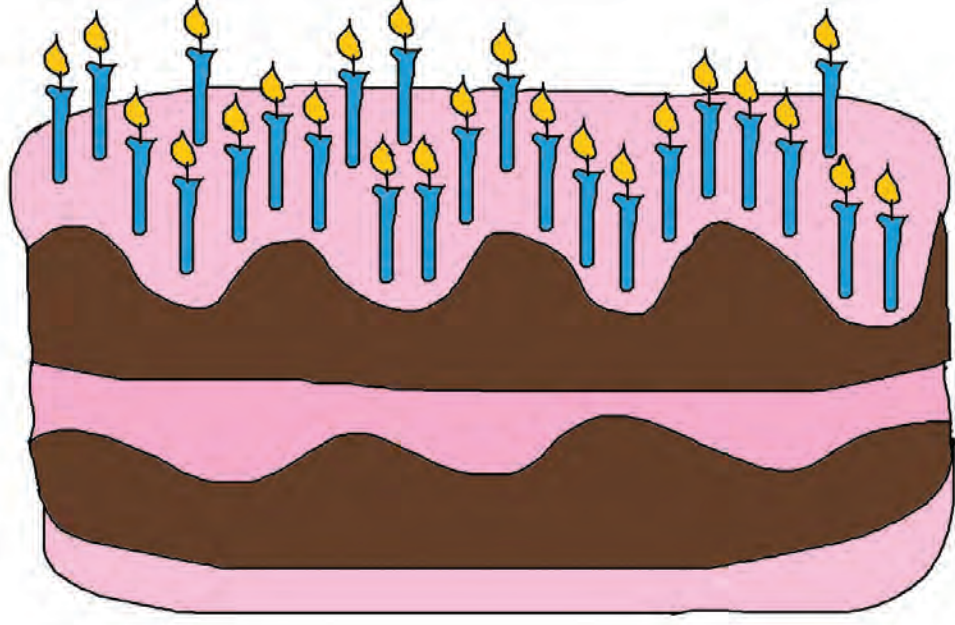

(Üzerinde 24 mum olan bir pasta örneği kullanılır. Renkli hali uygulayıcının tahtada kullanması için, boş hali ise öğrencilere verilecek çalışma kâğıtlarında kullanılır.)

4. SINIF ETKİNLİKLERİ

NEDEN ÖYLE HİSSETMİŞ?

| | |
|-------------------------------|---|
| Gelişim Alanı | Sosyal Duygusal |
| Yeterlik Alanı | Duyguları Anlama ve Yönetme |
| Kazanım/Hafta | Her duygunun hissedilebilir olduğunu fark eder. / 4. Hafta |
| Sınıf Düzeyi | 4.Sınıf |
| Süre | 40 dk (Bir ders saati) |
| Araç-Gereçler | 1. Çalışma Yaprağı-1 2. Kutu/torba 3. Her öğrenci için A4 kâğıdı |
| Uygulayıcı İçin Ön Hazırlık | 1. Çalışma Yaprağı-1’de yer alan duygular her bir öğrenciye bir tane duygu verilecek şekilde çoğaltılır, kesilir, katlanır, kutu/torba içine konulur. |
| Süreç (Uygulama Basamakları): | 1. Öğrencilere etkinliğin amacının her duygunun hissedilebilir olduğunu fark etmek olduğu açıklanır. 2. Öğrencilere insanların hissedebilecekleri duyguların neler olduğunu düşünmeleri için aşağıdaki soru yöneltilir. <i>“Bizler doğduğumuzdan beri çeşitli duygular yaşıyoruz değil mi? Hangi duygular vardı hissettiğimiz?”</i> 3. Öğrenciler çeşitli duygu isimlerini söyledikten sonra, “Sizlere bazı duyguların yazılı olduğu kâğıtlar hazırladım; bazıları az önce saydığımız, bazıları da benim aklıma gelen başka duygular. Şimdi hepinizin birer tane kâğıt çekmenizi istiyorum. Ama çektiğiniz kâğıdı sadece kendiniz okuyun, arkadaşlarınıza göstermeyin.” denilir ve her öğrencinin kutu/torbadan bir tane kâğıt çekmesi sağlanır. 4. Öğrencilere “Sizden elinizdeki kâğıtta yazan duyguyu düşünmenizi istiyorum.” açıklaması yapılır ve aşağıdaki sorularla öğrencilerin ellerindeki duygulara odaklanmaları sağlanır. <ul style="list-style-type: none">• Ne gibi durumlarda bu duygu hissedilir?• Bu duyguyu hissederken insanların yüzünde ve vücudunda neler olur?• Bu duygu hissedildiğinde insanlar ne yapar? Bu soruların cevaplarını sessizce düşünün.” 5. Öğrencilere boş kâğıtlar dağıtılır. <i>“Şimdi sizlerden kısacık bir hikâye yazmanızı istiyorum. Hikâyenizin bir kahramanı olsun. Kahramanınız elinizdeki kâğıtta yazan duyguyu hissediyor. Acaba kahramanınızın bu</i> |

Süreç (Uygulama Basamakları):

duyguyu hissetmesine neden olan olay neymiş, nasıl bir durum yaşamış olabilir? Bunu düşünün ve bu olayı hikâyenizde yazın ama hissettiği duygu kelimesi hikâyenizde geçmesin. Sonra o duyguyu biz bulmaya çalışacağız." denilir ve öğrencilerin hikâyelerini yazmaları için yeterli süre tanınır.

6. Sınıfın genelinin hikâyeleri bittiğinde "Süremiz sona erdi çocuklar. Kimler hikâyesini okumak ister? Bizler de dinlerken hangi duygu olduğunu bulmaya çalışalım." diyerek gönüllü öğrencilerin hikâyelerini okumaları istenir.
7. Sınıf mevcuduna göre yeterli sayıda öğrencinin hikâyelerini okuması sağlanır ve hikâyelerdeki kahramanların hangi duyguyu hissetmiş olabileceği sınıfça bulunur.
8. Aşağıdaki sorular yöneltilerek öğrencilerin duygu ve düşüncelerini paylaşmaları cesaretlendirilir.
 - Bu etkinlikte konuştuğumuz duygulardan hangisini daha çok yaşadınız?
 - Daha önce yaşamadığınız duygu/duygular var mı?
 - Bu etkinlik süresince kendini nasıl hissettiniz?
9. Öğrencilere "Gördüğünüz gibi bütün kahramanlarımız farklı farklı olaylar ve bu olaylar nedeniyle çeşitli duygular yaşamışlar. Bizler de günlük hayatımızda çeşitli duygular hissetmemize neden olan olumlu veya olumsuz olaylar ya da durumlar yaşayabiliriz, ancak duygularımızı olumlu ya da olumsuz olarak ayırmamalıyız. Her duygu biz insanlar içindir." şeklinde bir açıklama yapılarak süreç sonlandırılır.

Kazanımın Değerlendirilmesi:

1. Öğrencilerin bir hafta boyunca gün içinde hissettikleri duyguları ve bu duyguya neden olan olayı ya da durumu akşamları not etmeleri, bu şekilde bir duygu günlüğü tutmaları, bir hafta sonra duygu günlüklerini sınıfa getirmeleri ve gönüllü öğrencilerin sınıfla paylaşmaları istenebilir.

Uygulayıcıya Not:

1. Hikâye yazımında öğrencilerin verilen süre içinde yazıp bitirmeleri teşvik edilir. Sınıfın geneli yazımını bitirdiğinde etkileşime başlanır, hikâyesini bitirmemiş olan öğrencilerin sonra yazmaya devam edebilecekleri söylenir.
2. Öğrenciler hikâyelerini yazarken yakından gözlemlenir ve öğrencilerin hangi duygu kâğıdını çektiği tahmin edilir. Böylece hikâye okuma paylaşımı sırasında farklı duygular içeren hikâyelerin paylaşılması sağlanmalıdır.

Özel gereksinimli öğrenciler için;

1. Çalışma yaprağında yer alan duyguların görselleri hazırlanarak materyal uyarlaması yapılabilir.
2. Öğrencinin düzeyine göre sunulan duyguların sayısı azaltılarak etkinlik basitleştirilebilir.
3. Hikâye yazma yerine öğrenciden jest, mimik ve bedensel hareketlerle duyguları ifade etmesi istenerek farklı şekillerde tepki vermeleri sağlanabilir.
4. Duygu günlüklerini sesli ya da görsel olarak hazırlamaları sağlanarak öğrenme ürünleri farklılaştırılabilir.

Etkinliği Geliştiren:

Mehtap AKKURT

Çalışma Yaprağı 1

DUYGU LİSTESİ

| | | | |
|----------|-------------|-----------------|-----------|
| Mutluluk | Kızgınlık | Meraklılık | Üzülme |
| Korkma | Gurur duyma | Utanma | Şaşkınlık |
| Heyecan | Çılgınlık | Coşku | Güven |
| Sevinç | Öfke | Hayal kırıklığı | Eğlenme |
| Tiksinme | Yalnızlık | Başarma | Şefkat |

4. SINIF ETKİNLİKLERİ

AYŞE VE DUYGULARI

| | |
|-------------------------------|--|
| Gelişim Alanı | Sosyal Duygusal |
| Yeterlik Alanı | Duyguları Anlama ve Yönetme |
| Kazanım/Hafta | Her duyguyu hissetmenin doğal olduğunu fark eder. / 5.hafta |
| Sınıf Düzeyi | 4.Sınıf |
| Süre | 40 dk (Bir ders saati) |
| Araç-Gereçler | 1. A4 kâğıt 2. Çalışma Yaprağı-1 |
| Uygulayıcı İçin Ön Hazırlık | 1. Öğrenci sayısı kadar A4 kâğıdı sınıfa getirilir. |
| Süreç (Uygulama Basamakları): | <ol style="list-style-type: none">1. Etkinliğin amacının her duyguyu hissetmenin doğal olduğunu fark etmek olduğu açıklanır.2. Öğrencilere Çalışma Yaprağı-1’de yer alan hikâye okunur.3. Aşağıdakilere benzer sorular sorularak öğrencilerin düşünmeleri ve gönüllü olanların paylaşımında bulunmaları istenir:<ul style="list-style-type: none">• Ayşe duygularını göstermekte neden zorluk yaşıyor olabilir?• Ağaç Ayşe’ye duygularla ilgili ne anlattı?• Size göre tüm duygular doğal mıdır?• Siz şu an nasıl hissediyorsunuz?4. Öğrencilere birer A4 kâğıdı dağıtılır ve aşağıdaki açıklama yapılır: “Şimdi sizlerden Ayşe’nin rüyadan önceki ve rüyadan sonraki yüz ifadelerini çizmenizi istiyorum. Daha sonra bu resminize bir isim, bir slogan vermenizi istiyorum.”5. Öğrencilere resimlerini tamamlamaları için belirli bir süre verilir. Öğrencilerin etkinlikleri tamamlandıktan sonra gönüllü öğrencilerden çizimlerine ilişkin paylaşımında bulunmaları istenir.6. Öğrencilere aşağıdakine benzer bir açıklama yapılarak süreç sonlandırılır: “Çocuklar hayatımızda çoğu zaman farklı olaylarla, durumlarla karşılaşır, farklı duygular hissederiz. Bunların hepsi doğal ve yaşanabilir duygulardır. Eğer böyle her durumda farklı hissetmeseydik, mesela hep mutluluk hissetseydik hayat çok sıkıcı olurdu ve mutluluğun hiçbir anlamı kalmazdı. Mutlaka üzüldüğümüz, kızdığımız, korktuğumuz ve şaşırduğumuz zamanlar da olacak ve her biri yaşamamız gereken, hayatımıza renk katan duygulardır. Mesela ben bir kediyi |

Süreç (Uygulama Basamakları):

severken, bir çiçeği koklarken çok mutlu ve iyi hissederim. Ayağım takılıp düştüğümde acı hissederim. Biz bu çeşit çeşit ama hepsi ayrı güzel duygularımız sayesinde iyi ve sağlıklı olduğumuzun farkına varırız."

Kazanımın Değerlendirilmesi:

1. Öğrencilerin evde şimdiye kadar yaşadıkları mutluluk, üzüntü, öfke, korku, şaşkınlık, tikslenme ve küçümseme duygularına yönelik birer örnek yazıp, o duygu ifadesini çizip, sonraki gün gönüllü olanlardan sınıfla paylaşımları istenebilir.

Uygulayıcıya Not:

Özel gereksinimli öğrenciler için;

1. Çalışma Yaprağı-1'de yer alan hikâye küçük parçalara bölünerek etkinlik basitleştirilebilir.
2. Etkinlik içerisinde yer alan duygu çeşitliliği sınırlandırılarak öğrenme içeriği farklılaştırılabilir.
3. Etkinlik görsellerle desteklenerek materyal uyarlanabilir.

Etkinliği Geliştiren:

Ayşe ÖZKAN

Çalışma Yaprağı 1



Çok uzak diyarlarda yaşayan bir ailenin Ayşe adında küçük bir kızları varmış. Ayşe hissettiği duyguları kimselere gösteremezmiş. Her zaman mutlu olması gerektiğine inanmış. Bazen üzülse de mutlu gibi davranırmış. Korktuğu zamanlar bunu gizlemeye çalışırmış. Bu nedenle arkadaşları, anne ve babası onun ne hissettiğini ne düşündüğünü bir türlü anlayamazmış.

Bir gün rüyasında rengarenk çiçekleri olan kocaman bir ağaç görmüş. Ağaç ona "Küçük Ayşe merhaba ben seninle arkadaş olmak istiyorum ancak senin ne hissettiğini

anlamakta bazen zorluk çekiyorum. Sana, beni ben yapan hazinemi göstermek istiyorum.” demiş ve çiçeklerinin renklerini aniden sadece sarı, sadece mavi, sadece yeşil, sadece siyah yapmış. Sonrasında ise ilk baştaki gibi rengarenk haline geri dönmüş. Ayşe’ye “Ben de bazen tek renk olabilirim diye düşünüyorum, mesela bazen sadece sarı olmak gibi ama sonra kendi hazinemden beni rengarenk ve çok güzel yapan şeyin birçok rengi içimde barındırmak olduğunu hatırlıyor ve renkli halime bayılıyorum. Senin içinde, benimkinden de kocaman bir hazine olduğunu biliyorum. İçindeki her renk duyguyu kabul ettiğinde daha güzel bir yaşamın seni beklediğini de biliyorum. Sen tek bir rengi seçersen, dünyanın sadece tek bir renge boyanır diye düşünüyorum. Diğer renklerin hayatına katacağı enerjiyi, çeşitliliği yani yaşamının zevkini göremezsin diye endişe ediyorum. Sen de bundan sonra tüm duygularını doya doya yaşamaya ne dersin. Araştır, bilgi edin, duyguların hepsini tanı. Her şey senin elinde, tüm hepsi içindeki hazinende...” demiş ve küçük Ayşe’nin ellerine renklerini bırakarak uzaklaşmış.

Ayşe uyandığında bu rüyasından çok etkilenmiş. Ağacın söylediklerini uygulamaya karar vermiş. Duyguları araştırmış, her duygunun ifadesini gösteren resimleri incelemiş, ailesiyle ve arkadaşlarıyla duygular hakkında konuşmuş, duygularla ilgili filmler izlemiş. Böylece bu konuda çok bilgilenmiş ve kendisi de hayatın tüm renklerini yaşamaya karar vermiş. Mutlu olduğunda bunun tadını çıkarmış, üzüldüğünde üzüntüsünü yaşamış. Korktuğu anlarda bunun normal olduğunu anlamış. Şaşkınlığını gizlememiş. Öfkesini de konuşarak dile getirmeyi öğrenmiş. Tiksindiği şeyler olduğunda bunun normal olduğunu ve küçümseme duygusunu da hissettiğini fark etmiş. Hayatın her rengini doyasıya yaşamış.

4. SINIF ETKİNLİKLERİ

KİM NEYİ İYİ YAPIYOR?

| | |
|-------------------------------|--|
| Gelişim Alanı | Kariyer |
| Yeterlik Alanı | Kariyer Farkındalığı |
| Kazanım/Hafta | Sanatsal ve sportif etkinliklerde başarabildiklerini ayırt eder. / 6. Hafta |
| Sınıf Düzeyi | 4.Sınıf |
| Süre | 40 dk (Bir ders saati) |
| Araç-Gereçler | 1. Çalışma Yaprağı-1 2. Boya kalemleri |
| Uygulayıcı İçin Ön Hazırlık | 1. Çalışma Yaprağı-1 öğrenci sayısı kadar çoğaltılır. |
| Süreç (Uygulama Basamakları): | <ol style="list-style-type: none"> Uygulayıcı tarafından sınıf selamlanır ve "Bugün bizi başkalarından ayıran ve başarılı olduğumuz özelliklerimizden söz edeceğiz" açıklaması yapılarak etkinlik başlatılır. Tahtaya sanat ve spor alanında başarılı olan, ödül almış "Haluk BİLGİNER, Cem YILMAZ, Sezen AKSU, Çağla BÜYÜKAKÇAY, Sümeyye BOYACI, Cedi OSMAN" gibi birkaç isim yazılarak öğrencilere "Bu kişilerin en iyi yaptıkları ve rahatlıkla başardıkları işler nelerdir?" sorusu sorulur. Öğrencilerden gelen paylaşımlar alındıktan sonra aşağıdaki sorularla sınıf içi etkileşim sürdürülür: <ul style="list-style-type: none"> Aranızda sesi güzel olan, güzel şarkı söyleyen kimler var? Bir müzik aleti çalmayı kimler biliyor? Aranızda güzel resimler yapan kimler var? Aranızda en iyi futbol oynayan kim? Ahşap ve taş boyamakta, maket yapmaktan ya da buna benzer etkinliklerde başarılı olan var mı? Öğrencilere Çalışma Yaprağı-1 dağıtılır ve "Şimdi sizlerden dağıttığım Çalışma Yaprağı-1'de yer alan spor, sanat ve müzik aktivitelerini incelemenizi istiyorum. Ardından Çalışma Yaprağı-1'de yer alan faaliyetlerden rahatlıkla başarabildiklerinize ait yıldızı maviye, rahatlıkla başaramadıklarınızı kırmızıya, uğraşır ve çaba harcarsanız başarabileceğinizi düşündüklerinizi de sarı renge boyamanızı istiyorum" açıklaması yapılarak formu doldurmaları için 5 dk süre verilir. Çalışma Yaprağı-1 öğrenciler tarafından tamamlandıktan sonra gönüllü |

Süreç (Uygulama Basamakları):

öğrencilerin paylaşımları alınır. Aşağıdaki sorularla sınıf içi etkileşim sürdürülür.

- Hangi sanatsal ya da sportif etkinlikleri rahatlıkla başarabildiğinizi fark ettiniz?
- Hangi sanatsal ya da sportif etkinlikleri başarmakta zorlandığınızı ayırt ettiniz?
- Hangi sanatsal ya da sportif etkinlikleri uğraşır ve çaba gösterirseniz başarabileceğinizi düşünüyorsunuz?
- Eskiden yapmakta zorlandığınızı ancak şimdi rahatlıkla yapabildiğinizi sanatsal ya da sportif etkinlikler var mı? Bunu nasıl başardınız?

6. Öğrencilerden gelen paylaşımların ardından aşağıdakine benzer bir açıklama ile süreç sonlandırılır:

"Yaşamımızda eğlence güç, özgürlük gibi ihtiyaçlarımızı karşılamamızı sağlayan birçok sanatsal ve sportif etkinlikler bulunmaktadır. Gördüğümüz gibi hepimizin kolaylıkla başarabildiği ve öğrenirse başarabileceği etkinlikler vardır. Bazılarımız resimde, bazılarımız sporda, bazılarımız müzik ya da el sanatlarında daha kolay başarı elde edebilirler. Ancak bazı etkinlikleri de diğerleri gibi iyi yapabilmek için o etkinlikler üzerinde uğraşmalı ve çaba göstermeliyiz."

Kazanımın Değerlendirilmesi:

1. Öğrencilerden etkinlik sırasında boyamış oldukları uğraşıp çaba harcarlarsa başarılı olabileceğini düşündükleri etkinliklerden birini seçerek bir eylem planı hazırlamaları istenir. Bir aylık süreç boyunca seçtikleri sanatsal/sportif etkinlikleri başarabilmek adına yapacakları eylemleri planlamaları istenir.

Uygulayıcıya Not:

1. Etkinlik sürecinde ikinci basamakta belirtilen isimlere alternatifler üretilebilir. Bu isimler belirlenirken sanatsal ya da sportif etkinliklerde başarılı olan, ödüllü kişiler belirlenmesine dikkat edilmelidir.

Özel gereksinimli öğrenciler için;

1. Çalışma yaprağında yer alan yıldızların boyutu ve yazıları büyütülerek görme bakımından işlevsel hale getirilebilir.
2. Soruların yanıtlarına ilişkin ipucu verilerek hatırlatmalar yapılabilir.
3. Çalışma yaprağında yer alan yıldızları boyamak yerine öğrencilerden üzerine o renk kalem ile çarpı konulması istenerek farklılaşan tepki fırsatları oluşturulabilir.

Etkinliği Geliştiren:

Savaş SESLİ

Çalışma Yaprağı 2

| Sarı | Kırmızı | Mavi |
|------------------------------------|------------------|-------------------|
| Başarabileceklerim (Çalışırsam) | Başaramadıklarım | Başarabildiklerim |

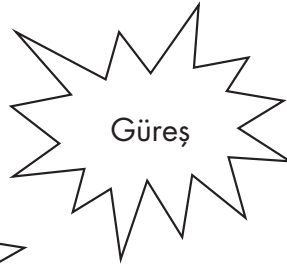
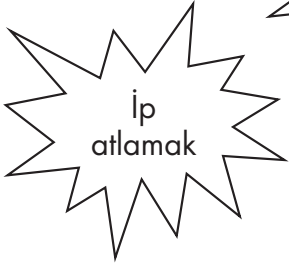
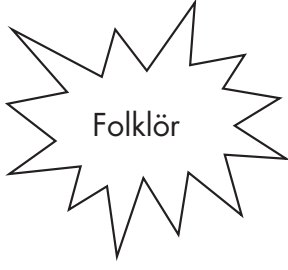

Jimnastik
yapmak

Taekwondo

Judo
yapmak

Heykel
yapmak

Halı
dokumacılığı

Çinicilik

Ahşap Maket
yapımı

Teniz
oynamak

Hat
sanatı

Ritim
tutmak

Bakır
işçiliği

Çömlekçilik ve
seramik işçiliği

Tenis
oynamak

Çinicilik

..... sporu
yapmak

..... sporu
yapmak

4. SINIF ETKİNLİKLERİ

BAŞEDEBİLİRİM!

| | |
|-------------------------------|---|
| Gelişim Alanı | Sosyal Duygusal |
| Yeterlik Alanı | Kişisel Güvenliğini Sağlama |
| Kazanım/Hafta | Akran baskısıyla baş etmede uygun yolları kullanır. / 7. Hafta |
| Sınıf Düzeyi | 4.Sınıf |
| Süre | 40 dk (Bir ders saati) |
| Araç-Gereçler | 1. Çalışma Yaprağı-1 2. Çalışma Yaprağı-2 3. Etkinlik Bilgi Notu |
| Uygulayıcı İçin Ön Hazırlık | 1. Etkinlik Bilgi Notu uygulama öncesinde okunur. 2. Çalışma Yaprağı-1 ve Çalışma Yaprağı-2 sınıfta yansıtılabilecek ya da tahtaya asılabilecek şekilde hazırlanır. 3. Öyküdeki senaryoya benzer EBA dokümanları da kullanılabilir. |
| Süreç (Uygulama Basamakları): | 1. Etkinliğin amacının akran baskısıyla baş etmede uygun yolları kullanmak olduğu söylenerek etkinliğe başlanır. 2. Çalışma Yaprağı-1’de yer alan öykü tahtaya asılır/yansıtılır ve uygulayıcı tarafından öğrencilere okunur. 3. Öykü okunduktan sonra öğrencilerin öyküde geçen olaylara ilişkin görüşleri alınır. 4. Öğrenci görüşleri alındıktan sonra aşağıdaki sorular sorularak süreç devam ettirilir. <ul style="list-style-type: none">Selim’in yerinde olsanız siz ne yapardınız?Selim bu durumda nasıl hareket etmeli?Selim neden Can’ın söylediklerini yapmak zorunda hissediyor olabilir?Selim kimden/kimlerden yardım istemelidir?Çağrı’nın yerinde olsanız ne yapardınız?Çağrı’yı gören, olayı gözlemleyen diğer öğrenciler/kişiler neler yapmalıdır?Selim’in yaşadığı durum ile Çağrı’nın yaşadığı durum arasında nasıl bir fark var? Nasıl bir ilişki var? |

Süreç (Uygulama Basamakları):

5. Çalışma Yaprağı-2 tahtaya asılır/yansıtılır ve öğrencilere okunur.
6. Gönüllü öğrencilerden Çalışma Yaprağı-2'de yer alan akran baskısıyla başa çıkma ifadelerini canlandırmaları istenir.
7. Etkinliğin sonunda uygulayıcı tarafından öğrencilerin anlattıkları akran baskıyla baş etmede kullanılacak yollar özetlenerek etkinlik sonlandırılır.

Kazanımın Değerlendirilmesi:

1. Öğrencilerin akran baskıyla baş etmede öğrendikleri becerileri-yolları ayna karşısında prova yapmaları istenir.

Uygulayıcıya Not:

1. Bu etkinlikte sadece akran baskısıyla baş etme becerileri-yolları üzerine odaklanılmalıdır.
2. Uygulamalar sırasında öğrenci/öğrencilerden risk içeren akran baskılarına maruz kaldıklarını ifade eden olursa okul rehberlik servisiyle iş birliğine gidilmelidir.

Özel gereksinimli öğrenciler için;

1. Çalışma Yaprağı-1 de yer alan öykü okunurken aynı zamanda görselleri de öğrencilere gösterilerek öğrenme süreci farklılaştırılabilir.
2. Öykü ile ilgili sorular yanıtlanırken öğrencilere hatırlatıcı ipuçları verilebilir.
3. Çalışma Yaprağı-2 puntosu büyütülerek veya görselleri de yanlarına yapıştırılarak görme bakımından işlevsel hale getirilebilir.

Etkinliği Geliştiren:

Hicran ÇETİN GÜNDÜZ

Çalışma Yaprağı 1

Can ve arkadaşları okulda diğer öğrencilerin korktuğu zorbaca davranan çocuklardı. Can her gün okul servisinden inerken etrafa kısıp ve korku salan gözlerle bakar ve öğrencilere çeşitli isimler takardı. Dağhan, Selim ve Nihal'de de sık sık bu olaylar yaşanırken Can'ın yanında durur ve diğer öğrencilere isim takar, kendi aralarında dalga geçerlerdi. Hatta kimi zaman öğrencileri zorlayarak kendi ödevlerini yaptırdıkları, yiyeceklerini ellerinden aldıkları da olurdu. Bu konuda en çok mağdur olan da Çağrı'ydı. Artık Can'ı görünce korkudan başını önüne eğiyor ve kaçmaya çalışıyordu. Ne yapacağını hiç bilmiyordu. Ancak tüm bu olaylar olurken Selim sık sık bir şeylerin yolunda gitmediğini düşünüyordu. Selim, Can ve diğer çocukları eğlenceli bulup sıklıkla onlarla geziyordu. Ancak içine sinmeyen bir şey vardı! Okuldaki çocuklara isim takarken, ya da yiyeceklerini isterken iyi hissetmiyordu. Bir taraftan da arkadaşlarını kaybetme korkusu yaşıyordu. Can ne zaman "Selim hadi bakalım git ve bu günkü ödevlerimizi yaptır şu gelen çocuklara" ya da "bugün sınıfta Murat ile konuşmanı zı istemiyorum" dese içi sıkılıyordu. Çoğu zaman Can'ın istediği gibi giyinmek zorundalardı. Yaptığının doğru olmadığını düşünse de dışlanacağına, bir daha onunla konuşmayacaklarına inandığı için Can ve diğer çocukların kendisine söylediklerini yapıyordu. İyi arkadaş olmak bunu gerektirmez miydi? Bir gün Can yine Selim'den Çağrı'yı servise binerken yakalamasını ve defterini almasını istedi. Selim artık buna devam etmek istemiyordu!

Çalışma Yaprağı 2

Akran ifadesi benzer yaş aralığındaki bireyleri ifade etmektedir. Akran baskısı ise akranlarınızın siz istemeseniz bile bir işi size yaptırmak için baskı yapması ya da arkadaşlarınızın kaybetmemek için yapmak zorunda hissettiğiniz durumları anlatır. Aşağıda akran baskısı ile karşılaşınca yapabileceğiniz davranışlara örnekler verilmiştir. Bu örnekleri deneyerek akran baskısı yaşadığınızda neler yapabileceğinizi daha iyi anlayabilirsiniz.

Akran baskısından uzaklaşmak için;

- Kendi inandığınız düşünceleri, değerlerinizi gözden geçirin.
- Kendinize güven duyun.
- Arkadaşlarınızı seçerken sizinle benzer düşüncelere, değerlere, özelliklere sahip olup olmadığını değerlendirin.

Akran baskısı ile baş etmede kullanılabilecek yollar;

1. Kendinize güven duyun.
2. Derin bir nefes alın.
3. Karşınızdaki kişiye bakın.
4. Söyleyeceğiniz kelimeleri bulun.
5. Sakin ve güvenli bir ses tonu kullanın.
6. Kendinden emin bir şekilde 'Hayır!' deyin.

Hayır! bunu yapmak istemiyorum.

Hayır! başka bir yol bulabiliriz.

Hayır! bu davranışları yapmaya devam etmek istemiyorum

Hayır! (Başka bir şey söylemeden uzaklaş)

7. Baskı ya da dikkati başka yöne çekmek için mizahı kullan.

Bence ödevlerimizi yapmak için yeterince zekiyiz. Neden sıradaki zekiler biz olup gücümüzü göstermeyelim ki!

8. Doğrudan duygularınızı paylaşın ve baskı altında hissetmekten hoşlanmadığınızı belirtin.

Bunu yapmak zorunda olmak istemiyorum. Bu benim canımı sıkıyor. Arkadaşım olarak sana değer veriyorum ancak arkadaşlığımızı daha güzel yollardan güçlendirmek istiyorum.

9. Hayır! dediğinizden emin olun.

10. Kendinizi rahatsız hissediyorsanız oradan uzaklaşın.

11. Akran baskısıyla karşılaşmaya devam ediyorsanız güvendiğiniz bir yetişkinle konuşun (Öğretmeniniz, rehber öğretmeniniz/okul psikolojik danışmanı, aileniz vb.)

12. Arkadaşlığınızı değerlendirin ve yeni arkadaşlar edinin. Unutmayın! Birisi size, yaptığınız herhangi bir şeyi yapmanız için baskı yapıyorsa doğru arkadaş olmayabilir. Direnme ve reddetme hakkınız var.

13. Akranlarınızın akran baskısına maruz kaldığını görüyorsanız güvendiğiniz bir yetişkinden yardım isteyebilirsiniz.

ETKİNLİK BİLGİ NOTU¹

Akran Baskısı Nedir?

Akran ifadesi benzer yaş aralığındaki bireyleri ifade etmektedir. Akran baskısı ise akranın istekliliği olmasa bile bir eylemi gerçekleştirmek veya gerçekleştirmemek için akran gruplarından görmüş oldukları baskı olarak tanımlanabilir. Akran baskısında bireye bir şey yaptırma konusunda ısrar etme ya da cesaretlendirme söz konusudur. Genellikle akran baskısı bir guruba dâhil olabilmek ya da guruptan dışlanmamak için, akranlarından saygı görebilmek için akranların söylediklerini yapmak şeklinde gerçekleşir. Bazı çocuklar sevilme, uyum sağlamak veya diğer çocukların gruba birlikte gitmezlerse onlarla dalga geçebileceklerinden endişe ettikleri için akran baskısına teslim olur. Bu yapının merkezinde, bireyin akranlarından belirli şeyleri yapmaları için baskı yaşadıkları fikri yatar. Akran baskısı moda konusunda olabileceği gibi sağlığa zararlı davranışların yapılması ya da bir kişiye zorbalık yapılmasını isteme gibi bir konuda da olabilir. Akran baskısı temelde sosyal bir baskıdır. Birisinin akran zorbalığı yapıp yapmamasında da etkilidir. Akranlara uyum sağlamak için boyun eğip zorbalık davranışı gerçekleştirilebilir. Zorbalık yapan akran gruplarına girildiğinde bu gruba giren akranların da baskı nedeniyle zorba davranışlar sergileme olasılığı yüksektir.

Akranlar nasıl etki altına alınır?

- Akran baskısı akrandan doğrudan gelebilir. Akranına neler yapması gerektiğini söyleyerek davranışa yönlendirilir.
- İstedikleri davranışın gerçekleşmesi için kızdırabilir ya da ikna edebilirler.
- Bazen hiçbir şey söylemeyebilirler, bunun yerine akrana dışlanmış gibi davranarak veya görmezden gelerek baskı altına alabilirler.
- Bir şey yapmadığı için kötü hissettirecek sözler kullanarak zorlayabilirler.
- Neden o davranışı yapması gerektiğiyle ilgili nedenler sunarak ikna edebilirler.
- Arkadaşlığı sona erdirmeye tehdidinde bulunarak ikna edebilirler.
- Sözsüz mesajlarla gurubun geri kalanının aynı şekilde giyinmesi ya da davranması yoluyla gerçekleştirilebilir.

'Akran Baskısına' örnek olabilecek davranışlar;

- Akranların kuralları çiğnemeleri için ısrar etmek,
- Okul etkinliklerinden uzak durmak için ısrar etmek,
- Bir başka gurubu ya da akranı dışlamak için ısrar etmek,
- Sağlık için riskli olabilecek bir davranış ya da tehlikeli bir davranış yapmak için cesaretlendirmek ya da ısrar etmek (okulda güvenli olmayan bir duvara çıkma, güvenli olmayan bir yere gitme vb.)
- İstemediği halde başka bir guruba ya da akrana zorbalık uygulama, kötü davranışlarda bulunma konusunda baskı yapmak,
- "Sadece bir defa dene ne olacak ki" diyerek istemediği bir şeye zorlamak.

1 KAYNAK:

- Coşkun, Y., ve Kurnaz, A. (2009). İlköğretim öğrencilerinin benlik saygısı ve akran baskısı düzeyi ilişkisi üzerine bir inceleme. Sakarya Üniversitesi Eğitim Fakültesi Dergisi, (17), 112-129.
- Dhull, P. & Beniwal, R. (2017). Dealing with Peer Pressure, Online International Interdisciplinary Research Journal, 7, 256-263.
- Santor, D. A., Messervey, D., & Kusumakar, V. (2000). Measuring peer pressure, popularity, and conformity in adolescent boys and girls: Predicting school performance, sexual attitudes, and substance abuse. Journal of Youth and Adolescence, 29(2), 163-182.
- İyi, Z. (2020). Korunmaya ihtiyacı olan 12-18 yaş grubu çocukların riskli sağlık davranışlarının ve akran baskısının değerlendirilmesi, Yayınlanmamış Yüksek Lisans Tezi, Karadeniz Teknik Üniversitesi Sağlık Bilimleri Enstitüsü.

4. SINIF ETKİNLİKLERİ

ORMANDA EŞSİZ BİR AĞACIM

| | |
|-------------------------------|---|
| Gelişim Alanı | Sosyal Duygusal |
| Yeterlik Alanı | Benlik Farkındalığı |
| Kazanım/Hafta | Kendisinin özel olduğunu fark eder. /8. hafta |
| Sınıf Düzeyi | 4.Sınıf |
| Süre | 40 dk (Bir ders saati) |
| Araç-Gereçler | 1. Resim kâğıdı 2. Boya kalemleri |
| Uygulayıcı İçin Ön Hazırlık | 1. Öğrencilerden etkinlik öncesinde boya kalemlerini yanlarında getirmeleri istenir. 2. Öğrenci sayısı kadar resim kağıdı hazır bulundurulur. |
| Süreç (Uygulama Basamakları): | 1. Uygulayıcı tarafından ısınma etkinliği olarak "Bil Bakalım Ne?" oyunu ile süreç başlatılır. 2. Bil Bakalım Ne? oyununda ebe olacak öğrencinin seçimi için sınıf listesinden göz kapatılarak rastgele öğrenci seçimi yapılır. Ebe olan öğrencinin sınıf dışında beklemesi istenir. Bu sırada diğer öğrencilerle ebeye anlatılacak nesne/hayvan/meyve sınıfça tartışılır. Öğrencilere herhangi bir şeyi seçebilecekleri ancak önemli olanın seçilen nesne/hayvan/meyvenin kendine has olabildiğince fazla özelliklerini bulup anlatabilmeleri olduğu açıklanır. Örneğin seçtikleri hayvan ise onun ismini vermeden olabildiğince o hayvana özel özelliklerin sıralanması gerekeceği belirtilir. Sınıfça bir seçim yapılır ve öğrencilerden ebe sınıfa girene kadar seçilen nesneye ilişkin özellikleri düşünmeleri ve gönüllü olanlardan ebe içeri girdiğinde ona açıklamaları istenir. Ebe olan öğrenci sınıfa davet edilir ve gönüllü öğrencilerin seçilen nesnenin özelliklerine ilişkin açıklamaları ile nesneyi tahmin etmesi sağlanır. 3. Isınma etkinliğinden sonra çevremizde ve doğada var olan tüm canlıların, meyvelerin, hayvanların, bitkilerin kendine özgü özellikleri olduğu ve bu çeşitliliğin insanlar için de geçerli olduğu açıklanır. İnsanların da kendine has özellikleri ile birbirinden farklı, biricik ve özel oldukları vurgulanır. 4. Bu oyunun ardından öğrencilere resim kâğıdı dağıtılır. Öğrencilerden boya kalemlerini çıkarmaları ve kendi özelliklerini düşünerek bir ağaç resmi çizmeleri istenir. Öğrencilerin kendi özelliklerini düşünmelerine yardımcı olmak ve rahatça çizmelerini sağlamak için aşağıdaki açıklama yapılır: <i>"Çocuklar, önce hepinizden gözlerinizi kapatıp kendi özellikleriniz üzerine düşünmenizi istiyorum. Bu özellikleriniz dış görünüşünüz, sosyal yönünüz,</i> |

Süreç (Uygulama Basamakları):

duygusal özellikleriniz, hayalleriniz yapmaktan hoşlandığınız şeyler veya favori oyunlarınız ile ilgili olabilir. Sonra kendi özelliklerinizi düşünerek bir ağaç çizmenizi istiyorum. Siz bir ağaç olsanız, nerde, nasıl, ne şekilde bir ağaç olurdunuz? Olacağınız ağacın tüm özelliklerini istediğiniz gibi hayal edebilirsiniz, önemli olan sizi, özelliklerinizi yansıtmayı, bize sizi anlatması. Örneğin, bu ağaç büyük yeşil yaprakları ve büyük bir gölgesi olan etrafındaki her şeye ferah bir ortam yaratan bir ağaç olabilir. Veya bol meyvesi olan etrafındaki insan ve hayvanlara besin sağlayan bir ağaç olabilir. Küçük, az yapraklı ve büyümek, yeni şeyler öğrenmek için çabalayan bir ağaç da olabilir. Ağacın özelliklerini sizi yansıtacak şekilde siz belirleyeceksiniz. Şimdi sizlerden kendi özelliklerinize göre kendi ağacınızı çizmenizi ve resminizde bir yere ağacınızın yanına, yapraklarına veya gövdesine fark etmeksizin kendinize ilişkin sizi anlatan özelliklerinizi kısaca yazmanızı istiyorum.”

5. Çizimler yapıldıktan sonra öğrencilerin kendi ağaçları hakkında konuşmaları için fırsat verilir. Aşağıdaki sorularla etkileşim sürdürülür:
 - Nasıl bir ağaç çizmeyi tercih ettiniz?
 - Çizdiğiniz bu ağaç ne gibi özelliklere sahip?
 - Bu ağacın kendine özgü özellikleri nelerdir?
 - Kendinizi arkadaşlarınıza tek kelime ile anlatacak olsanız hangi ifadeyi tercih ederdiniz? Neden?

6. Öğrencilerin paylaşımlarından sonra aşağıdakine benzer bir açıklama ile etkinlik sonlandırılır:

“Çizdiğiniz ağaçlara baktığımda tıpkı dünya üzerindeki insanlar gibi farklı farklı ağaçlar görüyorum. Bizler birbirimizden farklı özelliklere sahibiz ve bu şekilde daha renkli ve özeli. Dış görünüşümüz gibi duygu ve düşüncelerimiz hayallerimiz, sevdiklerimiz veya sevmediklerimiz de farklı. Aslında bugün yaptığımız etkinliği düşündüğümüzde sınıfımızı da içinde birbirinden farklı ağaçların bulunduğu bir ormana benzetebiliriz. Ve tıpkı ormandaki her bir ağacın bizi büyüleyecek farklı özellikte olması gibi her biriniz kendine has özelliklerinizle güzelsiniz. Bu yüzden sizler gibi her biri farklı her biri özel ve güzel öğrencilerimle geçirdiğim her gün kendimi güzel bir ormanda bir gezintide gibi mutlu ve şanslı hissediyorum. İyi ki hepiniz farklısınız, hepiniz özelsiniz.”

Kazanımın Değerlendirilmesi:

1. Öğrencilerin yaptıkları ağaç resimleriyle sınıf panosunda sınıf ormanı oluşturulur ve ormanın girişine etkinliğin başlığı veya farklı benzer temada bir yazı yazılır, tüm öğrenciler bu girişin yazılmasına, boyanmasına ve yapıştırılmasına katkı sağlayarak etkinlikte ormanın biricik parçaları olarak rol alırlar.

Uygulayıcıya Not:

1. İsinma etkinliğinde ebe seçimi veya anlatılacak nesne/hayvan/meyve seçiminde sınıf tartışmaları yaratmak, kararları demokratik süreçler kullanarak almak ve gönüllü olan öğrencilerle başlayıp tüm öğrencileri sürece katmaya motive etmek önemlidir. Bunun mümkün olmadığı kalabalık sınıflarda seçim ve kararlara ilişkin süre ayrılmadığında alınan kararlar veya uygulamalara ilişkin sınıfa açıklama yapılır. Örneğin Bil Bakalım Ne? oyununda kalabalık sınıflarda tartışma ve ortak karar yerine uygulanabilirliği arttırmak adına uygulayıcı kendisi nesneyi belirleyebilir ancak buna ilişkin sınıfa açıklama yapıp onlara seçimini anlatması uygun olabilir.
2. Sınıf tek bir öğretmen tarafından kullanılıyorsa yapılan ağaç resimleri sınıf kapısında da değerlendirilebilir.
3. Kendi özelliklerini bulmada ve ağaç çiziminde zorluk yaşayan öğrenciler için onların yanına gidilerek onlara kendi özellikleri üzerinde düşünmelerine yardımcı olacak sorular yöneltilir. En sevdiği renk, hayalleri, eğlendiği

Uygulayıcıya Not:

oyunlar, sevdiği dersler, kitaplar vb. ile ilişkili sorular sorulur veya kendisi kendisinin özelliklerini yansıtan nasıl bir ağaç olabileceğine ilişkin kendinden örnekler vererek katkı sağlayabilir ancak öğrencilerin özgünlüğünün korunması, kendilerinin düşünüp kendilerini yansıtmalarının önemli olduğu unutulmamalıdır.

Özel gereksinimli öğrenciler için;

1. Boya kalemlerine kavramayı artırıcı parçalar eklenerek özel araç desteği sağlanabilir.
2. Resim kâğıtlarında bant ya da cırt cırtlar kullanılarak kağıdın çizim sırasında kayması önlenir.
3. Kendi özelliklerini bulma ve ağaç boyama sırasında önce fiziksel özelliklere yer vererek etkinlik basitleştirilebilir.
4. Kendi özelliklerini bulma ve ağaç boyama sırasında öğretmen kendi özelliklerinden yola çıkarak ya da öğrencinin cevap verme olasılığını artırıcı sorular sorarak (Kitap okumayı mı seversin resim yapmayı mı?) öğrenme sürecini destekleyebilir.

Etkinliği Geliştiren:

Kübra ACAR KALAY

4. SINIF ETKİNLİKLERİ

HAK SAVUNUCULARI EKİBİ

| | |
|-------------------------------|---|
| Gelişim Alanı | Sosyal Duygusal |
| Yeterlik Alanı | Kişiler Arası Beceriler |
| Kazanım/Hafta | Adil olmayı güçlendirmek için "hak savunuculuğu" yapar. / 9. Hafta |
| Sınıf Düzeyi | 4.Sınıf |
| Süre | 40 dk (Bir ders saati) |
| Araç-Gereçler | 1. Çalışma Yaprağı-1 2. Çalışma Yaprağı-2 |
| Uygulayıcı İçin Ön Hazırlık | 1. Çalışma Yaprağı-1 öğrenci sayısı kadar çoğaltılır. |
| Süreç (Uygulama Basamakları): | <ol style="list-style-type: none"> Öğrencilere "Bugün sizler için bir kelime bulmaca getirdim ve bulmaca üzerine gizlenmiş kavramlar üzerine konuşacağız." açıklaması yapılır ve Çalışma Yaprağı-1 dağıtılır. Öğrencilere bulmaca üzerindeki gizli kelimeleri bulmaları için yeterli süre verilir. Öğrenciler bulmacayı tamamladıktan sonra aşağıdaki sorular sorulur. <ul style="list-style-type: none"> Bulmacada yer alan kavramlar size neler çağrıştırdı? Hak savunuculuğu denildiğinde aklınıza neler geliyor? Hak savunuculuğu kavramı aşağıdaki gibi açıklanır. "Hak savunmak temel bir haktır. Kendimizin, arkadaşlarımızın, çevremizdeki insanların ve diğer canlıların yaşama ve var olma haklarını destekleyici davranışlar sergilemek temel görevlerimizden biridir." Aşağıdaki sorular yöneltilerek öğrencilerin düşüncelerini paylaşmaları cesaretlendirilir. <ul style="list-style-type: none"> Hak savunuculuğunu hangi mesleklerle ilişkilendirirsiniz? Hak savunuculuğu ve adalet kavramları arasında nasıl bir ilişki olabilir? Hangi durumlarda hak savunuculuğu yapılır? Sizler hak savunuculuğu yaparken nasıl yollar izlersiniz? Çalışma Yaprağı-2'deki hikâye okunur ve aşağıda yer alan sorular öğrencilere yöneltilir. |

Süreç (Uygulama Basamakları):

- Anıl, Canan'ın isimleri değiştirdiğini ilk gördüğünde ne yapmalıydı? Sessiz kalması nelere sebep oldu?
- Anıl bu durumda nasıl bir yol izlerse uygun yollarla Emel'in hak savunuculuğunu yapmış olur?
- Anıl bu durumda nasıl bir yol izlerse uygun olmayan yollarla Emel'in hak savunuculuğunu yapmış olur?
- Hak savunuculuğu doğrudan Anıl'ın sorumluluğunda mıdır?
- Sizler yaşamınızda hak savunuculuğu yapmak durumu ile karşı karşıya kaldınız mı? Bunlara örnek verir misiniz?
- Hak savunuculuğu yaparken sizler hangi yollara başvururdunuz?

7. Aşağıdakine benzer bir açıklama yapılarak etkinlik sonlandırılır.

"Hak savunuculuğu, bizim ya da bir başkasının hakkı olan bir şey ya da bir duruma engel olduğunda o engeli ortadan kaldırmak için yaptıklarımızdır. Hikâyede gördüğümüz gibi gerçek hayatta da hakkımızı alamadığımız durumlar olabilir. Bunun farkına vardığımızda ya da çevremizden birinin bunu yaşadığını fark ettiğimizde bu haksızlığı ortadan kaldırmak için olumlu, uzlaşmacı bir tavırla hakkımızı aramalıyız."

Kazanımın Değerlendirilmesi:

1. Öğrencilerden gelecek haftaya kadar çevrelerinde hak savunuculuğu gerektiren durumları gözlemlenmeleri istenir ve böyle bir durumda nasıl yollar kullandıklarını sınıf ortamında paylaşımları sağlanır.

Uygulayıcıya Not:

1. Sınıf mevcudunun fazla olduğu durumlarda Çalışma Yaprağı-1 iki öğrenciye bir tane olacak şekilde verilebilir ve tartışarak çözmeleri istenebilir.
2. Hikâyede yer alan isimler, sınıfta aynı isimli öğrencilerin olması durumunda değiştirilebilir.

Özel gereksinimli öğrenciler için;

1. Çalışma Yaprağı-1 puntosu büyütülerek ve büyük bir kağıda çıktısı alınarak görme bakımından işlevsel hale getirilebilir. Eğer gereksinimi varsa öğrenciler için Braille ile de hazırlanabilir.
2. Öğrencilere bulmacayı tamamlamaları için ek süre verilebilir.
3. Öğrencilerin bulmacada bulmaları gereken kelime sayısı azaltılarak etkinlik basitleştirilebilir.

Etkinliği Geliştiren:

Kübra ACAR KALAY

Çalışma Yaprağı 1

| | | | | | | | | | | |
|---|---|---|---|---|---|---|---|---|---|---|
| o | ç | g | o | ö | z | r | i | y | ç | s |
| m | h | y | l | p | k | v | l | s | e | t |
| r | v | d | e | e | h | j | e | ö | o | p |
| p | ö | ş | i | d | d | e | t | m | i | ç |
| s | o | v | b | a | m | a | i | g | ö | i |
| e | o | i | l | d | ü | ö | ş | c | c | ü |
| ş | ç | r | n | a | s | a | i | h | f | j |
| i | i | u | z | l | a | ş | m | a | ü | g |
| t | ş | ö | y | e | v | g | n | k | t | t |
| l | i | p | y | t | u | f | y | c | h | j |
| i | r | t | d | i | n | l | e | m | e | k |
| k | o | n | u | ş | m | a | k | b | j | ö |
| ö | t | ö | n | k | a | v | g | a | t | ü |
| k | c | c | v | h | m | j | u | ğ | ö | i |
| p | u | n | j | h | v | r | m | i | i | p |
| k | i | c | l | l | k | v | i | r | ç | ğ |
| n | h | i | r | i | ş | e | t | m | p | b |
| c | ğ | ç | h | o | e | g | u | a | i | s |
| p | k | i | ş | l | g | j | u | k | i | f |

1. savunma
2. konuşmak
3. uzlaşma
4. kavga
5. iletişim
6. eşitlik
7. hak
8. bağırarak
9. adalet
10. dinlemek
11. şiddet

Çalışma Yaprağı 2

Canan ve Emel iki yakın arkadaştır. Emel resim yapmayı çok seven aynı zamanda bu konuda yetenekli bir öğrencidir. Canan okulda bir resim yarışması yapılacağını, birinci olan öğrenciye ise çok istedikleri bir kitap setinin hediye edileceğini öğrenir. Büyük bir heyecanla Emel'e yarışmadan bahseder ve katılmak istediklerini öğretmenlerine bildirirler. Yarışma günü gelir öğrenciler yarışmanın yapılacağı salonda yerlerini alırlar ve resimlerini yapmaya başlarlar. Süre bittiğinde Canan Emel'in resminin çok daha iyi olduğunu fark eder ve o çok istediği kitap setini kimseye kaptırmak istemediği için gizlice resimlerin üzerindeki isimleri değiştirir. Canan'ın yaptığı bu değişikliği yarışmaya katılan Anıl görür. Sonuçlar bir hafta sonra açıklanır ve okul panosunda yayınlanır. Emel ve Canan büyük bir heyecanla sonuçları öğrenmeye giderler. Emel sonuçları gördüğünde burukluk yaşasa da yakın arkadaşı Canan'ın birinciliği almış olmasına sevinir ve onu tebrik eder. Sonuçları gören Anıl hediye tesliminden önce Canan'ın yaptığı haksızlığa karşı Emel'i savunmak ister. Ancak o an çok sinirli olduğu için bunu nasıl yapacağını bilemez.

4. SINIF ETKİNLİKLERİ

HAK SAVUNUCULARI

| | |
|-------------------------------|---|
| Gelişim Alanı | Sosyal Duygusal |
| Yeterlik Alanı | Kişiler Arası Beceriler |
| Kazanım/Hafta | Adil olmayı güçlendirmek için "hak savunuculuğu" yapar. / 10. Hafta |
| Sınıf Düzeyi | 4.Sınıf |
| Süre | 40 dk (Bir ders saati) |
| Araç-Gereçler | 1. Çalışma Yaprağı-1 2. Çalışma Yaprağı -2 |
| Uygulayıcı İçin Ön Hazırlık | 1. Sınıf U düzenine getirilir. 2. Çalışma Yaprağı-1 grup sayısına göre çoğaltılır ve her bir örnek olay işaretli yerlerden kesilir. 3. Çalışma Yaprağı-2 öğrenci sayısı kadar çoğaltılır. |
| Süreç (Uygulama Basamakları): | 1. Bir önceki kazanım hatırlatılarak aşağıdaki açıklama ile giriş yapılır. <i>"Geçen hafta hak savunuculuğu kavramını ve hak savunuculuğunda faydalanacağımız yöntemleri öğrenmiştik. Bu etkinliğimizde her birimiz birer hak savunucusu olacağız."</i> 2. Gönüllü öğrencilerden başlanarak birkaç öğrenciden haksızlık olarak ifade edecekleri bir durumu söylemesi istenir. Söylenen ifadeler tahtaya yazılır. Öğrencilerden tahtada yazılı durumlar karşısında nasıl bir hak savunuculuğu yapacaklarını sözlü olarak ifade etmeleri istenir. 3. "U" düzeninde oturmakta olan öğrenciler sağdan başlayarak 5'er 5'er gruplanır. Her bir grubun sandalyelerini birleştirerek çember düzenine geçmeleri istenir. Çalışma Yaprağı-1'de bulunan örnek olaylar her gruba bir tane olacak şekilde dağıtılır. 4. Gruplardan kendilerine verilen örnek olayı dikkatle okumaları, haksızlığın ortadan kalkması için neler yapılabileceği hakkında görüş alışverişi yapmaları istenir. Gruplara çalışması için birkaç dakika süre verilir. 5. Gruplardan kendilerine verilen örnek olayı ve bu olay karşısında örnek olaydaki öğrencinin veya kendilerinin nasıl bir hak savunuculuğu yapabileceğini gösteren bir canlandırma yapmaları istenir. 6. İstekli gruptan başlayarak her grubun canlandırma yapması sağlanır. 7. Canlandırmaların ardından tartışma soruları ile yapılan savunmalar değerlendirilir. |

Süreç (Uygulama Basamakları):

- Haksızlığa uğramak ne demektir?
- Haklarınızı neden savunursunuz?
- Haksızlığa uğradığınızı düşündüğünüz birinin haklarını neden savunursunuz?
- Hak savunuculuğu yaparken kendinizi nasıl hissedersiniz?
- Hak savunuculuğunda dikkat etmeniz gereken unsurlar nelerdir?
- Hak savunuculuğunda ne gibi yöntemlere başvurulabilir?

8. Öğrencilerden cevapları aldıktan sonra "Okulumuzda, evimizde, yakın çevremizde haksızlığa uğradığımızı düşündüğümüzde veya haksızlığa uğrayan birilerine rastladığımızda uygun yöntemlerle hak savunuculuğu yapmalıyız. Böylece hem kendimiz hem de haksızlığa uğrayan diğer kişiler için sosyal adaleti sağlamış oluruz." açılmasıyla etkinlik sonlandırılır.

Kazanımın Değerlendirilmesi:

1. Öğrencilerden bir hafta süreyle yakın çevrelerinde, gazete ve televizyonda haksızlığa uğrayan bireyler /çocuklar ile ilgili haberleri gözlemleyerek Çalışma Yaprağı-2'de belirtilen soruları yanıtlamaları istenir.
2. Öğrencilerden, hak savunuculuğu yöntemlerinden biri olarak <https://cocuk.ombudsman.gov.tr/> adresinden çocuk ombudsmanlığı hakkında ayrıntılı bilgi edinmeleri ve edindikleri bilgiler ile bir poster oluşturmaları istenir.

Uygulayıcıya Not:

1. Gruplamada her grupta 5'er öğrenci olacak şekilde düzenleme yapılır. Öğrenciler "U" düzeninde en sağdaki öğrenciden başlayarak ilk beş kişi, 2. beş kişi ... şeklinde gruplanır. Grup sayısı örnek olay sayısından fazla ise bir örnek olay birden fazla gruba verebilir.
2. Örnek olaylardaki isimler sınıftaki öğrencilerle benzerlik gösteriyorsa isim değiştirilebilir.

Özel gereksinimli öğrenciler için;

1. Gruplama yapılırken birbirinden destek alabilecek öğrenciler bir araya getirilerek sosyal ortam düzenlenebilir.
2. Örnek olayların yer aldığı çalışma kağıdındaki yazıların puntosu büyütülebilir veya dokunsal özellikler eklenebilir.
3. Tartışma soruları basitleştirilerek öğrencilerin katılımları desteklenebilir.

Etkinliği Geliştiren:

Zerrin AY

Çalışma Yaprağı 1

Örnek olaylar işaretli yerden kesilir, her gruba bir tane verilir.

Örnek Olay - 1

Okan öğle arasında yiyecek birşeyler almak için kantine gitmiştir. Sıraya girer ve beklemeye başlar. Tam kendisine sıra geldiği anda üst sınıftan bir öğrenci kantine gelir. Sıradaki herkesi geçer ve kantin görevlisine " Bir tost ve bir ayran alacağım." der. Kantin görevlisi sırada beklemekte olan Okan'ın yerine diğer öğrencinin siparişlerini hazırlamaya başlar.

Bu durumda **Okan hakkını nasıl savunur** ve siz Okan'ın **hak savunuculuğunu** nasıl yaparsınız?



Örnek Olay - 2

Funda tekerlekli sandalye ile okula gelen fiziksel engelli bir öğrencidir. Okul kapısının önünde birkaç cm. yüksekliğinde bir kaldırım bulunmaktadır. Her sabah onu okula getiren annesi tekerlekli sandalyeyi giriş kapısının önündeki kaldırıma zorlukla çıkarmaktadır. Funda teneffüslerde bir arkadaşından veya öğretmeninden destek almadan okula girip çıkamamaktadır.

Bu durumda **Funda hakkını nasıl savunur** ve Funda'nın **hak savunuculuğunu** nasıl yaparsınız?



Örnek Olay - 3

Poyraz oyun oynamayı çok seven ve zaman zaman arkadaşlarına şakalar yapan bir öğrencidir. O gün sınıf nöbetçisi olarak görevlidir. Teneffüs zili çalar herkes oyun oynamak ve ihtiyaçlarını gidermek için dışarı çıkar. Teneffüs bitip öğrenciler sınıfa geldiğinde Tülay okul çantasının sıranın üzerinde değil yerde durduğunu görür. Öfkeyle Poyraz'ın yanına gider ve "Çantamı sen yere attın!" diye bağırır.

Bu durumda **Poyraz hakkını nasıl savunur** ve siz Poyraz'ın **hak savunuculuğunu** nasıl yaparsınız?

Örnek Olay - 4

Özlem ve Aysun dans etmeyi çok seven iki arkadaştır. Öğretmenler günü için sürpriz bir dans gösterisi hazırlamaya karar verirler. Fikirlerini sınıf arkadaşları ile paylaşır katılmak isteyenlerle bir grup kuracaklarını söylerler. Utku, Derin, Yakup ve Ömer gruba katılır. Tülay da gruba katılmak istediğini söyler. Ancak Özlem ve Aysun Tülay'a "Sen çok kilolusun güzel dans edemezsin seni gruba almıyoruz." derler.

Bu durumda **Tülay hakkını nasıl savunur** ve siz Tülay'ın **hak savunuculuğunu** nasıl yaparsınız?



Örnek Olay - 5

Mehmet bilişim teknolojileri kullanımında özellikle robotik kodlama alanında ilgili ve yetenekli bir öğrencidir. Sınıf öğretmeni okulda düzenlenecek bir robotik turnuvasının duyurusunu yapar. Her sınıf 3'er kişilik takımlarla katılabilecektir. İstekli öğrencilerin kendi aralarında takımlarını kurup sınıf öğretmenine bildirmesi gerekmektedir. Mehmet bir takım kurarak turnuvaya katılmaya istekli olur. Ayça da bu alanda ilgili ve yetenekli bir öğrencidir. Mehmet'e takıma katılmak istediğini söyler. Ancak Mehmet ilgi ve yeteneklerine bakmaksızın yakın arkadaşları Doğukan ve Oğuz'u takıma aldığı için, zaten onun bu işi beceremeyeceğini söyleyerek Ayça'yı takıma almaz.

Bu durumda **Ayça hakkını nasıl savunur** ve siz Ayça'nın **hak savunuculuğunu** nasıl yaparsınız?



Örnek Olay - 6

Furkan Nisan ayı ara tatilini geçirmek üzere ailesiyle birlikte köylerine gitmiştir. Burada Ahmet ile tanışır. Ahmet; mevsimlik tarım işçisi olarak çalışmak üzere bu köye geldiğini, çalışmak zorunda olduğu için mart ayının başından itibaren okula gidemediğini anlatır.

Bu durumda **Ahmet hakkını nasıl savunur** ve siz Ahmet'in **hak savunuculuğunu** nasıl yaparsınız?

Çalışma Yaprağı 2



Bir hafta süreyle bütçeçerimizi elimize alalım, okulumuzda, yakın çevremizde veya haberlerde rastladığımız haksızlıklara yakından bakalım. Bu haksızlıklar karşısında **hak savunuculuğunu** yapalım.

Gözlemlediğimiz durumlardan üç örnek yazarak tabloyu dolduralım.

| Gözlemlediğim Haksızlık Durumu | Hak Savunuculuğu |
|--------------------------------|------------------|
| | |
| | |
| | |

4. SINIF ETKİNLİKLERİ

BİLİŞİM TEKNOLOJİ ARAÇLARINI YÖNETMEK BENİM İŞİM

| | |
|-------------------------------|--|
| Gelişim Alanı | Sosyal Duygusal |
| Yeterlik Alanı | Kişisel Güvenliğini Sağlama |
| Kazanım/Hafta | Bilişim teknolojileri kullanımında kendini yönetir. / 11. Hafta |
| Sınıf Düzeyi | 4.Sınıf |
| Süre | 40 dk (Bir ders saati) |
| Araç-Gereçler | <ol style="list-style-type: none"> 1. Çalışma Yaprığı-1 2. Çalışma Yaprığı-2 3. Çalışma Yaprığı-3 4. Çalışma Yaprığı-4 |
| Uygulayıcı İçin Ön Hazırlık | <ol style="list-style-type: none"> 1. Sınıf U düzenine getirilir. 2. Çalışma Yaprığı-1'in poster boyutunda renkli çıktısı alınır. 3. Çalışma Yaprığı-2 öğrenci sayısı kadar çoğaltılır. 4. Çalışma Yaprığı-3 öğrenci sayısı kadar çoğaltılır. 5. Çalışma Yaprığı-4 öğrenci sayısı kadar çoğaltılır. |
| Süreç (Uygulama Basamakları): | <ol style="list-style-type: none"> 1. Öğrencilere "Bilişim teknolojileri deyince aklınıza hangi araçlar geliyor?" sorusu yöneltilir. 2. Öğrencilerden alınan cevaplar doğrultusunda Çalışma Yaprığı-1 tahtaya asılır. Çalışma Yaprığı-1'deki görselde yer alan fakat öğrencilerin belirtmediği bilişim teknoloji araçları söylenir. 3. Öğrencilere "Bilişim teknoloji araçlarını sıklıkla hangi amaçlar için kullanıyorsunuz?" sorusu yöneltilir ve paylaşımları alınır. 4. Öğrencilerin ifade etmediği amaçlara değinilir. (İnsanlarla iletişim kurmak, bilgi edinmek, araştırma yapmak, eğlenceli vakit geçirmek, etkileşimli ders yapmak, hastalıkların tanınmasını sağlamak, gideceğimiz adresi kolaylıkla bulmak, evimizin/ işyerimizin hatta akıllı saatlerle çocuklarımızın güvenliğini sağlamak, alışveriş ve bankacılık işlemlerini yapmak gibi birçok amacı olduğuna değinilir.) 5. Öğrencilere Çalışma Yaprığı-2 dağıtılır ve doldurmaları için birkaç dakika süre verilir. Öğrencilerden paylaşımları alınır. 6. Öğrencilere "Sizce bilişim teknolojilerini yönetmek ne demek?" sorusu yöneltilir ve öğrencilerle "bilişim teknolojilerini yönetmek" kavramı tartışılır. 7. Öğrencilere aşağıdaki sorular yöneltilerek etkileşime devam edilir; <ul style="list-style-type: none"> • Bilişim teknolojilerini kullanırken zamanı yönetebildiğinizi düşünüyor |

Süreç (Uygulama Basamakları):

musunuz?

- Sizce zamanı yönetmek için neye ihtiyacınız var?
- Tekrar çalışma yapraklarınıza döndüğünüzde neleri değiştirmeye ihtiyacınız var?
- Bugün burada öğrendiklerinizle ilişkili olarak bundan sonra bilişim teknolojileri kullanımında nelere dikkat edeceksiniz?

8. Öğrencilerden alınan cevaplar tartışıldıktan sonra *“Sevgili öğrenciler, bilişim teknoloji araçlarını mutlaka günlük yaşamınızda kullanmaktayız. Fakat önemli olan kullanım amacının uygun olması ve güvenli kullanımıdır. Bilişim teknoloji araçları ödev yapmak, araştırma yapmak gibi amaçlarınızın dışında eğlence amaçlı da kullanımınızın belirli bir süre ile sınırlı olması gerekmektedir. Bu planlamayı ailenizle yapmalısınız. Eğer günlük yarım saat bilgisayar başında vakit geçiriyorsak, diğer yarım saat de fiziksel aktiviteler yapmalıyız ki, beden sağlığınıza zarar vermemiş olalım. Bilişim teknoloji araçlarının kullanımında sorun yaşıyorsanız sınıf öğretmeniniz ve okul psikolojik danışmanınızdan/rehber öğretmeninizden destek alabilirsiniz.”* şeklinde açıklama yapılarak etkinlik sonlandırılır.

Kazanımın Değerlendirilmesi:

1. Öğrencilere Çalışma Yaprığı-3 dağıtılarak bilişim teknoloji araçları yönetim planını bir hafta süresince doldurmaları istenir. Bilişim teknoloji araçları yönetim planları sayesinde haftalık ve günlük bilişim teknoloji araçları kullanım sürelerini değerlendirmeleri istenir.
2. Öğrencilere Çalışma Yaprığı-4 dağıtılarak bilişim teknoloji araçları kullanım sözleşmesini okuyup imzalamaları ve odalarının duvarlarına asmaları istenir.

Uygulayıcıya Not:

1. Sınıf U düzenine getirilemeyecek kadar kalabalık ise, normal düzende etkinlik yapılır.
2. Çalışma Yaprığı-1'in poster boyutunda renkli çıktı alınması mümkün değilse, görsel projeksiyon veya etkileşimli tahta yardımıyla tahtaya yansıtılabilir. O da mümkün değilse, uygulayıcı görseldeki bilişim teknoloji araçlarını okuyabilir.
3. Çalışma Yaprığı-2'yi öğrenci sayısı kadar çoğaltmak mümkün değilse, sayfa projeksiyon veya etkileşimli tahta yardımıyla tahtaya yansıtılabilir. O da mümkün değilse, uygulayıcı öğrencilerle soru – cevap yöntemini kullanarak sürece devam edebilir.
4. Çalışma Yaprığı-3 ve Çalışma Yaprığı-4 öğrenci sayısı kadar çoğaltmak mümkün değilse, sayfa projeksiyon veya etkileşimli tahta yardımıyla tahtaya yansıtılabilir ve öğrencilerin kendilerinin hazırlaması istenebilir. Projeksiyon ve etkileşimli tahta yardımıyla tahtaya yansıtmak mümkün değilse, uygulayıcı Bilişim Teknoloji Araçları Yönetim Planım ve Bilişim Teknoloji Araçları Kullanım Sözleşmesi'ni tahtaya çizerek öğrencilerinde boş bir sayfaya çizmelerini isteyebilir.
5. Tartışma sorularına gönüllülük esasına bağlı kalarak olabildiğince çok öğrencinin katılması sağlanır.

Özel gereksinimli öğrenciler için;

1. Çalışma yaprakları öğrencilerin gereksinimlerine göre puntosu büyütülerek, dokunsal özellikler eklenerek görme bakımından işlevsel hale getirilebilir.
2. Sorular basitleştirilerek öğrencilerin katılımları desteklenebilir.
3. Ek süre verilerek etkinlikleri tamamlamaları sağlanabilir.

Etkinliği Geliştiren:

Rabia ŞENTÜRK AYDIN

Çalışma Yaprağı 1

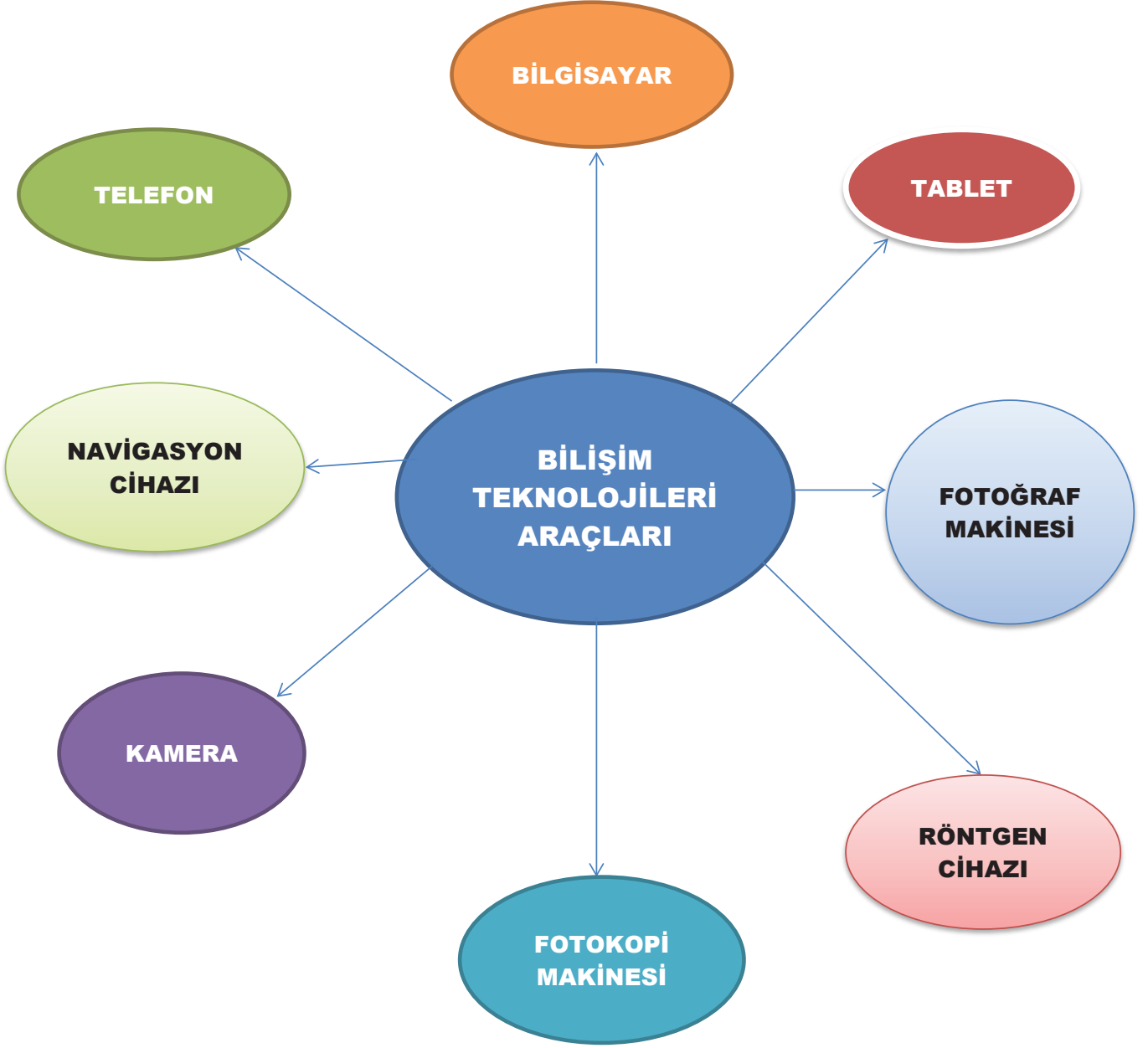

Çalışma Yaprağı 2

| Bilişim teknoloji araçlarını kullanırken nelere dikkat ediyorsun? Lütfen aşağıdaki seçeneklerden sana uygun olanları işaretle. | Evet | Hayır |
|---|------|-------|
| Tanımadığın kişiler ile görüntülü görüşme yapar mısın? | | |
| Bilgisayar kullanırken doğru oturma şekline dikkat eder misin? | | |
| Kişisel bilgilerini (adres, kimlik numarası, okul, anne-baba adı) internette paylaşır mısın? | | |
| Sosyal medya hesabın (facebook, instagram, twitter vb.)var mı? | | |
| Çocuklar için zararlı olabileceğini düşündüğün internet sitelerine hiç girdin mi? | | |
| İnternette oyun oynarken takma isim kullanır mısın? | | |
| Çevrimiçi oyunlar oynar mısın? | | |
| İnternetiniz çocuk profili ile filtreli mi? | | |
| Ailenle bilişim teknoloji araçları kullanımını ile ilgili bir anlaşmanız var mı? | | |
| Bilişim teknoloji araçlarını kullanmaya başlamadan önce bir süre sınırı koyuyor musun? | | |
| Bilişim teknoloji araçlarını kullanma süreni kendin mi belirliyorsun? | | |

Bilişim teknoloji araçları kullanımına başlamadan önce belirlediğin zaman kısıtlamasına ne kadar uyabildiğini puanlamayı istersek kendine 0 ile 100 puan arasından kaç puan verirsin?

0.....10.....20.....30.....40.....50.....60.....70.....80.....90.....100

Çalışma Yaprağı 3

BİLİŞİM TEKNOLOJİ ARAÇLARI YÖNETİM PLANIM

Sevgili Öğrenciler;

Aşağıda sizlerin bir haftada bilişim teknoloji araçlarını ne kadar süre kullandığınızı ölçmek amacıyla hazırlamış olduğumuz bir çizelge yer almaktadır. Lütfen bugünden itibaren bilişim teknoloji araçlarını kaç dakika kullandığınızı aşağıdaki tabloya yazınız. Ardından günlük bilişim teknoloji araçlarını kullanma sürelerinizi hesaplayınız.

| | TELEFON | TELEVİZYON | BİLGİSAYAR | TABLET | |
|-----------|---------|------------|------------|--------|-------|
| PAZARTESİ | | | | | |
| SALI | | | | | |
| ÇARŞAMBA | | | | | |
| PERŞEMBE | | | | | |
| CUMA | | | | | |
| CUMARTESİ | | | | | |
| PAZAR | | | | | |

Çalışma Yaprağı 4

BİLİŞİM TEKNOLOJİ ARAÇLARI KULLANIM SÖZLEŞMESİ

- Günlük bilgisayar ve tablet toplam kullanım sürem dakikadır.
 - Günlük televizyon izleme sürem dakikadır.
(Bu süreler aile ile planlanmalıdır.)

Telefonumu mümkün olduğunca iletişim kurma aracı olarak kullanacağım.

Bilişim teknolojileri araçlarının sağlığıma verebileceği zararların farkındayım. Bu nedenle günlük bilişim teknoloji araçları ile geçirdiğim süre kadar fiziksel aktivite yapacağım.

Adı Soyadı:

İmza:

Bilişim teknoloji araçları kullanımına başlamadan önce belirlediğin zaman kısıtlamasına ne kadar uyabildiğini puanlamayı istersek kendine 0 ile 100 puan arasından kaç puan verirsin?



4. SINIF ETKİNLİKLERİ

ERTELEME ADASI

| | |
|-------------------------------|---|
| Gelişim Alanı | Akademik |
| Yeterlik Alanı | Akademik Anlayış ve Sorumluluk |
| Kazanım/Hafta | Akademik sorumlulukları erteleme sonuçlarını fark eder. / 12. Hafta |
| Sınıf Düzeyi | 4.Sınıf |
| Süre | 40 dk (Bir ders saati) |
| Araç-Gereçler | 1. Çalışma Yaprağı-1 2. Çalışma Yaprağı-2 3. Çalışma Yaprağı-3 |
| Uygulayıcı İçin Ön Hazırlık | 1. Çalışma Yaprağı-1 grup sayısı kadar çoğaltılır. 2. Çalışma Yaprağı-2 bir adet çıktı alınır ve her grubun bir akademik sorumluluk alması sağlanacak şekilde kesilerek hazırlanır. 3. Değerlendirme Formu öğrenci sayısı kadar çoğaltılır. |
| Süreç (Uygulama Basamakları): | <ol style="list-style-type: none"> 1. Etkinliğin amacının akademik sorumlulukları erteleme sonuçlarını fark etmek olduğu açıklanır. 2. Öğrencilere sorumluluk kavramının anlamı sorulur ve öğrencilerin fikirleri alındıktan sonra sorumluluk kavramı aşağıdaki gibi açıklanır: <i>"Sorumluluk, kişinin üzerine düşen görevleri yerine getirmesidir (Yavuzer, 1998). Hepimizin hayatta farklı sorumlulukları var. Örneğin ben bu okulda çalışıyorum ve zamanında işime gelmek, isim için hazırlanmak gibi sorumluluklarım var. Sizlerin de hayatınızda farklı sorumluluklarınız var. Örneğin öğrenci olmanın gerektirdiği sorumluluklarınız var, bunlar akademik sorumluluklardır."</i> 3. Öğrencilere akademik sorumlulukların neler olduğunu sorularak beyin fırtınasını başlatılır. Öğrencilerden gelen cevaplar tahtaya not alınır. Öğrencilerin cevapları uygulayıcı tarafından "akademik sorumluluklar ödev yapma, konu tekrarı yapma, dönem projesi yapma, sınavlara hazırlanma, kitap okuma, okula ilişkin hazırlık yapma (okul çantasını hazırlama gibi) ve okulda yapılan sosyal ve akademik etkinliklere katılma davranışlarını da içerir." şeklinde tamamlanır. 4. Erteleme yapılacak işleri, görevleri son dakikaya bırakmak anlamına geldiğini öğrencilere açıkladıktan sonra akademik erteleme kavramı aşağıdaki gibi açıklanır: <i>"Akademik erteleme sınavlara hazırlanmanın ev ödevleri yapmanın ve dönem projelerinin teslim edilmesinin son dakikada yapılması demektir."</i> (Solomon ve Rothblum, 1984) 5. Öğrenciler 7 gruba ayrılır. |

Süreç (Uygulama Basamakları):

6. Her gruba Çalışma Yaprağı-1 dağıtılır ve her grubun Çalışma Yaprağı-2'deki başlıklardan rastgele bir akademik sorumluluk alması sağlanır.
7. Gruplardan Çalışma Yaprağı-1'deki "Akademik Sorumluluk" bölümüne konularıyla ilgili kısa bir hikâye yazmaları istenir.
8. Daha sonra gruplardan Çalışma Yaprağı-1'deki Erteleme Haritası'ndaki adaya uğramaları, adadaki erteleme nedenlerinden bir ya da birden fazla erteleme nedeni seçerek hikâyelerini devam ettirmeleri ve yaşanacak sonuçlarla ilgili "Sonuçlar" bölümüne hikâyelerinin sonucunu yazmaları istenir.
9. Gruplara çalışmalarını tamamlamaları için yeterli süre verildikten sonra her grubun hikâyelerini sınıfla paylaşması sağlanır.
10. Paylaşımlar alındıktan sonra tartışma soruları ile sınıf etkileşimine devam edilir;
 - Paylaştığınız hikâyelere benzer durumlar yaşar mısınız? Erteleme Adası'ndaki hangi nedenler sizin sorumluluklarınızı ertelemenize neden olur?
 - Erteleme Haritası'na yeni bir ada ekleseniz ne isim verirsiniz?
 - Akademik sorumluluklar ertelendiğinde neler olduğunu fark ettiniz?
 - Akademik sorumluluklarınızı ertelediğinizde kısa vadeli sonuçları neler olur?
 - Akademik sorumluluklarınızı ertelediğinizde uzun vadeli sonuçları neler olur?
11. Paylaşımlar alındıktan ve sınıf etkileşimine yeterli süre ayrıldıktan sonra akademik sorumlulukları ertelemenin sonuçlarını fark etmenin önemine vurgu yapılarak etkinlik sonlandırılır.

Kazanımın Değerlendirilmesi:

1. Öğrencilerin öz değerlendirme yapabilmeleri için etkinlik sonrasında Çalışma Yaprağı-3 doldurtulur ve öğrencilerin kendilerini değerlendirmeleri istenir.

Uygulayıcıya Not:

1. Öğrenci sayısının fazla olduğu sınıflarda 7'den fazla grup oluşturularak bir akademik sorumluluk konusu birden çok gruba verilebilir.

Özel gereksinimli öğrenciler için;

1. Etkinlik sürecindeki soruların yanıtlarına yönelik ipucu verilerek hatırlatma yapılabilir.
2. Tartışma soruları basitleştirilerek öğrencilerin katılımları desteklenebilir.
3. Çalışma yaprakları öğrencilerin gereksinimlerine göre puntoları büyütülerek, kontrast renkte bir zemine yapıştırılarak veya dokunsal özellikler eklenerek uyarlanabilir.
4. Çalışma Yaprağı-1 de hikâye yazmak yerine öğrencilerin resim ya da çizimler ile düşüncelerini ifade etmesine rehberlik edilebilir.

Etkinliği Geliştiren:

Tayyibe YAMAN AKPINAR

KAYNAK:

Solomon, L. J. ve Rothblum, E. D. (1984). Academic procrastination: Frequency and cognitive-behavioral correlates. *Journal of Counseling Psychology*, 31(4), 503-509.

Yavuzer, H. (1998). *Çocuk Eğitimi El Kitabı*. İstanbul: Remzi Kitabevi.

<https://www.gemmacorrell.com/>

Çalışma Yaprağı 1

AKADEMİK SORUMLULUK

.....

.....

.....

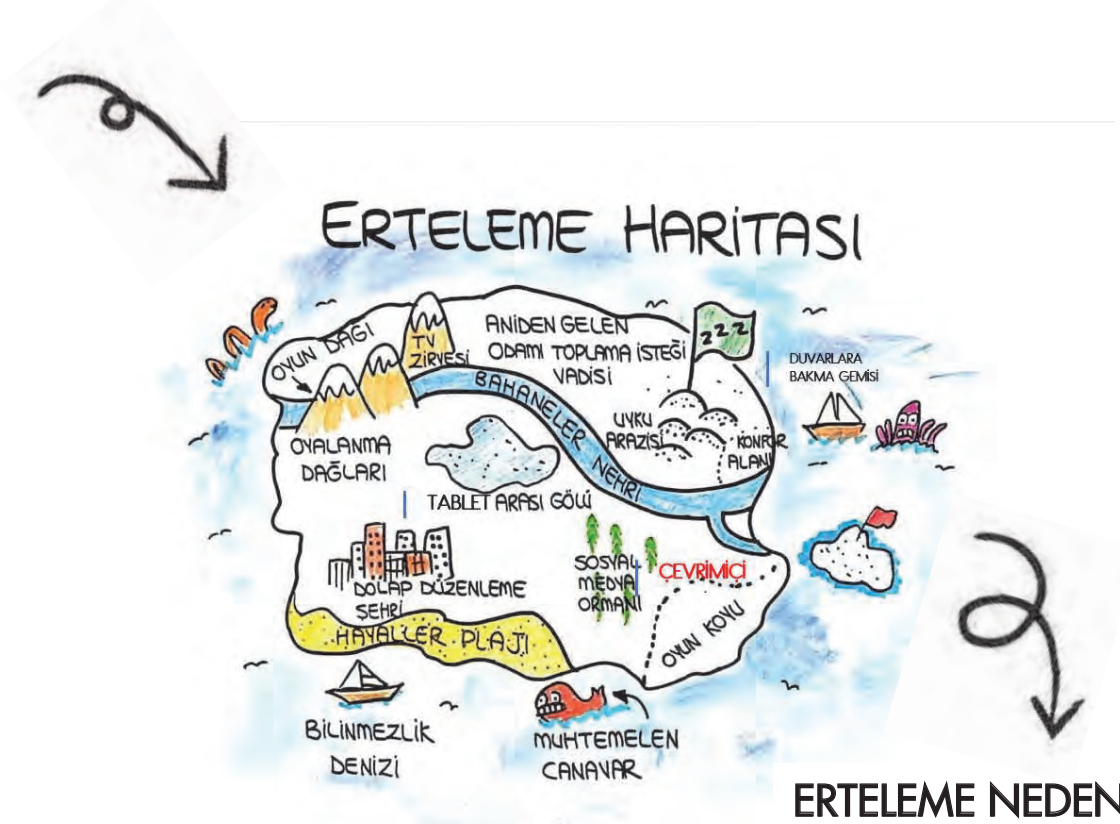

ERTELEME NEDENİ

.....

SONUÇLAR

.....

.....

.....

Çalışma Yapağı 2

| Akademik Sorumluluklar | |
|--|------------------------------|
| ÖDEV YAPMA | KONU TEKRARI YAPMA |
| DÖNEM PROJESİ HAZIRLAMA | SINAVLARA HAZIRLANMA |
| KİTAP OKUMA | OKULA İLİŞKİN HAZIRLIK YAPMA |
| OKULDA YAPILAN SOSYAL VE AKADEMİK ETKİNLİKLERE KATILMA | |

Çalışma Yaprağı 3

DEĞERLENDİRME FORMU

Sevgili öğrenciler,
Akademik sorumluluklara ilişkin aşağıda bazı ifadeler sunulmuştur. Bu durumlardan size uygun olanlara "Evet" kutucuğunu, uygun olmayanlara "Hayır" kutucuğunu işaretleyiniz. "Hayır" işaretlediğiniz durumlardaki boşlukları doldurunuz.

| | | |
|---|-------|---|
| Derslerime zamanında çalışırım. | Evet | |
| | Hayır | Derslerime zamanında çalışmadığımda |
| Okul çantamı önceden hazırlarım. | Evet | |
| | Hayır | Okul çantamı önceden hazırlamadığımda |
| Etkinliklerde aldığım görevlere (şiir okumak, şarkı söylemek, vb) zamanında hazırlanırım. | Evet | |
| | Hayır | Görevlerime zamanında hazırlanmadığımda |
| Proje ödevlerimi son dakikaya bırakmam. | Evet | |
| | Hayır | Proje ödevlerimi son dakikaya bıraktığımda |
| Düzenli kitap okurum. | Evet | |
| | Hayır | Düzenli kitap okumadığımda..... |

4. SINIF ETKİNLİKLERİ

SEÇENEKLERİM VAR

| | |
|-------------------------------|--|
| Gelişim Alanı | Sosyal Duygusal |
| Yeterlik Alanı | Karar Verme |
| Kazanım/Hafta | Bir davranış sergilemeden önce mevcut seçenekleri göz önünde bulundurur. / 13. Hafta |
| Sınıf Düzeyi | 4.Sınıf |
| Süre | 40 dk (Bir ders saati) |
| Araç-Gereçler | 1. Çalışma Yaprağı-1 2. Çalışma Yaprağı-2 |
| Uygulayıcı İçin Ön Hazırlık | 1. Çalışma Yaprağı-1 grup sayısı kadar çoğaltılır. 2. Çalışma Yaprağı-2'nin çıktısı alınır, her gruba bir tane senaryo gelecek şekilde ayarlanır. |
| Süreç (Uygulama Basamakları): | <ol style="list-style-type: none"> 1. Etkinliğin amacının bir davranış sergilemeden önce mevcut seçenekleri göz önünde bulundurmamak olduğu öğrencilere açıklanır. 2. Öğrenciler 5'er kişilik gruplara ayrılır. 3. Her gruba bir senaryo ve Çalışma Yaprağı-1 verilir. 4. Öğrencilerden, kendi gruplarına verilen senaryoları okumaları ve grupça Çalışma Yaprağı-1'i doldurmaları istenir. 5. Çalışma Yaprağı-1 doldurulduktan sonra her gruptan bir öğrencinin senaryoyu okuması ve grupça doldurdıkları Çalışma Yaprağı-1'i sınıf arkadaşlarıyla paylaşması istenir. 6. Paylaşımlar alındıktan sonra tartışma soruları ile sınıf etkileşimine devam edilir; <ul style="list-style-type: none"> • Belirli bir durumla karşılaştığınızda ne yaparsınız? • Aklınıza gelen ilk davranışı sergiler misiniz? • Birden çok seçeneğinizin olduğunu fark eder misiniz? • Karar vermeden önce mevcut seçenekleri göz önünde bulundurmanın ne gibi yararları olabilir? • Karar vermeden önce mevcut seçenekleri göz önünde bulundurmamanın ne gibi etkileri olabilir? 7. Paylaşımlar alındıktan ve sınıf etkileşimine yeterli süre ayrıldıktan sonra <i>"Herhangi bir davranışı gerçekleştirmeden önce seçeneklerimizin neler olduğunu ve olası sonuçları göz önünde bulundurmamak karar vermemizi kolaylaştırır. İstemediğimiz sonuçlarla karşı karşıya kalmamızı engeller. Bu yüzden karar vermeden önce mevcut seçeneklerimizi göz önünde bulundurmamak önemlidir."</i> açıklaması etkinlik sonlandırılır. |

Kazanımın Değerlendirilmesi:

1. Öğrencilerden bir hafta boyunca belirli bir davranıştan önce seçeneklerini düşünmeleri ve farklı seçenekler belirledikleri durumları not ederek sınıfta paylaşımları istenir.

Uygulayıcıya Not:

1. Sınıfta senaryo kartlarındaki isimlerden birine sahip öğrenci varsa karttaki isim sınıfta olmayan bir isimle değiştirilebilir.
2. Grup sayısı kadar senaryo olmadığı durumda bir senaryo birden çok gruba verilebilir.

Özel gereksinimli öğrenciler için;

1. Çalışma yaprağında yer alan yazılı materyallere Braille yazı eklenebilir ya da punto büyütülerek materyal desteği sağlanabilir.
2. Çalışma yaprağı görsellerle zenginleştirilerek sunulabilir.
3. Grup çalışması sırasında akran desteği sağlanabilir.
4. Senaryolar öğrencilerin yaşantısı olan durumları içerecek şekilde oluşturularak öğrenme içeriği farklılaştırılabilir.

Etkinliği Geliştiren:

Tayyibe YAMAN AKPINAR

SENARYO



1. Seçenek.....

.....
.....



1. Seçenek.....

.....
.....



1. Seçenek.....

.....
.....



Sonuç Sonuç

.....
.....



Sonuç Sonuç

.....
.....



Sonuç Sonuç

.....
.....



Sonuç Sonuç

.....
.....



Sonuç Sonuç

.....
.....



Sonuç Sonuç

.....
.....



Sonuç Sonuç

.....
.....



Sonuç Sonuç

.....
.....

Karar:.....

Çalışma Yaprağı 1

Senaryo Kartları

Eda ve Can okuldan çıkmışlardı. İki arkadaş evlerine giderken mahalleden arkadaşlarını da çağırıp saklambaç oynama planı yapmışlardı. Heyecanla bütün arkadaşlar bir araya toplanmış saklambaç oynamaya başlamışlardı. Daha oyunun başındayken Can birden ertesi gün için teslim edilmesi gereken ödevini hatırladı...

- Can şimdi ne yapmalı?
- Can'ın önünde hangi seçenekler var?
- Can'ın önündeki tüm seçenekleri belirleyin ve sonuçlarını tartışın.

Babasının tayini sebebiyle Hazal ve ailesi başka bir şehre taşınmıştı. Hazal 4.sınıfa geçmişti ve yeni bir okula kayıt yaptırmışlardı. Okulların açıldığı ilk gün annesiyle birlikte Hazal yeni okuluna gelmişti. Bu okul eski okuldan daha güzel görünüyordu kocaman bir bahçesi ve oyun alanı vardı. Fakat Hazal arkadaşlarını şimdiden çok özlemişti...

- Hazal şimdi ne yapmalı?
- Hazal'ın önünde hangi seçenekler var?
- Hazal'ın önündeki tüm seçenekleri belirleyin ve sonuçlarını tartışın.

Selim okuldan sonra arkadaşlarıyla oyuna dalmış ve servisi kaçırmıştı. Arkadaşlarının evleri yakın olduğu için onlar yürüyerek gelip gidiyorlardı. Selim'in aklından önce evlerinin yolunu bildiği geçti. Sonra ise arkadaşları Selim'i evlerine davet ettiler. Selim ne yapacağını düşünmeye başladı ve...

- Selim şimdi ne yapmalı?
- Selim'in önünde hangi seçenekler var?
- Selim'in önündeki tüm seçenekleri belirleyin ve sonuçlarını tartışın.

İpek okulların açılmasını heyecanla beklemiş ve ilk gün yaz tatilindeki maceralarını Pera'ya anlatmak için koşarak okul bahçesinden içeri girmişti. Pera, İpek'in hem en yakın arkadaşı hem de sıra arkadaşıydı. İpek heyecanla okula gelmişti fakat her yere bakmasına rağmen Pera'yı görememişti. Tüm öğrenciler tören için bahçede toplanmış, törenden sonra da sınıflarına geçmişlerdi. Zil çaldığında öğretmenleri yanında daha önce görmedikleri biriyle sınıfa geldi. Sınıflarına yeni bir öğrenci gelmişti. Bu kişi Hazal'dı. Hazal artık o sınıfta okuyacaktı ve öğretmenleri Hazal'ı İpek'in yanına yani Pera'nın yerine oturtmuştu...

- İpek şimdi ne yapmalı?
- İpek'in önünde hangi seçenekler var?
- İpek'in önündeki tüm seçenekleri belirleyin ve sonuçlarını tartışın.

Gül haftalardır heyecanla beklediği kompozisyon yarışması için yazısını tamamlamış ve öğretmenin söylediği gibi diğer kompozisyonların arasına bırakmıştı. Müge ise çok istediği halde istediği gibi bir kompozisyon yazamamış ve Gül'ün kompozisyonunu çok beğenmişti. Müge, Gül'ün kompozisyonunu bıraktığı yerden alıp Gül'ün ismini silmiş ve kendi adını yazmıştı. Bütün bu olanları Efe görmüştü.

- Efe şimdi ne yapmalı?
- Efe'nin önünde hangi seçenekler var?
- Efe'nin önündeki tüm seçenekleri belirleyin ve sonuçlarını tartışın.

Nazlı'nın anne ve babasının kongreye katılmak için 3 gün şehir dışında olmaları gerekiyordu. Fakat Nazlı'nın okulu devam ettiği için onu teyzesine bırakmayı düşündüklerini açıkladılar. Nazlı bir taraftan anne babasından ayrı kalmak istemediğini düşünürken bir taraftan da kuzenleriyle vakit geçirme fikrinin hoşuna gittiğini fark etmişti. Bu düşünceler arasında kararsız kalan Nazlı düşünmeye başladı...

- Nazlı şimdi ne yapmalı?
- Nazlı'nın önünde hangi seçenekler var?
- Nazlı'nın önündeki tüm seçenekleri belirleyin ve sonuçlarını tartışın.

4. SINIF ETKİNLİKLERİ

HOŞLANDIKLARIM VE MESLEKLER

| | |
|-------------------------------|--|
| Gelişim Alanı | Kariyer |
| Yeterlik Alanı | Kariyer Farkındalığı |
| Kazanım/Hafta | Hoşlandığı etkinliklerle mesleklerin özelliklerini ilişkilendirir. / 14. Hafta |
| Sınıf Düzeyi | 4.Sınıf |
| Süre | 40 dk (Bir ders saati) |
| Araç-Gereçler | 1. Çalışma Yaprağı-1 2. A4 kâğıdı |
| Uygulayıcı İçin Ön Hazırlık | 1. Çalışma Yaprağı-1 tahtaya yansıtılır. 2. Öğrenci sayısı kadar A4 kâğıdı sınıfa getirilir. |
| Süreç (Uygulama Basamakları): | <ol style="list-style-type: none"> Öğrencilere "En çok ne yapmaktan hoşlanırsınız?" sorusu sorulur, yanıtlar alınarak konuya dikkat çekilir. Öğrencilere "Çocuklar yaşamımızda birçok etkinlik yaparız. Bunlardan bazılarında hoşlanırken bazılarında hoşlanmayız. Hoşlandığımız etkinliklerle daha çok zaman geçirmek bizi daha iyi hissettirir. Bu nedenle hoşlandığımız etkinliklerin bulunduğu mesleklerde çalışmak, o işleri yapmak bizlerin daha kaliteli bir hayat yaşamasını sağlar." yönergesi verilir. Öğrencilere A4 kâğıdı dağıtılır. Kâğıdı boylamasına ikiye bölmeleri istenir. Sol tarafa yapmaktan hoşlandıkları etkinlikleri yazmaları istenir. Tahtaya Çalışma Yaprağı-1 yansıtılır. Listedeki etkinliklerden de eklemek istedikleri varsa ekleyebilecekleri söylenir. A4 kâğıtların sağ tarafına bu hoşlandıkları etkinliklerin hangi mesleklerle ilişkili olabileceğini yazmaları, mesleklerin altına da o mesleğin gerektirdiği özellikleri yazmaları istenir. Oklar yardımı ile hoşlandıkları etkinlikler ve mesleklerin özelliklerini eşleştirmeleri istenir. Aşağıdakilere benzer sorular sorulur: <ul style="list-style-type: none"> Hoşlandığınız etkinlik ile mesleklerin özellikleri benzer mi? Hangi tür meslekleri yazma eğilimi gösterdiniz? Yazdığınız bu meslekler hoşlandığınız meslekler miydi? Öğrencilerin paylaşımları alındıktan sonra, öğrencilere "Çocuklar yapmaktan hoşlandığımız etkinliklerle ilgili birçok meslek vardır. Bizler meslek seçiminde hoşlandığımız etkinlikleri göz önünde bulundurursak daha doğru kararlar veririz. Böylece yaşamdan daha çok zevk alırız." yönergesi verilerek süreç sonlandırılır. |

Kazanımın Değerlendirilmesi:

1. Öğrencilerden bir sonraki haftaya kadar, dağıtılan A4 kâğıtlarına yazdıkları meslekler ve bu meslekleri özelliklerini hakkında bilgi toplamaları istenir. Öğrencilerin yaptıkları bu araştırma sonrasında, yazdıkları mesleklerle hoşlandıkları etkinlikleri yeniden eşleştirmeleri istenir.
2. Veliler etkinlik hakkında bilgilendirilerek öğrencinin araştırma yapmasında, hoşlandığı etkinlikler ile mesleklerin ilişkilerini bulmasında yardımcı olması sağlanabilir.

Uygulayıcıya Not:

1. Çalışma Yaprağı-1'in tahtaya yansıtılmadığı durumlarda her sraya 1 tane olacak şekilde çoğaltılabilir.
- Özel gereksinimli öğrenciler için;
1. Çalışma Yaprağı-1'de yer alan etkinliklerin görselleri de eklenerek tahtaya yansıtılabilir.
 2. A4 kağıdı ile ne yapacakları model olunarak gösterilip desteğe ihtiyacı olan öğrencilere bireysel destek sunulabilir.
 3. Sorular basitleştirilerek öğrencilerin katılımları desteklenebilir.

Etkinliği Geliştiren:

Ayşe ÖZKAN

Çalışma Yaprağı 1¹

- Sulu boya yapmak
- Çizgi film izlemek
- Bir resim sergisi gezmek
- Sabundan şekiller oymak
- Doğum günü kartı tasarlamak
- Harita çizmek
- Yeni moda giysi tasarlamak
- Kuşları gözlemlemek
- Buğdayın oluşumunu öğrenmek
- Gezegenler hakkında araştırma yapmak
- Radyodan seslerin nasıl duyulduğu ile ilgili bir konuşma dinlemek
- Vücut sistemi ile ilgili araştırma yapmak
- Yanardağlar hakkında araştırma yapmak
- Yangın söndürme biçimlerini öğrenmek
- Yaprak, bitki veya kayaları incelemek
- Göldeki küçük hayvan ve bitkileri incelemek
- Kazı yapmak
- Balık tutmak
- Karton kutulardan bir şeyler yapmak
- Bir kuş evi inşa etmek
- Bir oyun sahnesi kurmak
- Model araba, uçak, tekne yapmak
- Kırık oyuncakları onarmak
- Kâğıttan çiçek yapmak
- Su altı yaşam hakkında belgesel izlemek
- Diş bakımı ile ilgili araştırma yapmak
- Türkiye'nin öncü insanları hakkında araştırma yapmak
- Nasıl çalıştığını görmek için bir hapishaneyi ziyaret etmek
- Gazetedeki güncel olayları tartışmak
- İthalat ve ihracat hakkında bilgi edinmek
- İnsanların nerede yaşadığını öğrenmek için harita incelemek
- Günlük TV haberlerini dinlemek
- Paranın ne zaman bulunduğunu araştırmak
- Çin'de yaşayan insanlar hakkında daha fazla bilgi edinmek

- Bir kazak örmek
- Küçük bir çocuğun bakımı
- Aile bütçesi hazırlamak
- Yemek yapmak
- Oda boyamak
- Market alışverişi yapmak
- Bahçede çiçek bakımı yapmak
- Araba yıkamak
- Ev temizliğine yardım etmek
- Konsere katılmak
- Şarkı bestelemek
- Dans dersleri almak
- Bir bando izlemek
- Şarkıcılardan imza toplamak
- Radyodan müzik dinlemek
- TV’de bir müzik programı izlemek
- Hesaplama yapmak
- Matematik bulmacaları ile uğraşmak
- Lokantada ne kadar hesap ödeyeceğini hesaplamak
- Alt yazılı dizi ya da film izlemek
- Yabancı dil ile ilgili araştırma yapmak
- Yabancılara Türkçe dersi vermek
- Elektrikli ev aletlerinin çalışma şeklini öğrenmek
- Laboratuvarda deneyler yapmak
- Suyun buhar, su ve buz olma sürecini incelemek
- Sıcaklık ölçen araçlarla ilgili yazılar okumak
- Yerçekimini anlatan bir program izlemek
- Hasta insanlara yardım etmek
- Spor yapmak
- Teknolojik ürünler satan bir mağazayı gezmek
- Yardıma ihtiyacı olan insanlar için bir etkinlik düzenlemek

1 KAYNAK:
Saskatchewan Education, 1995’ten yararlanılarak geliştirilmiştir.

4. SINIF ETKİNLİKLERİ

SEVDİĞİM MESLEĞİM, BAŞARI BENİM

| | |
|-------------------------------|--|
| Gelişim Alanı | Kariyer |
| Yeterlik Alanı | Kariyer Farkındalığı |
| Kazanım/Hafta | Hoşlandığı etkinliklerle mesleklerin özelliklerini ilişkilendirir. / 15. Hafta |
| Sınıf Düzeyi | 4.Sınıf |
| Süre | 40 dk (Bir ders saati) |
| Araç-Gereçler | 1. Çalışma Yaprağı-1 2. Çalışma Yaprağı-2 |
| Uygulayıcı İçin Ön Hazırlık | 1. Çalışma Yaprağı-1 ve Çalışma Yaprağı-2 sınıf mevcudu kadar çoğaltılır. |
| Süreç (Uygulama Basamakları): | <ol style="list-style-type: none"> Uygulayıcı tarafından, öğrencilere "Geçen hafta biliyorsunuz ki hoşlandığımız etkinlikler ile ilgili birçok meslek olduğunu farketmiştik ve ileride meslek seçimlerimizde hoşlandığımız etkinlikleri kapsayan mesleklere yönelirsek, edindiğimiz mesleği daha severek yapabileceğimizi böylelikle kendimize uygun seçtiğimiz mesleğimizde daha başarılı olabileceğimizi öğrenmiştik. Bu hafta da bu öğrendiklerimizi pekiştireceğiz." yönergesi verilerek süreç başlatılır. Öğrencilere Çalışma Yaprağı-1 dağıtılır. Öğrencilerden dağıtılan Çalışma Yaprağı-1'i doldurmaları istenir. Öğrencilere, dağıtılan Çalışma Yaprağı-1'deki ilgili başlıkların olduğu boş yerlere, o başlıklara yönelik cevaplarını yazacak şekilde doldurmaları gerektiği belirtilir. Tüm öğrenciler Çalışma Yaprağı-1'de istenenleri tamamladığında, gönüllü öğrencilerden deneyimlerini sınıf ortamında paylaşmaları istenir. Öğrencilere Çalışma Yaprağı-2 dağıtılır ve bu kağıda Çalışma Yaprağı-1'de "Hangi Meslekler Denk Geliyor" bölümünde ortaya çıkmış olan mesleklerden birini yazmaları istenir. Daha sonra ileride kendilerinin o mesleği yapıyor olduklarını düşünmelerini ve kendilerinin hoşlandıkları etkinliklerini de içeren bir resim yapmaları veya bir paragraf yazmaları istenir. Aşağıdaki sorularla sınıf etkinliği başlatılır. <ul style="list-style-type: none"> Konu ile ilgili çizmiş olduğunuz resimde ya da yazmış olduğunuz yazıda sizi en çok mutlu eden özellik hangisiydi? Bu resme baktığınız zaman ya da yazınızı yeniden okuduğunuzda ileri de ne yapmanız gerektiği konusunda ne gibi fikirler aklınıza geldi? Acaba arkadaşlarınız da size denk gelen bu meslekleri sizinle ilişkilendiriyor mu? |

Süreç (Uygulama Basamakları):

8. Öğrencilerin paylaşımları alındıktan sonra, öğrencilere "Hoşlandığımız etkinlikleri içeren meslekleri fark etmemiz ileride seçeceğimiz ve severek yapacağımız mesleklere yönelmemizi sağlar ve böylelikle çalışmaktan, üretmekten daha çok keyif alırız." yönergesi verilerek süreç sonlandırılır.

Kazanımın Değerlendirilmesi:

1. Etkinlik sonunda Çalışma Yaprağı-1'de yazdıkları mesleklere ilişkin o mesleği yapan biri ile röportaj yapmaları ve o meslek sahibinin meslek seçimi ile hoşlandıkları etkinliklerini ilişkilendirmeleri istenir.

Uygulayıcıya Not:

Özel gereksinimli öğrenciler için;

1. Çalışma Yaprağı-1 puntoları büyütülerek veya kontrast renkte bir zemin üzerine yapıştırılarak görme bakımından işlevsel hale getirilebilir.
2. Çalışma yapraklarını nasıl dolduracakları konusunda öğrencilere rehberlik edilebilir.
3. Etkinlik sürecindeki sorular basitleştirilerek öğrencilerin katılımları desteklenebilir.

Etkinliği Geliştiren:

Şazile KARAGÖZ

Çalışma Yaprağı 1

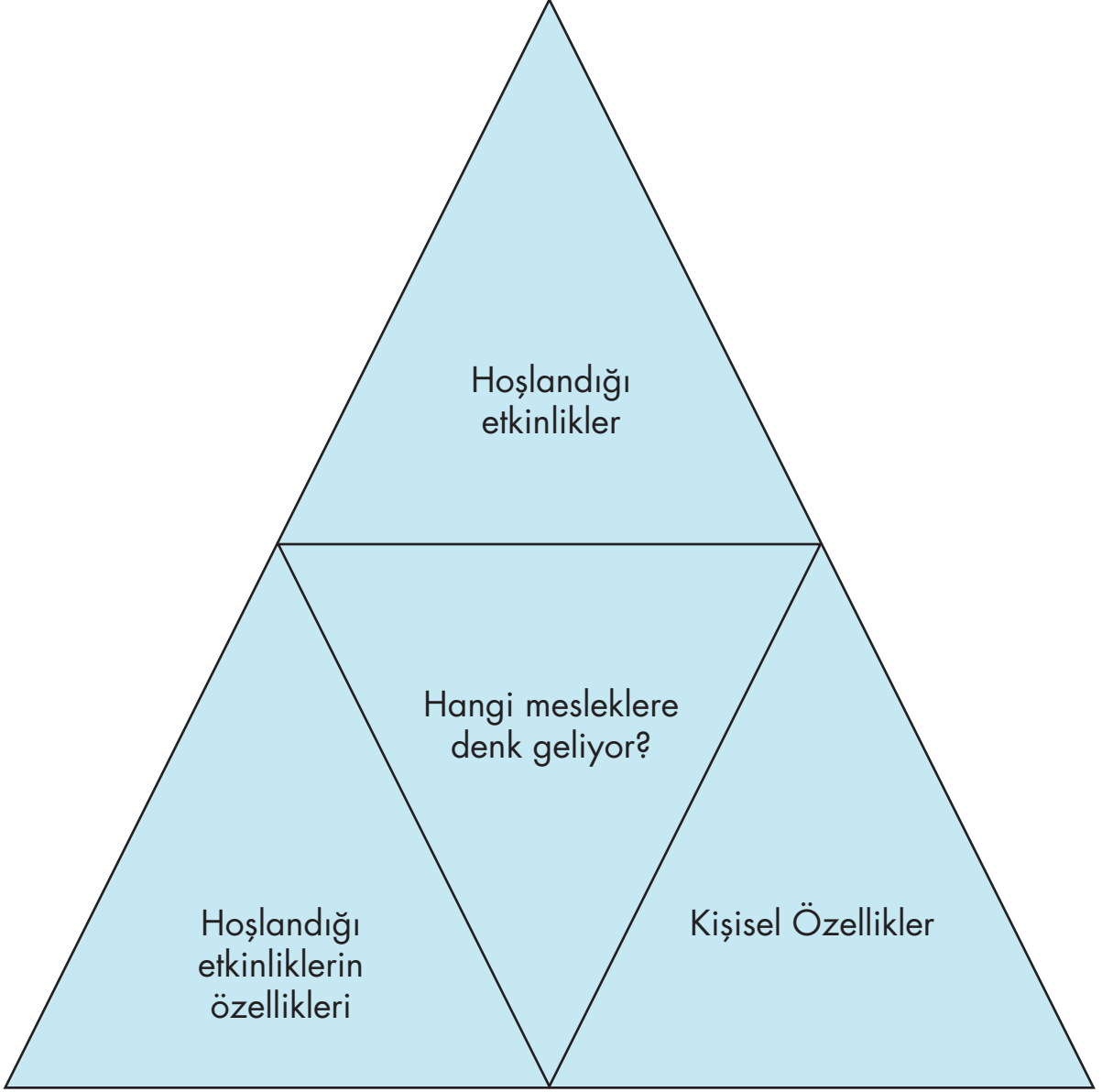

Çalışma Yaprağı 2

HANGİ MESLEĞE DENK GELİYOR ?

Sevgili öğrenciler, Çalışma Yaprağı-1 bölümünde yapmaktan hoşlandığınız etkinlikler ve mesleklere ilişkin bir resim çizmek isteseydiniz nasıl bir resim çizerdiniz ya da bir yazıyla nasıl ifade ederdiniz? Haydi birlikte yapalım.

4. SINIF ETKİNLİKLERİ

SADECE ÇOCUK DEĞİLİM

| | |
|-------------------------------|--|
| Gelişim Alanı | Sosyal Duygusal |
| Yeterlik Alanı | Benlik Farkındalığı |
| Kazanım/Hafta | Toplumsal rol ve sorumlulukların önemini savunur. /16. Hafta |
| Sınıf Düzeyi | 4.Sınıf |
| Süre | 40 dk (Bir ders saati) |
| Araç-Gereçler | 1. Çalışma Yaprağı-1 2. Etkinlik Bilgi Notu |
| Uygulayıcı İçin Ön Hazırlık | 1. Etkinlik Bilgi Notunda bulunan hikâyeye okunur. 2. Çalışma Yaprağı-1 öğrenci sayısına göre çoğaltılır. |
| Süreç (Uygulama Basamakları): | <ol style="list-style-type: none"> Kazanım hakkında bilgi verilerek etkinliğe başlanır. "Bu hafta etkinliğimizde toplumsal rol ve sorumluluklarımızın önemini savunacağız." Öğrencilere aşağıda sıralanan mekânlar/gruplar söylenir ve öğrencilere buradaki rolünün ne olduğu sorulur. Beyin fırtınası yöntemi ile alınan cevaplar tahtada listelenir. (Aşağıda yer alan sağ taraftaki mekân ve gruplar tahtaya yazılmalıdır, sol taraftaki italik yazılar cevaplar için örnek olması amacıyla yazılmıştır). <ul style="list-style-type: none"> Okulda Öğrenci OtobüsteYolcu Sınıf takımındaOyuncu HastanedeHasta CaddedeYaya Aile içindeEvlat-kardeş-ağabey-abla Sinemada/tiyatroda.....İzleyici Markette/mağazada.....Müşteri Müzedede.....Ziyaretçi Toplumsal rollerin hatırlatılmasının ardından bu rollere ait sorumluluklara ilişkin etkinliğe geçilir. Çalışma Yaprağı-1 dağıtılır. Hikâyedeki boş bırakılmış bölümleri toplumsal rol ve sorumlulukları düşünerek uygun şekilde tamamlamaları istenir. Hikâyedeki boşlukların tek bir doğru cevabı olmadığı, önemli olanın hikâyede ilgili bölümde ne gibi rol ve sorumluluklar olabileceğinin düşünülüp yazılması gerektiği vurgulanır. Gönüllü öğrencilerden başlayarak tamamlanan hikâyelerin okunması istenir. Etkinlik Bilgi Notu'ndan yararlanılarak hikâyenin tamamlanmış versiyonu |

Süreç (Uygulama Basamakları):

okunur ve kısa bir karşılaştırma yapılır.

6. Tartışma soruları ile etkinliğe devam edilir:

- Metinde karşılaştığımız toplumsal roller hangileriydi?
- Sizin yazdıklarınız ile metnin orijinalinde belirtilen sorumluluklar arasında ne gibi benzerlik ve farklılıklar vardı?
- Toplumsal rollerimiz ve sorumluluklarımız hangi durumlarda ve nasıl değişir?
- Toplumsal rol ve sorumluluklarımız neden önemlidir?
- Toplumsal rollerimizin sorumluluklarını yerine getirmede neler olur?

7. Öğrencilerden cevapları alındıktan sonra aşağıdaki açıklama ile etkinlik sonlandırılır:

"Hepimiz günlük yaşamımızda içinde bulunduğumuz gruplarda çeşitli roller üstleniriz. Bu rollerimizi ve sorumluluklarımızı bilip yerine getirmek güven duygumuzu artırır, karşılıklı ilişkilerimiz güçlendirir, sorumluluk duygumuzu geliştirir. Rol ve sorumlulukların yerine getirilmemesi düzeni bozar, sorunlar yaşanmasına neden olur. Çevremizdeki insanlarla iletişimimizi olumsuz yönde etkiler. Toplumsal rol ve sorumlulukların yerine getirilmesi bu nedenle önemlidir."

Kazanımın Değerlendirilmesi:

1. Öğrencilerden seçtikleri bir toplumsal rol ve sorumluluğun önemini vurgulayan pankart hazırlaması istenir. Hazırlanan pankartlar sınıfta uygun bir köşede sergilenir.
2. Değerlendirme etkinliğinde hazırlanan pankartlar ile okul koridorunda veya bahçesinde dikkat çekici bir yürüyüş düzenlenebilir.

Uygulayıcıya Not:

1. Örnek olaylardaki isimler sınıftaki öğrencilerle benzerlik gösteriyorsa isim değiştirilebilir.
2. Yaratıcı yazma çalışmasında ihtiyaç duyulursa ilk paragraf öğrencilerle birlikte yapılarak örnek verilebilir.
3. Sınıf mevcuduna ve zamana göre metin tamamlama etkinliğinde mümkün olduğunca çok öğrencinin yazdığı metni okuması sağlanmalıdır.

Özel gereksinimli öğrenciler için;

1. Çalışma yaprağında yer alan yazılı materyallere Braille yazı eklenebilir ya da punto büyütülerek materyal desteği sağlanabilir.
2. Toplumsal rol ve bu rollerin anlamı öncesinde sunularak öğrencinin eşleme yapması için öğretmen desteği sağlanabilir.
3. Çalışma yaprağının tamamlanması için ek süre verilebilir.
4. Çalışma yaprağının tamamlanmasında öğretmen desteği sunulabilir.

Etkinliği Geliştiren:

Zerrin AY

ETKİNLİK BİLGİ NOTU

Öğrencilerden gelen öykülerin ardından uygulayıcı metnin tamamını okur.
Kendi yazdıkları ile karşılaştırmaları istenir!!!

SADECE ÇOCUK DEĞİLİM

Okan Atatürk İlkokulu 4. sınıfa devam eden bir öğrencidir. Her sabah erkenden kalkar okul formasını giyer, okul çantasını hazırlar, kahvaltısını yapar. Okul servisine binmek üzere tam zamanında evin önüne çıkar. Servise bindiğinde yolcu koltuğuna oturur, emniyet kemerini takar. Okuldan döner dönmez üzerini değiştirir ve ödevlerini yapar.

Okan'ın Oya adında bir kız kardeşi vardır. Okan Oya'nın ağabeyi olarak onunla vakit geçirmeyi çok sever. Okan kardeşine kitap okur, oyunlar oynatır, ödevlerinde yardım eder.

Okan, basketbol oynamayı çok sever. Okul takımında oyuncudur. Takımın başarısı için antrenmanlara düzenli olarak katılır, maçlardan önce iyice dinlenir, takım arkadaşlarıyla iş birliği yapar.

Okan ve ailesi ayda bir kere alışverişe gider. Okan müşteri olarak girdiği mağazalarda ve marketlerde rafları dağıtmaz, satın almayacağı ürünlerle vakit harcamaz, ihtiyaç duyduğunda mağaza görevlisinden yardım ister.

Okan TEMA Vakfı'nda gönüllüdür. Vakıf çalışmalarına düzenli katılım sağlar, fidan diker, doğal varlıkları korur ve sahip çıkar.

Okan sadece bir çocuk değildir. Günlük yaşamında bulunduğu her ortamda ve grupta farklı rolleri ve sorumlulukları olan bir çocuktur.

Çalışma Yaprağı 1

Metinde boş bırakılan bölümleri toplumsal rol ve sorumlulukları düşünerek doldurunuz.

SADECE ÇOCUK DEĞİLİM

Okan Atatürk İlkokulu 4. sınıfa devam eden bir Her sabah erkenden kalkar , okul formasını giyer Okul servisine binmek üzere tam zamanında evin önüne çıkar. Servise bindiğinde Okuldan döner dönmez üzerini değiştirir ve

Okan'ın Oya adında bir kız kardeşi vardır. Okan Oya'nın olarak onunla vakit geçirmeyi çok sever. Okan kardeşine kitap okur,

Okan, basketbol oynamayı çok sever. Okul takımında Takımın başarısı için, antrenmanlara düzenli katılır,

Okan ve ailesi ayda bir kere alışverişe gider. Okan müşteri olarak girdiği mağazalarda ve marketlerde

Okan TEMA Vakfı'nda gönüllüdür. Vakıf çalışmalarına

Okan sadece bir çocuk değildir. Günlük yaşamında bulunduğu her ortamda ve grupta farklı rolleri ve sorumlulukları olan bir çocuktur.

4. SINIF ETKİNLİKLERİ

ZAMANI SOLDURMA!

| | |
|-------------------------------|--|
| Gelişim Alanı | Akademik |
| Yeterlik Alanı | Akademik Anlayış ve Sorumluluk |
| Kazanım/Hafta | Akademik çalışmalarını zamanında bitirmede kararlı olur. / 17. Hafta |
| Sınıf Düzeyi | 4.Sınıf |
| Süre | 40 dk (Bir ders saati) |
| Araç-Gereçler | 1. Çalışma Yaprağı-1 2. Çalışma Yaprağı-2 3. Kurumuş Bir Çiçek |
| Uygulayıcı İçin Ön Hazırlık | 1. Çalışma Yaprağı-1 etkinlik öncesinde okunur. 2. Çalışma Yaprağı-2 öğrenci sayısı kadar çoğaltılır. 3. Sınıfa kurumuş bir çiçekle girilir. Ya da kurumuş bir çiçek görseli önceden hazırda bulundurulur. |
| Süreç (Uygulama Basamakları): | 1. Uygulayıcı tarafından sınıfa kurumuş bir çiçek getirilir. Öğrencilerle birlikte bir süre çiçek incelenir. 2. Çocuklara "Bu çiçeğe ne olmuş?" sorusu sorulur. Öğrencilerden "kurumuş" cevabı alındığında aşağıdaki sorularla süreç yönlendirilir: <ul style="list-style-type: none"> Bu çiçek neden kurumuş olabilir? Bu çiçeğe şimdi su versek tekrar yeşillenir mi? Suyu ne zaman verseydik çiçek kurumazdı? (Burada öğrencilerden zamanında su vermek gerekir cevabı vermeleri için yönlendirmeler yapılır.) Çiçeğe zamanında su vermek neden önemli? Sizlerin bu şekilde zamanında su vermediğiniz ya da zamanında yapmadığınız işler yüzünden işlerinizin güçleştiği durumlar oldu mu? 3. Öğrencilerin paylaşımları alındıktan sonra "Özellikle okulla ilgili zamanında yapmadığınız ve tıpkı bu çiçek gibi geri döndüremediğiniz durumlar yaşadınız mı?" sorusu sorulur. Gönüllü öğrencilerden cevaplar alınır. 4. Öğrencilere "Birazdan size bir hikâye okuyacağım. Bu hikâyenin kahramanı Kaner'in okul etkinlikleri ile ilgili yaşadıkları bizim konuştuklarımızla benzerlik gösteriyor mu? Ben hikâyeyi okurken düşünmeye çalışın." yönergesi verilir ve Çalışma Yaprağı-1'de yer alan hikâye okunur. 5. Hikâye okunduktan sonra olarak aşağıdaki sorular yöneltilir: <ul style="list-style-type: none"> Kaner'in yaşadıkları hakkında ne düşünüyorsunuz? |

Süreç (Uygulama Basamakları):

- Kaner hangi sorumluluklarını yapmayı erteliyor?
- Kaner bu durumdan rahatsız oluyor mu?
- Kaner 'in yaşadıklarına benzer durumlar yaşayan var mı?
- Akademik çalışmalarınızı zamanında bitirmek neden önemlidir?
- Akademik çalışmalarınızı zamanında bitirmek için neler yapıyorsunuz?

6. Tartışma sorularına yönelik paylaşımlar alındıktan sonra aşağıdakine benzer bir açıklama ile süreç sonlandırılır:

"Hepimizin yapması gereken sorumlulukları var. Okulda, evde, sosyal yaşamımızda... Okulda akademik çalışmalarımızı yerine getirmede ya da ertelediğimizde akademik çalışmalarımız olumsuz etkilenir, başarısızlıkla karşılaşabiliriz. Çiçeğe ihtiyacı olan suyu vermediğimizde nasıl çiçek kuruyorsa, ödevlerimizi planlanan zamanda yapmadığımızda derslerimizle ilgili sorun yaşayabiliriz. Okul ile ilgili yapılacak etkinlik, görev, ödev adına ne dersek diyelim mutlak kararlı bir şekilde ve zamanında yapılmalı. Kararsızlık ve erteleme bir alışkanlık haline geldiğinde sonuçlar bizim için işleri daha da güç hale getirecektir."

Kazanımın Değerlendirilmesi:

1. Öğrencilere Çalışma Yaprağı-2 dağıtılır. Öğrencilerden yönerge çerçevesinde kendi hikâyelerini yazmaları ve sınıf ortamında gönüllü öğrencilerin paylaşımları istenebilir.

Uygulayıcıya Not:

1. Kurumuş çiçek sınıfa canlı ya da resim olarak kullanılabilir.

Özel gereksinimli öğrenciler için;

1. Hikâye okunurken görselleri de öğrencilere gösterilerek öğrenme süreci farklılaştırılabilir.
2. Sorular basitleştirilerek öğrencilerin etkinliğe katılımı desteklenebilir.
3. Çalışma Yaprağı-2 için öğrencilerin hikâye yazmaları ile birlikte resim yapmaları, farklı görselleri kullanarak kolaj yapmaları ve bunun üzerinden kendilerini ifade etmeleri sağlanarak tepkileri çeşitlendirilebilir.

Etkinliği Geliştiren:

Meriç DÖNMEZ

Çalışma Yaprağı 1

Kaner, sabah uyandığında masasının üzerinde duran yapmadığı okul etkinliklerini gördüğünde kaygılandı. Öğretmeni etkinlikleri kontrol ettiğinde ona ne diyeceğini düşündü ve etkinlikleri evde bırakmaya karar verdi. Bu hafta iki kere daha etkinliklerini yapmamış, daha sonra yapmıştı.

Kahvaltıdan sonra okula gitti. Etkinlik kontrolü sırasında etkinliklerini evde unuttuğunu söyledi. Öğretmeni Kaner'e, bu hafta çok sık unuttuğunu ve bunun geçtiğimiz haftalarda da tekrarlandığını hatırlatarak daha dikkatli olması için Kaner'i uyardı.

O gün Türkçe dersinde konular ile ilgili sorulara cevap vermek istediğinde (Türkçe derslerini çok severdi.) bazı konuların defterinde eksik olduğunu gördü. Öğretmeninin sınıfta defterlerine yazmalarını istediği konuların bir kısmını yazmış kalanını sonra arkadaşlarından alarak yazarım diye yazmamıştı. Şimdi ise o notlara ihtiyacı vardı. Çok istediği halde birçok soruya parmak kaldıramadı. Bu duruma çok üzüldü...

Okuldan eve geldiğinde yemeğini yedi ve biraz çizgi film izleyip sonrasında etkinliklerimi yaparım dedi. Çizgi film izlerken saatin nasıl geçtiğini anlamadı. Tam tamına iki saat geçmişti. Saate baktığında çok şaşırıldı. Oysa Kaner'e çok kısa bir zaman gibi gelmişti. O sırada kapı çaldı. Arkadaşları onu oynamak için aşağı çağırıyorlardı. Hem dünden kalan hem bugünün etkinliklerini yapmasını gerekiyordu. Biraz düşündü! Ne olacak ki yarım saat oynar gelirim, dedi. Eve geri döndüğünde tam iki saat geçmişti. Hava da kararmaya başlamıştı. Oyun oynarken de içinde bir huzursuzluk hissetmişti.

Annesi akşam yemeği için hazırlık yapıyordu. Temizlendikten sonra etkinlikleri altına geldi. Bir süre salon kapısının önünde durdu. Kendisini yorgun hissetti salona giderek televizyonu açtı ve yemek hazır olana dek salonda oturdu.

Yemekten sonra etkinliklerini yapmak için odasına gitti. Dünden kalan etkinliklerle birlikte tamamlaması gereken birçok etkinliği olduğunu gördü. Dünden kalanları yapmaya başladı. Birkaçını tamamlamıştı ki gözü bilgisayara takıldı. Dün arkadaşları ile oynadıkları oyunun sonunu merak etti. Dün akşam iki saatten fazla oynamıştı. Etkinliklerini tamamladın mı diye soran annesine ise "evet" diyerek yalan söylemişti. On dakika baksam ne olur ki diye düşündü ve bilgisayarı açarak oyuna girdi. Arkadaşları oyundaydılar. Bilgisayarı kapattığında tam bir buçuk saat geçmişti. Etkinliklerini tamamlamak için masasına döndü. Biraz sonra uykusu geldi ve esnemeye başladı. Etkinlikle ilgili okumayı yatağında yapmak için yatağına uzandı..

Sabah uyandığında masasının üzerinde yapmadığı etkinliklerini gördü. Bugün ne yapacağım diye kaygılandı ...

4. SINIF ETKİNLİKLERİ

BAŞARILARIMI TAKDİR EDİYORUM

| | |
|-------------------------------|--|
| Gelişim Alanı | Sosyal Duygusal |
| Yeterlik Alanı | Benlik Farkındalığı |
| Kazanım/Hafta | Başarılı olduğu durumlar için kendini takdir eder. / 18. Hafta |
| Sınıf Düzeyi | 4.Sınıf |
| Süre | 40 dk (Bir ders saati) |
| Araç-Gereçler | 1. Çalışma Yaprağı-1 2. Çalışma Yaprağı-2 |
| Uygulayıcı İçin Ön Hazırlık | 1. Çalışma Yaprağı-1 öğrenci sayısı kadar çoğaltılır. 2. Çalışma Yaprağı-2 öğrenci sayısı kadar çoğaltılır. |
| Süreç (Uygulama Basamakları): | <ol style="list-style-type: none"> 1. Etkinliğin amacının başarılı olduğu durumlar için kendini takdir etmek olduğu öğrencilere açıklanır. 2. Öğrencilere başarı kavramının anlamı sorulur ve öğrencilerin fikirleri alındıktan sonra başarı kavramı açıklanır: "Başarı, kişinin potansiyelini hayata yansıtmasıdır." (Baltaş, 2018). Diğer bir ifadeyle "kişinin koyduğu hedeflere ulaşması demektir." (Budak, 2005). 3. Her öğrenciye Çalışma Yaprağı-1 dağıtılır. 4. Öğrencilerden evde, okulda, sosyal ilişkilerde ve diğer başarılı oldukları durumları düşünmeleri ve Çalışma Yaprağı-1'i doldurmaları istenir. 5. Çalışma Yaprağı-1 doldurulduktan sonra öğrencilere aşağıdakine benzer bir açıklama yapılır: <i>"Evde, okulda, sosyal ilişkilerinizde ve diğer alanlardaki başarılarınızı gözden geçirdiniz ve yazdınız. Şimdi kendinizi takdir etmek için nasıl bir yol seçmek istersiniz? Başarılı olduğunuz durum için kendinize güzel bir söz söyleyebilir, kendinize sarılabılır, kendinizi ödüllendirebilir ya da farklı bir yolla kendinizi takdir edebilirsiniz."</i> 6. Çalışma Yaprağı-2 dağıtılır ve öğrencilere aşağıdaki yönerge verilir: <i>"Başarılarınız için kendinizi takdir ettiğiniz bir mektup yazmanızı istiyorum."</i> 7. Çalışma Yaprağı-2 doldurulduktan sonra tartışma soruları ile süreç devam ettirilir: <ul style="list-style-type: none"> • Hangi alanlarda başarılı olduğunuzu fark ettiniz? • Daha önce hangi başarılarınız için takdir edildiniz? • Siz kendinizi hangi başarılarınız için takdir ettiniz? Nasıl (sözel, davranış vb.) takdir ettiniz? |

Süreç (Uygulama Basamakları):

- Bugün burada başarılarınız için kendinizi takdir etmek nasıl hissettirdi?
- Bu etkinlik size ne kattı?

8. Paylaşımlar alındıktan ve sınıf etkileşimine yeterli süre ayrıldıktan sonra başarıları için kendini takdir etmenin önemine vurgu yapılarak etkinlik sonlandırılır:

"Kendimizi takdir etmek yapacağımız yeni işlerde bizlere heyecan, istek, motivasyon sağlar, kendimizi değerli hissettirir. Bu sebeple başarılı olduğumuz durumlar için kendimizi takdir etmek önemlidir."

Kazanımın Değerlendirilmesi:

1. Öğrencilerden Çalışma Yaprağı-2'yi evdeki çalışma alanlarında uygun bir yere asmaları istenir. Öğrencilerin aileleri ile iletişime geçerek Çalışma Yaprağı-2'de yer alan mektubun geri dönüşü hakkında bilgi alınır.

Uygulayıcıya Not:

1. Sınıfta Çalışma Yaprağı-1 doldurulurken başarılı olduğu alanı bulmakta zorlanan öğrenciye yardım edilir.

Özel gereksinimli öğrenciler için;

1. Çalışma yaprakları doldurulurken öğrencilere bireysel destek sunulabilir.
2. Tartışma sorular basitleştirilerek öğrencilerin katılımları artırılabilir.
3. Çalışma yapraklarının doldurulması için öğrencilere ek süre verilebilir.

Etkinliği Geliştiren:

Tayyibe YAMAN AKPINAR

KAYNAK:

Baltaş, A. (2018, 08 Ağustos). Hayalini Yorganına Göre Uzat. [TedX Konuşması] Erişim adresi <https://www.youtube.com/watch?v=XgKo9VeWnKo>
Budak, S. (2005). Psikoloji Sözlüğü. Ankara: Bilim ve Sanat Yayınları.

BAŞARILI OLDUĞUM DURUMLAR



SOSYAL İLİŞKİLERİMDE BAŞARILI OLDUĞUM DURUMLAR

.....

.....

.....

.....

.....

.....



EVDE BAŞARILI OLDUĞUM DURUMLAR

.....

.....

.....

.....

.....

.....



OKULDA BAŞARILI OLDUĞUM DURUMLAR

.....

.....

.....

.....

.....

.....



Çalışma Yaprağı 2



KENDİME MEKTUP

Bu mektubu kendime yazıyorum. Bugün sınıfta pek çok başarıyı yeniden gözden geçirdim. Bu başarılarım için kendimi takdir ettiğim bir mektup yazacağım

Merhaba canım kendim;

- ★
- ★
- ★
- ★
- ★
- ★
- ★
- ★
- ★
- ★
- ★
- ★



Mektup Sahibi:

Tarih:

İmza:

4. SINIF ETKİNLİKLERİ

BU BENİM STİLİM

| | |
|-------------------------------|---|
| Gelişim Alanı | Akademik Gelişim |
| Yeterlik Alanı | Eğitsel Planlama ve Başarı |
| Kazanım/Hafta | Kendi öğrenme stillerinin farkında olur. / 19. Hafta |
| Sınıf Düzeyi | 4.Sınıf |
| Süre | 40 dk (Bir ders saati) |
| Araç-Gereçler | 1. Çalışma Yaprağı-1 |
| Uygulayıcı İçin Ön Hazırlık | 1. Çalışma Yaprağı-1'de yer alan üç farklı öğrenme stiline ait poster sınıfın üç ayrı duvarına asılır. |
| Süreç (Uygulama Basamakları): | <ol style="list-style-type: none"> Öğrencilere aşağıdaki açıklamayla süreç başlatılır: <i>"Bugün öğrenme stillerinizin ne olduğunu birlikte bulacağız. Öncelikle öğrenme stillerinin ne demek olduğunu size kısaca anlatayım. Öğrenme stilleri her bir öğrencinin yeni ve zor bilgiyi öğrenmeye hazırlanırken, öğrenirken ve hatırlarken farklı ve kendilerine özgü yollar kullanmasıdır. Öğrenme stillerimiz doğuştan var olan özelliklerimizdendir. Yaşamımızın her anında özellikle eğitim hayatımızda davranışlarımızı etkiler. Bu özelliklerimiz yürümemizi, konuşmamızı, okumamızı, yazmamızı, oyun oynamamızı etkiler. Kendi öğrenme stilimizi bilirsek davranışlarımızın nedenlerini anlayabilir, stilimize göre öğrenme faaliyetlerimizi yürütürsek daha başarılı olabiliriz."</i> Öğrencilere aşağıdaki yönerge verilir ve öğrencilerden posterleri incelerken bir kâğıda yönerge kapsamında not almaları istenir: <i>"Bugün hep beraber üç ayrı öğrenme stili üzerinde duracağız. Bunlar görsel, işitsel ve bedensel öğrenme stilleridir. Bedensel öğrenme stiline kinestetik öğrenme stili de denilir. Duvara astığım posterleri sırayla gezmenizi, posterde yazılı o öğrenme stiline ait özellikleri dikkatle okumanızı istiyorum. Okurken hangi özelliklerin size uyduğunu değerlendirin ve tüm posterleri okuyup değerlendirdikten sonra size en çok uyduğunu düşündüğünüz posterin önünde gruplanın. Öğrenme stillerinin üçü de birbirinden farklıdır ve hiçbiri diğerinden daha iyi veya kötü değildir. Arkadaşlarınızdan etkilenmemenizi ve sadece kendi özelliklerinizi düşünerek, posterde yazılanlarla karşılaştırarak seçim yapmanızı ve not almanızı istiyorum."</i> Öğrencilerin posterleri gezmeleri ve kendi özelliklerine göre seçtikleri öğrenme stili posterinin önünde gruplanmaları için yeterli süre tanınır. Uygulama sonrasında kendi öğrenme stilini ifade etmesi cesaretlendirilir ve öğrencilerden yerlerine oturmaları istenir. Gönüllü öğrencilerin aşağıdaki sorulara verdikleri cevaplarla etkileşim devam ettirilir: |

Süreç (Uygulama Basamakları):

- Hangi özelliklerinize göre öğrenme stiline karar verdiniz?
- Daha önce farkında olmadığınız ve posterler sayesinde fark ettiğiniz özellikleriniz var mı? Varsa nelerdir?
- Seçtiğiniz posterin dışındaki posterlerde de size uyan özellikler hangileridir?

6. Etkinlik aşağıdakine benzer şekilde sonlandırılır.

"Artık öğrenme stillerinizi biliyorsunuz. Bundan sonraki çalışmalarınızı nasıl yaparsanız daha kolay ve daha kalıcı öğrenebileceğinizi değerlendirebilirsiniz. Bu hafta boyunca derslerinizi nasıl daha iyi anladığınızı, ödevlerinizi yaparken hangi konularda daha kolay ilerlediğinizi gözlemleyebilirsiniz. Önümüzdeki hafta akademik çalışmalarınızda öğrenme stiline uygun nelere dikkat etmeniz, hangi derslerde hangi öğrenme stili özelliklerini kullanabileceğiniz konusu üzerinde duracağız."

Kazanımın Değerlendirilmesi:

1. Bir hafta boyunca sınıf öğretmeni derslerin sonlarında 5 dk ayırarak öğrencilere o ders için kullandıkları öğrenme stiline ne olduğunun sorarak farkındalık kazandırabilir.

Uygulayıcıya Not:

1. Posterlerin asıldığı duvarların önünde öğrencilerin gruplanabileceği alan olmasına dikkat edilir.
2. Kendi öğrenme stiline uygun posterini bulmakta zorlanan öğrencilere nasıl daha iyi öğrendiklerini, dersleri daha iyi anlamak için neler yaptıklarını düşünmeleri sağlanarak yardımcı olunur.

Özel gereksinimli öğrenciler için;

1. Öğrenme stilleri açıklanırken somut örnekler verilerek ve ilgili öğrenme stillerine ilişkin görseller üzerinden açıklama yapılarak öğrenme süreci farklılaştırılabilir.
2. Posterler okunup öğrenme stillerinden uygun olan seçilirken birebir rehberlik edilerek yetişkin desteği sunulabilir.
3. Çalışma yaprağında (posterlerde) yazan cümlelerin puntosu büyütülerek ve kontrast bir zemin üzerine yapıştırılarak görme bakımından işlevsel hale getirilebilir.
4. Çalışma yaprağında (posterlerde) yer alan davranışların görselleri de eklenecek anlaşılabilirliği artırılabilir.

Etkinliği Geliştiren:

Mehtap AKKURT

Çalışma Yaprağı 1

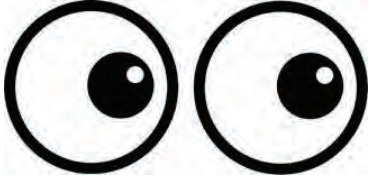

GÖRSEL ÖĞRENCİLER

Okulda tertipli ve düzenlidirler.

Kullanılmış ve yıpratılmış kitapları hiç sevmezler.

Öğretmeni gözleriyle takip ederler.

Öğretmenin kıyafetinin düzenli olması onlar için önemlidir.

Okul kıyafetleri düzenlidir.

Ödevlerini itina ile yaparlar.

Sözlü yönergeleri takip etmekte zorlanırlar, o nedenle tahtaya yazılmasını isterler.

Yönergelerin sistemli ve basamaklı olması onları rahatlatır.

Kurallara uymak ve disiplinli olmak en büyük özellikleridir.

Karmaşık ve ne olacağı belli olmayan işlerde huzursuz olurlar.

Uzak geleceğe ait planlar yaparlar. Plansızlık onlar için huzursuzluk demektir.

Gördükleri şeyleri görüntü olarak belleğe aktarırlar ve görüntülü olarak hatırlarlar.

Okudukları metindeki yazım, noktalama ve diğer dil bilgisi kurallarına duyarlıdır ve hataları çabuk fark ederler.

Harita, poster, şema, grafik gibi görsel araçlarla kolay öğrenirler ve bu araçlarla öğrendiklerini kolay hatırlarlar.

Karmakarışık bir ders onları ruhen ve bedenen yorar. Yapılacak işin başından sonuna kadar detaylarıyla belirlenmesi ve görülmesi gerekir.

Genellikle gördükleri şeyleri görüntü olarak belleğe kaydeder ve görüntü olarak hatırlarlar. Hatırlamak istedikleri telefon numarasını, numaranın yazıldığı yerdeki görüntüsü ile hatırlarlar.

Çok fazla yazım ve noktalama hatası yapmazlar.

Bir şey düşünürken gözleri yukarı doğru bakar.



İŞİTSEL ÖĞRENCİLER

Derste kendi kendilerine de olsa konuşurlar.

Sessiz okumakta zorluk çekerler çünkü kulaklarının duymadıklarını anlamakta zorlanırlar.

Konuşmaları, jest ve mimikleri taklit edebilirler.

Sınıf içerisinde sesten çok rahatsız olurlar. Konsantre olabilmeleri için hiçbir sesin olmamasını isterler.

Düşünürken de düşündüklerini sesli hale getirirler.

En iyi işiterek öğrenirler. Fakat öğretmen dersi anlattığı sırada konuşuyor olma ihtimalleri yüksektir. O nedenle derse kulak vermeleri gerekir.

Yabancı dil öğrenmeye yatkındırlar.

Konuşma ve dinleme becerileri çok iyidir. Okuma ve yazma becerilerinde zorlanırlar.

Öğrenirken konuşarak veya sesli okuyarak öğrenirler ve hatırlarken de aynı şekilde biri kendilerine okuyormuş ya da söylüyormuş gibi hatırlarlar.

Problemde verileni ve isteneni kavramak için sesli düşünürler.

Bir kelimenin yazılışını hatırlamak için kelimeyi sesli tekrar ederler.

Buldukları yörenin şivesini ve öğretmenin telaffuzunu hemen kaparlar.

Konuşarak öğrenirler.

Şarkıları baştan sona sadece dinleyerek öğrenebilirler.

İşitsel öğrenciler sese bu kadar duyarlı olmalarına rağmen TV veya müzik çalarları yüksek sesle dinleyebilirler (özellikle odada başka sesler varsa).



BEDENSEL / KİNESTETİK ÖĞRENCİLER

Oturdukları yerde uzun süre duramazlar.

Ne yapıldığını hatırlar ama ne konuşulduğunu veya ne gördüğünü hatırlamazlar.

Parmak kaldırmak, öğretmenin kendisini görmesini beklemeyi zaman kaybı olarak görürler. Hemen harekete geçerler. Öğretmenin "Tahtayı kim silecek?" demesi yerlerinden fırlamaları için yeterlidir.

Görsel ve işitsel mesajları algılamakta zorlanırlar. Ancak yaparak algırlarlar.

Hareket hâlindeyken daha iyi öğrenirler. (Örneğin, kondisyon bisikletinde kitap okuduklarında daha iyi anlarlar.)

Pratik yapma ve taklit aracılığıyla öğrenirler.

El şakası yaparlar, konuşurken el ve kollarını bol bol kullanırlar.

Rahat giyinmeye hareketlerini kısıtlamaması açısından önem verirler.

Dokunsallar daha çok ellerini kullanarak öğrenirler.

Plan ve programdan fazla hoşlanmazlar.

Bastırarak kalın yazarlar, yazıları diğer stillere göre iyi değildir.

Yazım hataları yaparlar.

4. SINIF ETKİNLİKLERİ

UYGUN STİLLERİ KULLANIYORUM

| | |
|-------------------------------|---|
| Gelişim Alanı | Akademik |
| Yeterlik Alanı | Eğitsel Planlama ve Başarı |
| Kazanım/Hafta | Akademik çalışmalarında kendisine uygun öğrenme stillerini kullanır. / 20. Hafta |
| Sınıf Düzeyi | 4.Sınıf |
| Süre | 40 dk (Bir ders saati) |
| Araç-Gereçler | 1. Çalışma Yaprağı-1 2. Çalışma Yaprağı-2 3. Etkinlik Bilgi Notu 4. Kalem |
| Uygulayıcı İçin Ön Hazırlık | 1. Çalışma Yaprağı-1 öğrenci sayısı kadar çoğaltılır. 2. Çalışma Yaprağı-2 öğrenci sayısı kadar çoğaltılır. 3. Etkinlik Bilgi Notu etkinlik öncesinde okunur. |
| Süreç (Uygulama Basamakları): | 1. Aşağıdakine benzer şekilde etkinliğe başlanır. "Geçen hafta öğrenme stillerinin özelliklerini tanıdık, kendinizin hangi öğrenme stilini daha ağırlıklı kullandığınızı görmüştünüz. Öğrenme stillerinden birini ağırlıklı kullanmamızın yanında diğer öğrenme stillerinden de bazı özelliklerin kendimizde olduğunu fark etmiştik. Hafta boyunca derslerde, akademik çalışmalarda kullandığımız farklı öğrenme stillerine dikkat etmeye çalıştık. Bugün öğrenme stillerinizin özelliklerinin akademik çalışmalarınızda ne şekilde kullanacağınızı bulacağız." 2. Öğrencilere bir önceki hafta buldukları kendilerine ait öğrenme stilini hatırlayıp hatırlamadıkları sorulur, cevapları alınır. 3. Öğrencilere Çalışma Yaprağı-1 ve Çalışma Yaprağı-2 dağıtılır. Aşağıdakine benzer bir yönerge verilir. "Size verdiğim tabloda ulaşmanız gereken bazı akademik hedefler var. Bu hedeflere ulaşabilmek için ne tür yöntemler kullandığınızı Çalışma Yaprağı-2'de bulunan listeden bakıp yazmanızı istiyorum. Öğrenme faaliyetini gerçekleştirmek istediğiniz ortamın fiziksel özellikleri, faaliyeti gerçekleştirirken kullandığınız araç gereçler, başkalarına ihtiyaç duyup duymadığınız, ne gibi öğrenme teknikleri kullandığınız gibi durumları ayrıntılı düşünmenizi ve tabloya aktarmanızı istiyorum." 4. Öğrencilerin tabloyu doldurmaları için yeterli süre tanıdıktan sonra gönüllü öğrencilerin paylaşması istenir. Paylaşım sırasında farklı stillere sahip öğrencilerin paylaşım yapması sağlanır. 5. Paylaşım bittikten sonra öğrencilerden Çalışma Yaprağı-2'de bulunan listeyi |

Süreç (Uygulama Basamakları):

- Etkinlik Bilgi Notu'nda yer alan başlıklara göre, çizgi çizilecek aralıkların olduğu maddeler belirtilerek kalemle bölmeleri istenir. Her bölüme sırasıyla görsel, işitsel ve bedensel/kinestetik isimlerini vermeleri istenir.
6. Öğrencilerden kendi tablolarını incelemeleri ve tabloda yazdıkları öğrenmeyi ve hatırlamayı kolaylaştıran yöntemlerin dâhil olduğu öğrenme stilinin adını Çalışma Yaprağı-2'den kontrol ederek yazmaları istenir.
 7. Aşağıdaki sorularla süreç devam ettirilir:
 - Hedeflediğiniz akademik faaliyetler için hangi öğrenme stillerini tercih etmişsiniz?
 - Hangi faaliyetlerde birden fazla stil kullanarak yöntem belirlemiştiniz?
 - Kullanmayı tercih ettiğiniz yöntemler bir önceki hafta baskın olarak kullandığınızı belirlediğiniz öğrenme stili ile uyumlu mu? Hangi özellikleri ile uyumlu veya uyumsuz olduğunu düşünüyorsunuz?
 - Çalışma Yaprağı-2'de olmayan ve kullandığınızı ne gibi yöntemler var?
 8. Aşağıdakine benzer bir açıklama ile etkinlik sonlandırılır.

"Paylaşımlarınızdan gördüğümüz gibi farklı konularda farklı öğrenme stilleri kullanabiliriz. Daha hızlı ve kalıcı öğrenebilmek için bilgileri en kolay öğrenebileceğimiz biçime çevirmeliyiz. Günlük hayatta genelde sağ ya da sol bir elimizi baskın olarak kullanırız ama baskın olmayan elimizi de kullanmaktan vazgeçmeyiz. Hatta bazı durumlarda her iki elimizi de kullanarak daha güçlü şekilde hareket edebiliriz. Öğrenme stilleri de ellerimiz gibidir, baskın olan öğrenme stilimizin dışındaki stilleri de duruma uygun olarak kullanabiliriz. Sahip olduğumuz ana öğrenme stilimiz yanında diğer iki öğrenme stilinde de olan özelliklerimizi kullandığımızda yeni bilgi daha kalıcı olacaktır. Birbirinden farklı yöntemleri bilirsek her alanda, her konuda kendimize uygun öğrenme stilini kullanırız."

Kazanımın Değerlendirilmesi:

1. Çalışma Yaprağı-1 öğrencilerde bırakılır. Bir hafta boyunca gerçekleştirdikleri yeni akademik faaliyetlerden iki tanesini tabloya eklemeleri ve kullandıkları yöntemleri belirtmeleri istenebilir.

Uygulayıcıya Not:

1. Çalışma Yaprağı-1 ve Çalışma Yaprağı-2 önlü arkalı fotokopi çekilebilir.
2. Çalışma Yaprağı-2'in fotokopi çekilmesi yerine etkileşimli tahta veya projeksiyon cihazı ile sınıfa gösterilebilir.
3. Çalışma Yaprağı-1'de bulunan hedefler 4. sınıf programına göre belirlenmiştir. Sınıf özelliklerine göre farklı akademik alanlardan farklı hedefler belirleterek yeni bir tablo oluşturulabilir.

Özel gereksinimli öğrenciler için;

1. Çalışma Yaprağı-1'de öğrencilerin doldurmaları gereken kısımların sayısı azaltılarak etkinlik basitleştirilebilir.
2. Çalışma Yaprağı-2'nin gruplanması için öğrencilere bir tablo verilip madde numaralarını yazmaları istenebilir.
3. Sorular basitleştirilerek öğrencilerin katılımları desteklenebilir.

Etkinliği Geliştiren:

Mehtap AKKURT

Çalışma Yaprağı 1

| Hedeflenen Akademik Faaliyet | Öğrenmeyi ve Hatırlamayı Kolaylaştıran Yöntemler | | | |
|--|--|--|--|--|
| Bir sözcüğe bakınca basit, türemiş ve bileşik türlerinden hangisi olduğunu ayırt etmek | | | | |
| Günlük hayatta karşılaşılan nesnelerin kenar sayılarına göre hangi şekil olduğunu bilmek | | | | |
| Dünya'nın hareketleri sonucu gerçekleşen olayları açıklamak | | | | |
| Çevresindeki herhangi bir yerin konumu ile ilgili çıkarımlarda bulunmak | | | | |
| İngilizce 50'ye kadar saymak | | | | |
| | | | | |
| | | | | |

ÖĞRENME VE HATIRLAMAYI KOLAYLAŞTIRAN YÖNTEMLER

- Çalışabileceğim derli toplu bir yere ihtiyacım var.
- Bilgi ve kavramları sembol ve resimlere dönüştürmek, anlamamı ve bellekte tutmamı kolaylaştırır.
- Öğrenmem gereken materyalleri kendim planlamalı ve organize etmeliyim.
- Öğrenmeyi kolaylaştırmak için harita, şema, şekil ve diğer görsel araçlar kullanırım.
- Kelimeler yerine sembol, işaret ve grafikler tercih ederim.
- Ders dinlerken veya konu çalışırken anladığımı kısa cümle ya da birkaç anahtar kelimeyle özetlemeliyim.
- Ders dinlerken not almalıyım.
- Yazılarda renkli kalemler kullanırım.
- Okurken önemli yerlerin altı renkli kalemlerle çizerim.
- Anahtar sözcük kartları hazırlarım. Kartların az bilgi içermesi belleğime kolay yerleşmesini sağlayacaktır.
- Karmaşık konuları çizimlere dönüştürürüm.
- Problem çözerken istenen ve verilenler renkli kalemlerle yazarım.
- Ders çalışmak için sessiz bir ortama ihtiyacım var.
- Konuları tekrar ederken yüksek sesle okurum.
- Problem çözerken sesli olarak anlatılmalıdır.
- Anlatırken daha iyi öğrenirim, çalışırken anlatım yöntemi kullanılabiliyim.
- Çalışma grupları ya da bir çalışma arkadaşı öğrenmemi kolaylaştırır.
- Öğrenilmesi gereken materyali şarkılara dönüştürülüp veya yüksek sesle söylenebilirim.
- Okuduklarımı kaydederek kendi ses kayıtlarımı oluşturabilir sonra da dinleyebilirim.
- Çalışırken kendi istediğim yerde ve şekilde çalışmayı isterim.
- Çalışırken hareket etmek isterim.
- Ellerimi kullanabileceğim çalışmalar yaparım.
- Laboratuvar çalışmaları ve evde deneyler yapmayı tercih ederim.
- Konu ile ilgili müze, tarihi yerler gibi mekânlar ziyaret ederim.
- Bir şeyler anlatacağım zaman ayağa kalkma ve tüm vücudunu kullanarak anlatabilme özgürlüğüne sahip olmak beni rahatlatır.
- Çalışırken elimde kitap ya da kartlarla ileri geri yürür, yüksek sesle okurum.

ETKİNLİK BİLGİ NOTU

Görsel öğrenen çocukların öğrenmelerini ve hatırlamalarını kolaylaştırmak için;

- Çalışabilecekleri derli toplu bir yere ihtiyaçları vardır.
- Bilgi ve kavramları sembol ve resimlere dönüştürmeleri, anlamayı ve bellekte tutmayı kolaylaştırır.
- Öğrenmeleri gereken materyalleri kendileri planlamalı ve organize etmelidirler.
- Öğrenmeyi kolaylaştırmak için harita, şema, şekil ve diğer görsel araçlar kullanılmalıdır.
- Kelimeler yerine sembol, işaret ve grafikler tercih edilmelidir.
- Ders dinlerken veya konu çalışırken anladığını kısa cümle ya da birkaç anahtar kelimeyle özetlemelidirler.
- Ders dinlerken not almalıdırlar.
- Renkler kullanılabilir. (Özellikle zıt renkler)
- Okurken önemli yerlerin altı renkli kalemle çizilebilir.
- Anahtar sözcük kartları hazırlanabilir. Kartların az bilgi içermesi belleğe kolay yerleşmesini sağlayacaktır.
- Karmaşık konular çizimlere dönüştürülebilir.
- Problem çözerken istenen ve verilenler renkli kalemle yazılabilir.

İşitsel öğrenen çocukların öğrenmelerini ve hatırlamalarını kolaylaştırmak için;

- Ders çalışmak için sessiz bir ortam oluşturulmalıdır.
- Konular tekrar edilirken yüksek sesle okunmalıdır.
- Problem çözerken akıldan geçenler sesli olarak anlatılmalıdır.
- Anlatırken daha iyi öğrendiklerinden, çalışırken anlatım yöntemi kullanılabilir.
- Öğrenmeyi kolaylaştırmak için çalışma grupları oluşturulabilir ya da bir çalışma arkadaşı bulunabilir.
- Öğrenilmesi gereken materyal şarkılara dönüştürülüp ve yüksek sesle söylenebilir.
- Okuduklarını kasete kaydederek kendi kasetlerini oluşturabilirler.

Bedensel/Kinestetik öğrenen çocukların öğrenmelerini ve hatırlamalarını kolaylaştırmak için;

- Çalışırken kendi istedikleri yerde ve şekilde çalışmalarına izin verilmelidir.
- Çalışırken hareket etmeleri kısıtlanmamalıdır.
- Ellerini kullanabileceği çalışmalar yapılmalıdır.
- Laboratuvar çalışmaları için fazladan zaman ayrılmalı, evde deneyler yapmaları için izin verilmelidir.
- Konu ile ilgili müze, tarihi yerler gibi yaşayarak öğrenebileceği mekânlar ziyaret edilmelidir.
- Bir şeyler anlatacakları zaman ayağa kalkma ve tüm vücudunu kullanarak anlatabilme özgürlüğüne sahip olmalıdırlar.
- Sözcükleri ya da sözel bilgileri öğrenirken kuma yazdırma yöntemi uygulanabilir.
- Çalışırken elinde kitap ya da kartlarla ileri geri yürüebilir, yüksek sesle okuyabilirler.

4. SINIF ETKİNLİKLERİ

AYNA AYNA ANLAT BANA

| | |
|-------------------------------|---|
| Gelişim Alanı | Sosyal Duygusal |
| Yeterlik Alanı | Kişiler Arası Beceriler |
| Kazanım/Hafta | İletişim sürecinde işittiklerini kendi kelimeleriyle ifade eder. / 21. Hafta |
| Sınıf Düzeyi | 4.Sınıf |
| Süre | 40 dk (Bir ders saati) |
| Araç-Gereçler | 1. Çalışma Yaprağı-1 |
| Uygulayıcı İçin Ön Hazırlık | 1. Uygulayıcı tarafından Çalışma Yaprağı-1'deki konular tahtaya yazılır. |
| Süreç (Uygulama Basamakları): | <ol style="list-style-type: none">1. Uygulayıcı tarafından sınıfı A ve B grubu olacak şekilde 2 gruba ayrılır.2. A ve B grubu öğrencileri ikili olarak eşleştirilir.3. A grubu öğrencilerden, tahtada yazılı olan konulardan birini seçerek, kendileri ile eşleşen B grubundan öğrencilere anlatmaları istenir.4. B grubu öğrencilerine ise, A Grubu öğrencileri anlatırken sadece dinleyici durumunda olmaları gerektiği belirtilir.5. Uygulayıcı tarafından "Başlayabilirsiniz" denildiğinde A grubundaki öğrencilerin, eşleştikleri B grubundaki arkadaşlarına anlatmaya başlamaları istenir.6. 4 dakika sonunda uygulayıcı tarafından "Süre doldu." denildiğinde A grubundaki öğrenciler tarafından anlatım sonlandırılır.7. Arkadaşlarının anlattıklarını dinleyen B grubu öğrencilerine, uygulayıcı tarafından "Başlayabilirsiniz." denildiğinde, arkadaşının anlattıklarını yine aynı arkadaşına kendi ifadeleriyle anlatmaları istenir.8. "Süreniz doldu." denildiğinde ise bu sefer B grubu öğrencileri tarafından anlatımlar sonlandırılır.9. Uygulayıcı tarafından, bir önceki öğrenciler birbirleriyle denk gelmeyecek şekilde A ve B grubu öğrencileri yeniden eşleştirilir.10. Etkinliğin bu aşamasında B grubundaki öğrencilerin, tahtada yazılı olan konulardan birini seçerek, kendisi ile eşleşen A grubu öğrencisine anlatması istenir.11. A grubu öğrencilerine, bu süreçte sadece dinleyici olmaları gerektiği belirtilir.12. Süreç bu eşleşen öğrencilerle de aynen yukarıdaki gibi devam ettirilir.13. Bu ikinci eşleşmede dinleyici olan A grubu öğrencisinden, B grubundaki eşleştiği arkadaşının kendisine anlattığını tekrar ona kendi ifadeleriyle anlatması istenir. |

Süreç (Uygulama Basamakları):

14. Uygulayıcı tarafından aşağıdaki sorularla sınıf etkileşimi sürdürülür:

- Arkadaşınızı dinlerken dikkatinizi dağıtan şeyler oldu mu?
- Dinlediklerinizi kendi kelimelerinizle ifade etmek nasıldı? Bu konuda zorlandığınız durumlar oldu mu? Neden?
- Sizin anlattıklarınızı, arkadaşınızın size ifade edebilmesi size ne hissettirdi?

15. Uygulayıcı tarafından aşağıdaki açıklama yapılarak etkinlik sonlandırılır:

"Karşıımızdaki kişiyi dikkatlice dinlediğimizi hissettirmek için onun anlattıklarında, neler hissettiğini anladığımızı kendisine ifade etmemiz iletişimimizde çok önemlidir. Karşıımızdaki kişiye onunla ilgilendiğimizi, onu anladığımızı düşündürecek, kendisini değerli hissettirir. Aynı zamanda anlattığı konuyla ilgili kendi duygu ve düşüncelerini de fark ettirmiş olup bunları tanımlamasına katkı sağlamış oluruz."

Kazanımın Değerlendirilmesi:

1. Öğrencilerden arkadaşlarının anlattıklarını kendi ifadeleriyle yazması istenebilir ve ertesi gün her öğrenci yazdığı o yazıyı ilgili arkadaşına verebilir.

Uygulayıcıya Not:

Özel gereksinimli öğrenciler için;

1. Gruplama yapılırken öğrencilerin birbirinden destek alabilecekleri akranların bir araya getirilmesine dikkat edilebilir.
2. Öğrencilere ek süre verilebilir.
3. Sorular basitleştirilerek öğrencilerin etkinlik sürecine katılımları desteklenebilir.

Etkinliği Geliştiren:

Şazile KARAGÖZ

Çalışma Yaprağı 1

1. **KONU** : Ailen ile birlikte yaşadığın ve keyif aldığın bir anını anlatır mısın?
2. **KONU** : Ara dönem tatilini nasıl geçirdin, tatilde neler yaptın?
3. **KONU** : İzlemekten keyif aldığın bir filmi yada okumaktan keyif aldığın bir kitabı anlatır mısın?
4. **KONU** : Uğraştığın sportif yada sanatsal faaliyet varsa bahseder misin?
5. **KONU** : Katıldığın bir kültürel faaliyeti anlatır mısın?
6. **KONU** : Okulda yapmaktan keyif aldığın şeyler nelerdir?
7. **KONU** : Arkadaşlarınla birlikte yaşadığın bir anını anlatır mısın?

4. SINIF ETKİNLİKLERİ

ARKADAŞIMDAN MEKTUP VAR!!!

| | |
|-------------------------------|---|
| Gelişim Alanı | Sosyal Duygusal |
| Yeterlik Alanı | Kişiler Arası Beceriler |
| Kazanım/Hafta | Arkadaşlık ilişkilerinin hayatının farklı alanlarına katkılarını fark eder. / 22. Hafta |
| Sınıf Düzeyi | 4.Sınıf |
| Süre | 40 dk (Bir ders saati) |
| Araç-Gereçler | 1. Çalışma Yaprağı-1 2. Çalışma Yaprağı-2 |
| Uygulayıcı İçin Ön Hazırlık | 1. Çalışma Yaprağı-1 öğrenci sayısı kadar çoğaltılır. 2. Çalışma Yaprağı-2 öğrenci sayısı kadar çoğaltılır. |
| Süreç (Uygulama Basamakları): | <ol style="list-style-type: none">1. Etkinliğin amacının arkadaşlık ilişkilerinin hayatın farklı alanlarına katkılarını fark etmek olduğu açıklanır.2. Çalışma Yaprağı-1 öğrencilere dağıtılır ve aşağıdaki açıklama yapılır: "Sevgili öğrenciler, hayatımızın her alanında destek bulduğumuz bir sosyal ağımız vardır. Arkadaşlarımızda bu sosyal ağımızın bir parçasıdır. Şimdi sizlerden "Çalışma Yaprağı-1" de yer alan soruları değerlendirmenizi ve cevaplamanızı istiyorum."3. Öğrencilere "Çalışma Yaprağı-1"de yer alan soruları cevaplamaları için bir süre verilir ve gönüllü öğrencilerin paylaşımları alınır.4. Öğrencilerin paylaşımları alındıktan sonra aşağıdaki sorularla süreç yönlendirilir:<ul style="list-style-type: none">• Hayatınızda arkadaşlık ilişkilerinizin yeri ve önemi nedir?• Hayatınızda hiç arkadaşınız olmasaydı ne gibi zorluklar yaşardınız?• Arkadaşlık ilişkileriniz hayatınızın hangi alanlarında sizi güçlendirir?5. Öğrencilerin paylaşımları alındıktan sonra aşağıdakine benzer bir açıklama ile süreç sonlandırılır: "Sevgili öğrenciler, hayatımızda bizim için önemli insanlara her zaman ihtiyaç duyarız. Bunlara ailelerimiz, büyüklerimiz, küçüklerimiz gibi arkadaşlarımız da dâhildir. Bizi sosyalleştiren, çevremizi genişleten, toplum içerisinde bizi hareketli tutan, birlikte yaşama kurallarını öğrendiğimiz, bir gruba dâhil olmamızı sağlayan, desteklerine her zaman ihtiyaç duyduğumuz kişiler arasında arkadaşlarımız da önemli bir yere sahiptir." |

Kazanımın Değerlendirilmesi:

1. Öğrencilere Çalışma Yaprağı-2 dağıtılır. Öğrencilerden sıra arkadaşına “İyi Ki Varsın Arkadaşım!” mektubu yazmaları istenir.

Uygulayıcıya Not:

1. Öğrencilere mektup yazdırılırken her bir öğrenciye mektup gitmesine özen gösterilir.

Özel gereksinimli öğrenciler için;

1. Çalışma Yaprağı-1’de yer alan soruların sayısı azaltılarak öğrencilerin yanıtlaması istenebilir.
2. Sorular basitleştirilerek, farklı şekillerde sorularak öğrencilerin etkinliğe katılımı desteklenebilir.
3. Çalışma Yaprağı-1’de yazan cümlelerin puntosu büyütülerek ve kontrast bir zemin üzerine yapıştırılarak uyarılama yapılabilir.

Etkinliği Geliştiren:

Neslihan KİRMİT

Çalışma Yaprağı 1



Soru:
Arkadaşlık ilişkileriniz kendinizi tanımada nasıl katkı sağladı?

Cevap:

.....
.....
.....
.....
.....



Soru:
Arkadaşlık ilişkilerinizde hayatınızı kolaylaştırdığını, daha keyifli hale getirdiğini düşündüğünüz olaylar/durumlar nelerdir?

Cevap:

.....
.....
.....
.....
.....



Soru:
Arkadaşınızın desteği ile üstesinden geldiğiniz olaylar/durumlar oldu mu?

Cevap:

.....
.....
.....
.....
.....



Soru:
Arkadaşınızın desteği ile edindiğiniz ve kullandığınız her hangi bir beceri oldu mu?

Cevap:

.....
.....
.....
.....



Soru:
Arkadaşlık ilişkileriniz akademik gelişiminize nasıl bir destek sağlar?

Cevap:

.....
.....
.....
.....
.....



Soru:
Arkadaşlık ilişkileriniz diğer insanlarla ilişkilerimizi geliştirmede nasıl bir katkı sağlar?

Cevap:

.....
.....
.....
.....
.....



Çalışma Yaprağı 2



4. SINIF ETKİNLİKLERİ

ÜRETİYORSAM VARIM

| | |
|-------------------------------|---|
| Gelişim Alanı | Kariyer |
| Yeterlik Alanı | Kariyer Farkındalığı |
| Kazanım/Hafta | Çalışma ve üretmenin insan yaşamındaki önemini fark eder. / 23.Hafta |
| Sınıf Düzeyi | 4.Sınıf |
| Süre | 40 dk (Bir ders saati) |
| Araç-Gereçler | 1. Çalışma Yaprağı-1 |
| Uygulayıcı İçin Ön Hazırlık | 1. Etkinliğin başlangıcında öğrencilere gösterilecek nesnelere (kitap, kalem, elma, giysi, bilgisayar, çanta, araba vb.) önceden belirlenerek uygulayıcı tarafından sınıfa getirilir. |
| Süreç (Uygulama Basamakları): | <ol style="list-style-type: none"> Uygulayıcı tarafından önceden hazırlanan ya da belirlenen nesnelere ya da eşyalar öğrencilere teker teker gösterilerek (kitap, kalem, elma, giysi, bilgisayar, çanta, araba vb.) aşağıdaki sorular sorulur: <ul style="list-style-type: none"> Bu ürünler ve kullandığımız diğer ürünler olmasaydı ne olurdu? Bu ürünler kendiliğinden doğada bulunabilen ürünler mi? Birileri tarafından çalışılarak üretilmeleri mi gerekiyor? soruları sorulur. Öğrencilerin paylaşımları alındıktan sonra Çalışma Yaprağı-1 dağıtılarak aşağıdakine benzer bir yönerge verilir: <p><i>"Sevgili öğrenciler, dağıtmış olduğum Çalışma Yaprağı-1'de çeşitli resimler göreceksiniz. Sizden bu resimlerdeki kişilerin çalışarak işlerini yapması ve yapmaması durumunda ortaya çıkacak sonuçların kendilerine ve çevrelerine etkilerini Çalışma Yaprağı-1'e yazmanızı istiyorum."</i></p> Öğrenciler çalışmalarını tamamladıklarında aşağıdaki sorular aracılığıyla paylaşımları alınır: <ul style="list-style-type: none"> Resimlerdeki kişiler çalışmadıklarında ne olur? Resimlerdeki kişiler çalıştıklarında ne olur? Öğrencilerin paylaşımları alındıktan sonra aşağıdaki açıklama yapılır: <p><i>"Çalışma, bir eylemi bir olguyu hedefler doğrultusunda gerçekleştirmek için yapılan bir uğraştır. Çalışma sonucu elde edilen fiziki yada düşünsel ürünler üretilir."</i></p> Daha sonra uygulayıcı tarafından aşağıdaki tartışma sorularıyla süreç devam ettirilir: <ul style="list-style-type: none"> Resimlerde inşaat ustası, yazar, bilim insanı, çiftçi, ve öğrenci var. Ve hepsi çalışıyor ve bu çalışmalarının sonucunda bir şeyler üretiyor. Neler üretiyorlar? |

Süreç (Uygulama Basamakları):

- Çalışmadan üretim olur mu? Neden?
- Siz öğrenci olarak çalışmalarınızla neler üretiyorsunuz?
- Hiç kimsenin çalışmadığı ve herkesin sadece tükettiği bir toplumda yaşadığınızı düşünürseniz aklınıza neler geliyor?

6. Öğrencilerin paylaşımları alındıktan sonra aşağıdakine benzer bir açıklama ile süreç sonlandırılır:

“Çalışmak ve üretmek birey ve toplum için önemlidir. Bireyler çalışarak gelir elde eder, sosyalleşir, becerileri gelişir ve topluma olan katkıları artar. Çalışmak sadece fiziksel değildir, düşünsel olarak da çalışılır. Örneğin yazarlar düşünsel çalışır, çiftçiler ise fiziksel. Her birinin de topluma önemli katkıları vardır. Bu nedenle çalışmanın ve üretmenin her türüsü önemli ve vazgeçilmezdir.”

Kazanımın Değerlendirilmesi:

1. Öğrencilerden çevrelerindeki kişilerin çalışmalarına ve ürettiklerine dair gözlem yapmaları ve gözlemlerini sınıfta sunmaları istenebilir.

Uygulayıcıya Not:

Özel gereksinimli öğrenciler için;

1. Çalışma yaprağında doldurulması gereken alanların sayısı öğrencilerin performansına göre azaltılarak etkinlik basitleştirilebilir.
2. Çalışma yaprağının doldurulması sürecinde öğrencilere bireysel destek olunabilir.
3. Tartışma soruları basitleştirilerek öğrencilerin etkinliğe katılımları artırılabilir.

Etkinliği Geliştiren:

Meriç DÖNMEZ

Çalışma Yapağı 1



BİLİM İNSANI

| ÇALIŞINCA | ÇALIŞMAYINCA |
|-----------|--------------|
| | |



İNŞAAT USTASI

| ÇALIŞINCA | ÇALIŞMAYINCA |
|-----------|--------------|
| | |



YAZAR

| ÇALIŞINCA | ÇALIŞMAYINCA |
|-----------|--------------|
| | |



ÖĞRENCİ

| ÇALIŞINCA | ÇALIŞMAYINCA |
|-----------|--------------|
| | |



ÇİFTÇİ

| ÇALIŞINCA | ÇALIŞMAYINCA |
|-----------|--------------|
| | |

4. SINIF ETKİNLİKLERİ

MESLEK SAHİBİ OLMAK NEDEN ÖNEMLİ?

| | |
|-------------------------------|---|
| Gelişim Alanı | Kariyer |
| Yeterlik Alanı | Kariyer Farkındalığı |
| Kazanım/Hafta | Bir meslek sahibi olmanın kendisi ve toplum için önemini fark eder. / 24.Hafta |
| Sınıf Düzeyi | 4.Sınıf |
| Süre | 40 dk (Bir ders saati) |
| Araç-Gereçler | 1. Çalışma Yaprağı-1 |
| Uygulayıcı İçin Ön Hazırlık | 1. Çalışma Yaprağı-1’de yer alan mesleklerden her öğrenciye bir meslek verilecek sayıda çoğaltılır. Etkinlik öncesinde bu meslekler ilgili kısımdan kesilir ve bir torbaya konulur. |
| Süreç (Uygulama Basamakları): | <ol style="list-style-type: none"> Etkinliğin amacının bir meslek sahibi olmanın kendisi ve toplum için önemini fark etmek olduğu ifade edildikten sonra aşağıdaki açıklama ile etkinlik başlatılır: <i>“Çevremizde farklı mesleklere sahip pek çok insan var. Bu meslekleri yapmanın hem kendileri için hem de toplum için önemi hakkında konuşacağız bugün.”</i> Öğrencilere “Bir meslek sahibi olmak neden önemlidir?” sorusu sorulur ve öğrencilerin cevapları alınır. Öğrencilerin konuya dikkatleri çekildikten sonra mesleklerin içinde yer aldığı torbadan her bir öğrencinin rastgele bir tane meslek çekmesi sağlanır. Öğrencilere ellerindeki meslekleri okumaları ve kâğıtta yer alan mesleğe sahip olduklarını varsayarak açıklama kısımlarını doldurmaları istenir. Öğrencilere yeterli zaman verildikten sonra gönüllü öğrencilerden başlayarak paylaşımları alınır. Etkinlik süreci aşağıdaki tartışma sorularıyla devam ettirilir; <ul style="list-style-type: none"> Bir meslek sahibi olmanın sizin için önemi nedir? Bir meslek sahibi olmanın toplum için önemi nedir? Paylaşımlar alındıktan ve sınıf etkileşimine yeterli süre ayrıldıktan sonra aşağıdakine benzer bir açıklama ile etkinlik sonlandırılır: <i>“Bugün bir meslek sahibi olmanın hem bizim için hem de toplum için önemine değindik. Bir meslek sahibi olmanın gelir elde etmemizi sağladığını, mutlu ve başarılı hissettirdiğini, ilgi ve değerlerimizi gerçekleştirerek özgüvenimizi artırdığını, toplum içinde saygınlık kazandırdığını ve toplumda iş bölümüne fırsat verdiğini böylece belli bir işte uzmanlaşmanın mümkün olduğunu, toplumun düzenini sağladığını fark ettik.”</i> |

**Kazanımın
Değerlendirilmesi:**

1. Öğrencilerden istedikleri bir ya da birkaç meslek düşünmelerini ve düşündükleri bu mesleklere sahip olduklarını varsayarak kendileri ve toplum için önemini yazmaları istenebilir ve bir hafta sonra öğrencilerin paylaşımları sınıf ortamında alınabilir.

Uygulayıcıya Not:

1. Sınıf sayısının kalabalık olduğu durumlarda Çalışma Yaprağı-1’de yer alan meslekler birden fazla öğrenciye verilebilir.

Özel gereksinimli öğrenciler için;

1. Meslek kartlarının yazıları puntoları büyütülerek, dokunsal özellikler eklenerek görme bakımından işlevsel hale getirilebilir.
2. Öğrencilere açıklama kolaylığı olması açısından birbiri ile meslek kartı değişimi yapmaları sağlanabilir. Herkes kendi bildiği mesleği anlatabilir.
3. Öğrencilere soruları yanıtlamaları için çeşitli ipuçları verilerek ve sorular basitleştirilerek öğrenme süreci farklılaştırılabilir.

Etkinliği Geliştiren:

Tayyibe YAMAN AKPINAR

Çalışma Yaprağı 1



Ben çiftçiyim. Bu mesleğe sahip olmak benim için önemli.

Çünkü doğa ile iç içe olmayı seviyorum ve gelir elde ediyorum.

Çiftçi olmam toplum için de önemli.

Çünkü hiç tanımadığım insanların besin ihtiyacını karşılıyorum. Organik üretim yaparak doğayı koruyorum.



Ben polisim. Bu mesleğe sahip olmak benim için önemli.

*Çünkü.....
.....
.....*

Polis olmam toplum için de önemli.

*Çünkü.....
.....
.....*



Ben öğretmenim. Bu mesleğe sahip olmak benim için önemli.

Çünkü.....

.....

Öğretmen olmam toplum için de önemli.

Çünkü.....

.....



Ben bilim insanıyım. Bu mesleğe sahip olmak benim için önemli.

Çünkü.....

.....

Bilim insanı olmam toplum için de önemli.

Çünkü.....

.....



Ben itfaiyeciyim. Bu mesleğe sahip olmak benim için önemli.

Çünkü.....

.....

İtfaiyeci olmam toplum için de önemli.

Çünkü.....

.....



Ben doktorum. Bu mesleğe sahip olmak benim için önemli.

Çünkü.....

.....

Doktor olmam toplum için de önemli.

Çünkü.....

.....



Aşçıyım. Bu mesleğe sahip olmak benim için önemli.

Çünkü.....
.....
.....

Aşçı olmam toplum için de önemli.

Çünkü.....
.....
.....



Ben kargocuyum/postacıyım bu mesleğe sahip olmak benim için önemli.

Çünkü.....
.....
.....

Kargocu/postacı olmam toplum için de önemli.

Çünkü.....
.....
.....



Ben ressamım. Bu mesleğe sahip olmak benim için önemli.

Çünkü.....
.....
.....

Ressam olmam toplum için de önemli.

Çünkü.....
.....
.....



Ben veterinerim. Bu mesleğe sahip olmak benim için önemli.

Çünkü.....
.....
.....

Veteriner olmam toplum için de önemli.

Çünkü.....
.....
.....



Ben terziyim. Bu mesleğe sahip olmak benim için önemli.

Çünkü.....

.....

Terzi olmam toplum için de önemli.

Çünkü.....

.....



Ben marangozum. Bu mesleğe sahip olmak benim için önemli.

Çünkü.....

.....

Marangoz olmam toplum için de önemli.

Çünkü.....

.....

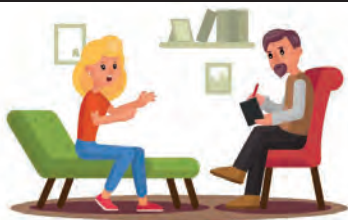

Ben psikoloğum. Bu mesleğe sahip olmak benim için önemli.

Çünkü.....

.....

Psikolog olmam toplum için de önemli.

Çünkü.....

.....



Ben avukatım. Bu mesleğe sahip olmak benim için önemli.

Çünkü.....

.....

Avukat olmam toplum için de önemli.

Çünkü.....

.....

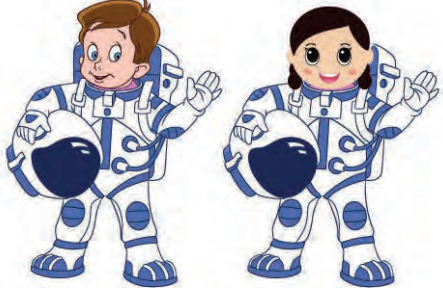

Ben astronotum. Bu mesleğe sahip olmak benim için önemli.

Çünkü.....

.....

Astronot olmam toplum için de önemli.

Çünkü.....

.....



Ben pilotum. Bu mesleğe sahip olmak benim için önemli.

Çünkü.....

.....

Pilot olmam toplum için de önemli.

Çünkü.....

.....



Ben mimarım. Bu mesleğe sahip olmak benim için önemli.

Çünkü.....

.....

Mimar olmam toplum için de önemli.

Çünkü.....

.....



Ben diş doktoruyum. Bu mesleğe sahip olmak benim için önemli.

Çünkü.....

.....

Diş Doktoru olmam toplum için de önemli.

Çünkü.....

.....



Ben hemşireyim. Bu mesleğe sahip olmak benim için önemli.

Çünkü.....

.....
.....
.....

Hemşire olmam toplum için de önemli.

Çünkü.....

.....
.....
.....



Ben bankacıyım. Bu mesleğe sahip olmak benim için önemli.

Çünkü.....

.....
.....
.....

Bankacı olmam toplum için de önemli.

Çünkü.....

.....
.....
.....



Ben inşaat mühendisiyim. Bu mesleğe sahip olmak benim için önemli.

Çünkü.....

.....
.....
.....

İnşaat mühendisi olmam toplum için de önemli.

Çünkü.....

.....
.....
.....



Ben berberim. Bu mesleğe sahip olmak benim için önemli.

Çünkü.....

.....
.....
.....

Berber olmam toplum için de önemli.

Çünkü.....

.....
.....
.....



Ben muhabirim. Bu mesleğe sahip olmak benim için önemli.

Çünkü.....
.....
.....
.....

Muhabir olmam toplum için de önemli.

Çünkü.....
.....
.....
.....



Ben temizlik görevlisiyim. Bu mesleğe sahip olmak benim için önemli.

Çünkü.....
.....
.....
.....

Temizlik görevlisi olmam toplum için de önemli.

Çünkü.....
.....
.....
.....

4. SINIF ETKİNLİKLERİ

KARARINI VER, GRUBUNU SEÇ

| | |
|-------------------------------|--|
| Gelişim Alanı | Kariyer |
| Yeterlik Alanı | Kariyer Farkındalığı |
| Kazanım/Hafta | Karar verme sürecini etkileyen faktörleri açıklar. / 25.Hafta |
| Sınıf Düzeyi | 4.Sınıf |
| Süre | 40 dk (Bir ders saati) |
| Araç-Gereçler | 1. Çalışma Yaprağı-1 2. Etkinlik Bilgi Notu |
| Uygulayıcı İçin Ön Hazırlık | 1. Çalışma Yaprağı-1 öğrenci sayısı kadar çoğaltılır. 2. Etkinlik Bilgi Notu etkinlik öncesinde okunur. |
| Süreç (Uygulama Basamakları): | <ol style="list-style-type: none">Öğrencilere etkinliğin amacı aşağıdakine benzer bir açıklama ile ifade edilir: <i>"Karar verme hayatımızın her aşamasında karşımıza çıkar. Günlük yaşamımızda ne giyeceğimize, ne yiyeceğimize, nereye gideceğimize karar verirken belli başlı faktörlerden etkileniriz. Benzer şekilde yaşamımızda önemli konular arasında yer alan okul, ders ve meslek seçimi gibi alanlarda karar vermemiz gerekebilir. Bu kararları verirken bizi etkileyen bir dizi faktörler vardır. Bugün bu faktörleri birlikte anlamaya çalışacağız."</i>Sınıfça bir karar verme süreci yaşanması için uygulayıcı tarafından aşağıdaki yönerge verilir: <i>"Bugün bir grup çalışması yapmayı planlıyorum, gruplar 4 kişilik olmalı. Ama sınıfı nasıl gruplara böleceğime karar veremiyorum. Bu gruplara bölme yöntemini birçok grup çalışmasında da kullanmak istiyorum. Ben biraz düşündüm ve birkaç yöntem belirledim. Sizlerden de birkaç yöntem önermenizi istiyorum. Sizin önerilerinizi de listeye ekleyip en uygun yönteme karar verelim."</i>Uygulayıcı aşağıda listelenen yöntemleri ve öğrencilerden de gelen cevapları tahtaya yazar.<ul style="list-style-type: none">Sınıf listesine göreOturma planına göreÖğrencilerin isteğine göreKura ileAlfabetik sıraya göreBu alternatifleri birbirleri ile karşılaştırmak için "Bu alternatiflerden seçim yaparken hangi faktörlere dikkat etmeliyiz?" sorusu yöneltilir. Öğrencilerden |

Süreç (Uygulama Basamakları):

gelen cevaplar doğrultusunda bu listedeki alternatifler karşılaştırılır. Öğrencilerle tartışma sürecini desteklemek için Etkinlik Bilgi Notu'ndaki karar vermeyi etkileyen faktörlere ilişkin açıklamalardan yararlanılır.

5. Tüm tartışma süreçleri bittikten sonra oylama ile bir yönetime karar verilir.
6. Aşağıdaki sorularla süreç devam ettirilir:
 - Karar vermenizde en önemli faktör hangisi olmuştur?
 - Günlük hayatta aldığınız kararlarda sizi en çok etkileyen faktörlerin neler olduğunu keşfettiniz? Bu faktörlerin farkında olmak size neler kazandırabilir?
 - Genelde karar verirken bu kadar uzun süre düşünüyor musunuz?
7. Öğrencilerin paylaşımları alındıktan sonra aşağıdaki açıklama ile etkinlik sonlandırılır.

"Bugün sınıfta bazı kararlar verdik. Gördük ki karar vermemiz için bazı önemli faktörler var. Her faktör aynı önemde olmasa da bizim karar vermemizi etkileyebiliyor. Mesela kolaylık, maliyet, zaman, kişilerin nasıl istediği gibi faktörler karşımıza çıktı. Hayatımızda çok daha önemli kararlar almak zorunda kalabiliriz. Doğru karar vermek için önemli faktörleri fark etmemiz, doğru bilgileri toplamamız önemlidir. Bu faktörleri fark etmek bizi en doğru kararı vermeye yaklaştırır."

Kazanımın Değerlendirilmesi:

1. Öğrencilere Çalışma Yaprağı-1 dağıtılır. Günlük yaşamlarında aldıkları önemli bir kararı ve bu kararı vermelerini etkileyen faktörleri düşünerek Çalışma Yaprağı-1'i doldurmaları istenir.

Uygulayıcıya Not:

Özel gereksinimli öğrenciler için;

1. Karar verme süreçleri açıklanırken örnek durumlara ilişkin görseller üzerinden açıklama yapılarak öğrenme süreci farklılaştırılabilir.
2. Sorular basitleştirilerek öğrencilerin katılımları desteklenebilir.
3. Çalışma Yaprağı-1 yapılırken öğrenciye birebir rehberlik edilerek destek olunabilir.

Etkinliği Geliştiren:

Esra KIDIMAN

ETKİNLİK BİLGİ NOTU

“Sınıfı 4 kişilik gruplara bölmek” karar durumu için belirlenen “sınıfta sınıf listesine göre, oturma planına göre, öğrencilerin isteğine göre kura ile ve alfabetik sıraya göre” grup oluşturma stratejilerinin tartışılmasına yönelik örnek bir çalışma aşağıda sunulmuştur:

- *Sınıf listesine göre oldukça çok kolay olur. Hem bu yöntem için materyal gerekmez, hem de hızlı olur. Fakat kişilerin görüşü dikkate alınmamış olur. Ayrıca genelde sınıf listelerinde az değişik yapılı bu durumda her grup çalışmasında gruplar aynı kişilerden oluşabilir.*
- *Oturma planına göre; Kolay oluşur. Hem bu yöntem için materyal gerekmez, hem de hızlı olur. Oturma planlarındaki değişiklik sınıf listesine göre daha fazla olabilir ama yine de aynı kişilerden oluşan gruplar olmak ihtimali vardır.*
- *Öğrencilerin isteğine göre; Çok kolay olmayabilir, bir arada olmak isteyen kişiler 4 kişiyi geçebilir, kimlerin bir arada kalmaya karar vermeleri zaman alabilir. Biraz sınıfta karışıklık oluşur. Bir materyale gerek kalmadan oluşur, kişilerin fikirleri önemli olabilir ama anlaşmazlıkların da yaşanması mümkün olur. Benzer grupların oluşma ihtimali, her iyi anlaşılan arkadaşların bir arada olma isteği sebebi ile yüksektir.*
- *Kura çekerek; her defasında farklı gruplar oluşma ihtimali yüksektir, kura çekmek için malzeme gerekebilir. Sınıf listesine göre daha yavaştır ama çok da yavaş değildir.*
- *Alfabetik sıraya göre; Bilgisayar yoksa isim listesi de alfabetik sıraya göre değilse vakit alır. Sınıftaki öğrenciler değişmediği sürece hep aynı kişilerden oluşan gruplar oluşacaktır. Elle yapılırsa listelerde hata yapılma ihtimali yüksektir.*

Çalıřma Yaprađı 1

Karar Verdiđim Konu:

Kararımı Etkileyen Faktörler:

Karar Verme Sürecim:

4. SINIF ETKİNLİKLERİ

KARAR VERİYORUM

| | |
|-------------------------------|---|
| Gelişim Alanı | Sosyal Duygusal |
| Yeterlik Alanı | Karar Verme |
| Kazanım/Hafta | Karar verme sürecini etkileyen faktörleri açıklar. / 26. Hafta |
| Sınıf Düzeyi | 4.Sınıf |
| Süre | 40 dk (Bir ders saati) |
| Araç-Gereçler | 1. Çalışma Yaprağı-1 2. Çalışma Yaprağı-2 3. Projeksiyon / Etkileşimli tahta |
| Uygulayıcı İçin Ön Hazırlık | 1. Çalışma Yaprağı-1’de bulunan örnek durumlar okunur. 2. Çalışma Yaprağı-2 kız ve erkek öğrenci sayısı dikkate alınarak çoğaltılır. |
| Süreç (Uygulama Basamakları): | 1. Öğrencilere etkinliğin amacı açıklanır ve aşağıdaki ifade paylaşılır: “Karar vermek bir ihtiyaç durumunda bu ihtiyacı karşılamak amacıyla mevcut seçeneklerden duruma en uygun olanın seçilmesidir. Bu hafta etkinliğimizde karar verme sürecini etkileyen faktörleri açıklamaya devam edeceğiz.” 2. Öğrencilere “Hafta boyunca nelere karar vermeniz gerektiği? Kararsızlık yaşadığınız durumlar oldu mu? Örnekler verir misiniz?” sorusu sorulur ve gönüllü öğrencilerin paylaşımları alınır. 3. Çalışma Yaprağı-1 tahtaya yansıtılır. Burada bulunan örnek durumların sırayla okunması söylenir. 4. Çalışma Yaprağı-2 dağıtılır. Çalışma Yaprağı-1’de okunan örnek durumlara yönelik karar vermeyi etkileyen faktörlerin Çalışma Yaprağı-2’de uygun yerlere sıralanması istenir. 5. Yazı tahtası 4 bölüme ayrılır. Her bölüme, 1. örnek durum, 2. örnek durum, 3. örnek durum, 4. örnek durum şeklinde başlıklar yazılır. 6. Gönüllü öğrencilerden başlanarak Çalışma Yaprağı-2’ye yazılanların paylaşılması sağlanır. Her bir durum sırayla ele alınır ve öğrencilerden gelen cevaplar tahtada uygun bölmeye yazılır. 7. Öğrencilerin paylaşımları alındıktan sonra aşağıdaki tartışma soruları öğrencilere yöneltilir: <ul style="list-style-type: none">Karar verirken nelere dikkat edersiniz?Karar verme sürecinde kimlerden yardım alırsınız?Karar verirken sadece kendimizi düşünürsek neler olabilir?Karar verme sürecini etkileyen faktörler nelerdir? |

Süreç (Uygulama Basamakları):

8. Öğrencilerden cevapları aldıktan sonra, aşağıdakine benzer bir açıklama ile süreç sonlandırılır:

"Karar verme, önemli yaşam becerilerinden biridir. Yerinde ve uygun verilmiş kararlar bireyin yaşamında olumlu değişimlere neden olurken, hatalı verilmiş kararlar yaşamı olumsuz yönde etkileyebilir. Bireysel kararlarımızda problemin varlığını hisseder, çözüm yolu için görünen seçenekleri dikkate alırız. Bunu yaparken kendi belleğimiz, bilgimiz, değerlerimiz gibi bireysel faktörlerin yanında gerek duyduğumuzda farklı kaynakların bilgisine başvururuz. Bununla birlikte zaman, bütçe, mekân gibi çevresel faktörler de karar vermede etkilidir. Etkili kararlar verebilmek için tüm faktörleri göz önünde bulundurmamız gerekir." denilerek etkinlik sonlandırılır.

Kazanımın Değerlendirilmesi:

1. Çalışma Yaprağı-2 sınıf panosunda sergilenir.

Uygulayıcıya Not:

1. Çalışma Yaprağı-1'i projeksiyon veya etkileşimli tahta ile yansıtmak mümkün olmadığında her bir örnek durum uygulayıcı tarafından okunur.
2. Çalışma Yaprağı-2 doldurulduktan sonra mümkün olduğunca çok öğrenciye söz hakkı verilmelidir.

Özel gereksinimli öğrenciler için;

1. Çalışma Yaprağı-2 yapılırken durumların sayısı öğrencilerin performansına göre azaltılarak etkinlik basitleştirilebilir.
2. Tartışma soruları basitleştirilerek öğrencilerin katılımları desteklenebilir.
3. Sorular yanıtlanırken öğrencilere ipucu verilerek hatırlatma yapılabilir.

Etkinliği Geliştiren:

Zerrin AY

Çalışma Yaprağı 1

Aşağıdaki tabloda yer alan örnekleri sırayla okuyunuz. Burada belirtilen durumlarda karar vermenizi etkileyen faktörleri Çalışma Yaprağı-2'deki boş bırakılan kutulara sıralayınız.

| | |
|-----------------|---|
| Örnek Durum - 1 | Tatil için okuma listesi oluşturacaksın. Hangi kitapları seçeceğine karar vermen gerek. Kitap seçiminde karar verirken hangi faktörler etkili olur? |
| Örnek Durum - 2 | Bir arkadaşının doğum günü kutlamasına davetlisin. Arkadaşın için bir hediye almak istiyorsun. Nasıl bir hediye alacağını karar vermen gerek. Hediye seçiminde karar verirken hangi faktörler etkili olur? |
| Örnek Durum - 3 | Hafta sonu arkadaşlarıyla birlikte sinemaya gideceksiniz. Bir arkadaşınız sizden 2 yaş küçük kardeşinin de sinemaya sizlerle birlikte geleceğini söyledi. Hangi filme gideceğinize karar vermeniz gerek. Film seçiminde karar verirken hangi faktörler etkili olur? |
| Örnek Durum - 4 | Okulunuzda gerçekleşecek kulüp çalışmalarını tanıtan bir broşür dağıtıldı. Yıl boyunca devam edeceğin kulüp çalışmasına karar vermen gerekiyor. Katılacağın kulüp çalışmasına karar verirken hangi faktörler etkili olur? |

Çalışma Yaprağı 2

Örnek durumlarda, karar vermeyi etkileyen faktörleri boş kutulara sıralayınız.

1. Durumda karar verirken.

.....
.....
.....
.....
.....



2. Durumda karar verirken.

.....
.....
.....
.....
.....



3. Durumda karar verirken.

.....
.....
.....
.....
.....



4. Durumda karar verirken.

.....
.....
.....
.....
.....



Örnek durumlarda, karar vermeyi etkileyen faktörleri boş kutulara sıralayınız.

1. Durumda karar verirken.

.....
.....
.....
.....
.....



2. Durumda karar verirken.

.....
.....
.....
.....
.....



3. Durumda karar verirken.

.....
.....
.....
.....
.....



4. Durumda karar verirken.

.....
.....
.....
.....
.....



4. SINIF ETKİNLİKLERİ

KISA HEDEF MERDİVENİM

| | |
|-------------------------------|---|
| Gelişim Alanı | Kariyer |
| Yeterlik Alanı | Kariyer Hazırlığı |
| Kazanım/Hafta | Kısa ve uzun vadeli kariyer amaçları oluşturur./ 27. hafta |
| Sınıf Düzeyi | 4.Sınıf |
| Süre | 40 dk (Bir ders saati) |
| Araç-Gereçler | 1. Çalışma Yaprağı-1 2. Çalışma Yaprağı-2 |
| Uygulayıcı İçin Ön Hazırlık | 1. Çalışma Yaprağı-1 etkinlik sırasında okunacaktır. 2. Çalışma Yaprağı-2 öğrenci sayısı kadar çoğaltılır. |
| Süreç (Uygulama Basamakları): | <ol style="list-style-type: none"> Öğrencilere "Kısa vadeli amaç size ne ifade ediyor?" sorusu yöneltilir ve cevaplar alınır. Etkinliğin amacı aşağıdakine benzer bir şekilde açıklanır: "Çocuklar kısa vadeli amaçlar günlük, haftalık, aylık gibi kısa zamanda yapmayı istediğimiz amaçlarımızdır. Örneğin uyku saatine kadar on sayfa kitap okumayı hedefleyebiliriz. Haftaya yapılacak yarışmada birinci olmayı amaçlayabiliriz. Bunlara kısa vadeli amaçlar diyebiliriz. Şimdi sizlere bununla ilgili bir hikâye okuyacağım." Çalışma Yaprağı-1'de yer alan hikâye okunur. Öğrencilerin hikâye ile ilgili fikirleri alındıktan sonra aşağıdakine benzer bir açıklama yapılır: "Sevgili öğrenciler, hayatımızda kısa vadeli ve uzun vadeli kariyer amaçları oluştururuz. Bunlar kısa vade için sınavlardan iyi not almak, bir üst sınıfa geçmek gibiyken, uzun vadeli amaçlar bir meslek sahibi olmak, iyi bir kazanç elde etmek olabilir. Elif'in Merdiveni hikâyesinde de Elif yabancı dil öğrenme amacı ile kelime çalışmak, kursa kayıt olmak gibi kısa vadeli amaçlar belirlemiştir. Özetle kısa vadeli amaçlarımız daha yakın zamanda yapmak istediklerimiz, uzun vadeli amaçlarımız daha ileri zamanda yapmak istediklerimizdir. Şimdi sizler de kendi kısa vadeli hedeflerinizi oluşturacaksınız." Öğrencilere Çalışma Yaprağı-2 dağıtılır ve doldurmaları istenir. Aşağıdakine benzer tartışma sorularıyla süreç devam ettirilir: <ul style="list-style-type: none"> Kısa vadeli hedefleriniz nelerdir? Kısa vadeli hedefleriniz neden önemlidir? Kısa vadeli hedeflerinizi gerçekleştirmek için neler yapmanız gerekir? Öğrencilerin paylaşımları alındıktan sonra aşağıdakine benzer bir açıklama |

Süreç (Uygulama Basamakları):

ile süreç sonlandırılır:

“Sevgili öğrenciler, kısa vadeli hedefler oluşturmak, uzun vadeli hedeflerimize yani ilerde olmak istediğimiz noktaya ulaşmamızı sağlar. Daha planlı olmamızda, amaçlarımıza daha kolay ulaşmamızda bize fayda sağlar. Hedefler oluşturmak ve o hedefler için çabalamak bizleri başarıya götürür.”

Kazanımın Değerlendirilmesi:

1. Öğrencilerin belirlemiş oldukları bir hedefe ulaşmaları konusunda 1 haftalık, 1 aylık, 3 aylık, 6 aylık ve 1 yıllık hedefler yazmaları istenebilir.

Uygulayıcıya Not:

1. Çalışma Yaprağı-1’i yansıtma imkanı varsa tahtaya yansıtılabilir. Ya da tahtaya merdiven çizilerek çocukların hayal etmeleri desteklenir.

Özel gereksinimli öğrenciler için;

1. Hikâye okunurken görselleri de kullanılarak öğrenme süreci farklılaştırılabilir.
2. Sorular basitleştirilerek ve farklı şekillerde sorularak öğrencilerin katılımları desteklenebilir.
3. Çalışma Yaprağı-2 yapılırken öğrenciye birebir rehberlik edilerek destek olunabilir.

Etkinliği Geliştiren:

Ayşe ÖZKAN

ELİF'İN MERDİVENİ

Elif ilkokul 4. Sınıf öğrencisidir. Elif'in birçok hedefi vardır. Bu hedeflerden biri Yabancı dil öğrenmektir. Bunu gerçekleştirebilmek için öncelikle başka başarılar elde etmesi gerektiğini bilmektedir. Bunları bir Kısa Hedef Merdivenine yazmış ve yabancı dil öğrenmek için yakın zamanda neler yapabileceğini netleştirmiştir. İlk olarak birkaç hafta kelime çalışmayı hedeflemiştir. Daha sonra bu ay içinde yapılacak İngilizce yazılısından yüksek not almayı hedef olarak belirlemiştir. Elif'in sonraki hedefi 3 ay içinde bir yabancı dil kursuna gitmektir. Yakın zamanlı son hedefi ise yaz tatilinde yabancı turistlerle konuşarak yabancı dilde pratik yapmak olmuştur. Bu planlama ile Elif yabancı dil öğrenmek için yakın zamanda yapabileceklerini belirlemiştir. Böylece amacına ulaşmak için düzenli olarak uygulayabileceği bir Kısa Hedef Merdiveni oluşturmuştur. Bu hedeflerini gerçekleştirdikçe başarıya ulaşacağını düşünerek mutlu olmuş ve harekete geçmiştir.

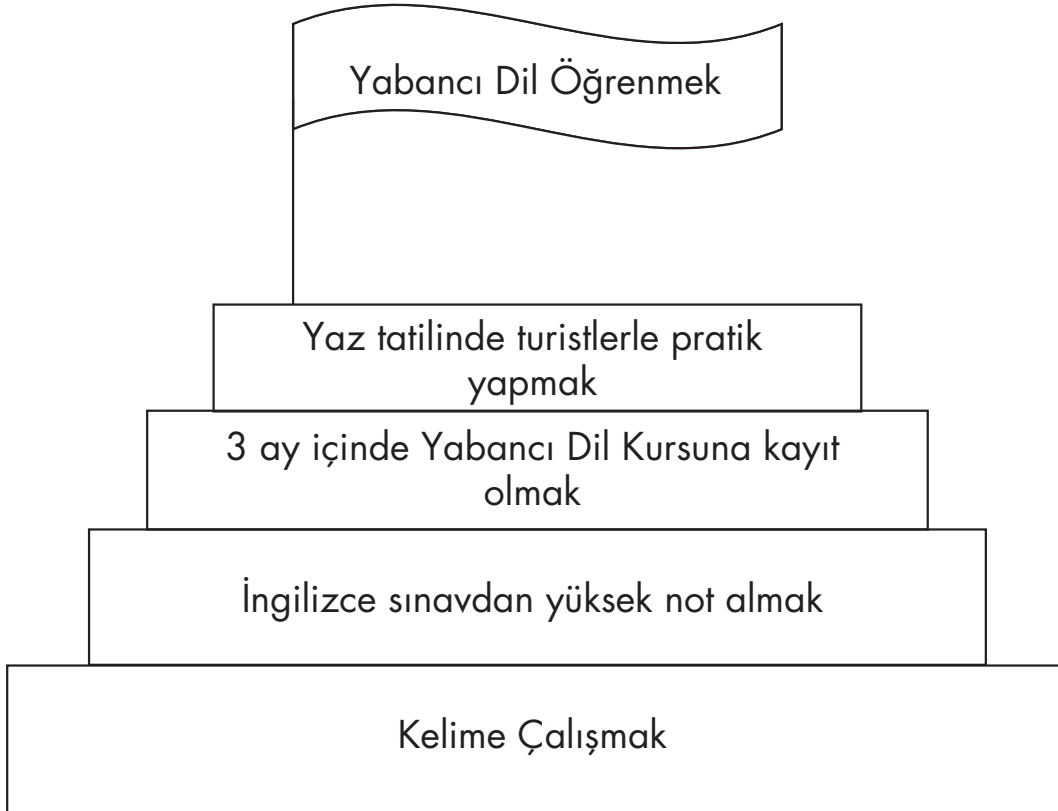

Çalışma Yaprığı 2

KISA VADELİ HEDEF MERDİVENİM

Yönerge: Bayrağın içine bir kariyer hedefinizi yazınız. Merdivenlere o hedefe ulaşmak için yapmanız gereken kısa vadeli hedeflerinizi yazınız.

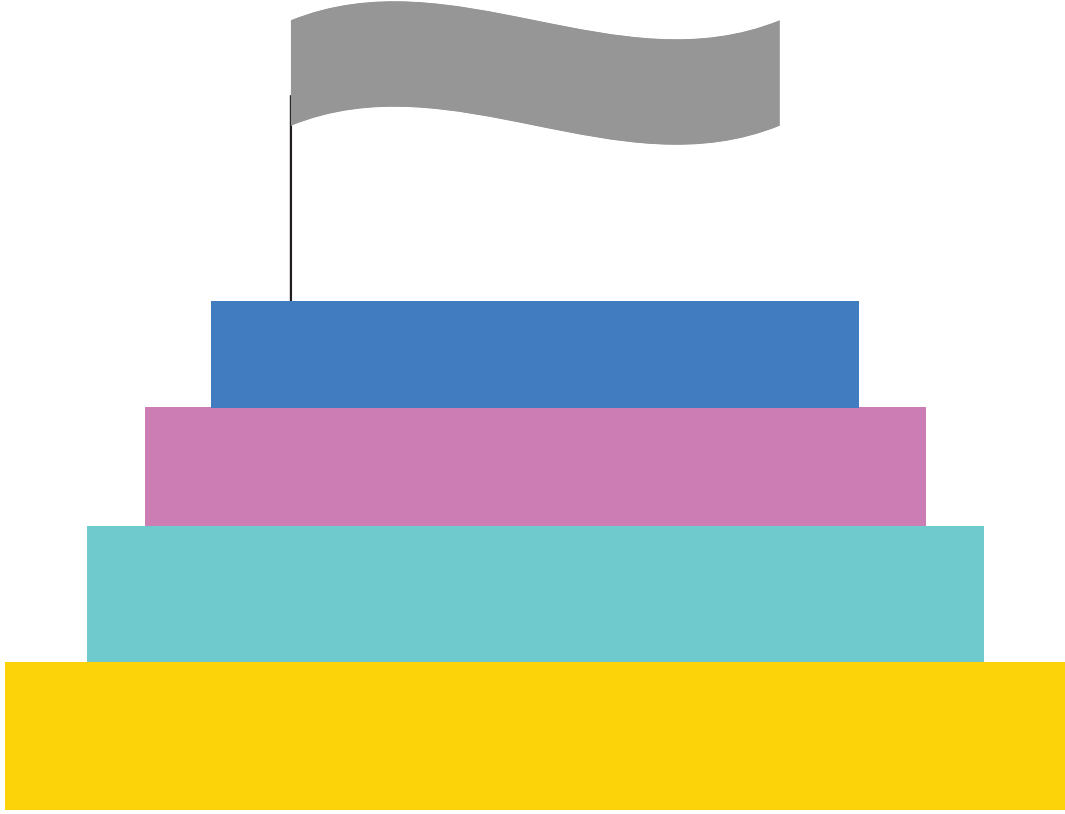

4. SINIF ETKİNLİKLERİ

HEDEF YOLCULUĞUM

| | |
|-------------------------------|--|
| Gelişim Alanı | Kariyer |
| Yeterlik Alanı | Kariyer Hazırlığı |
| Kazanım/Hafta | Kısa ve uzun vadeli kariyer amaçları oluşturur. / 28. Hafta |
| Sınıf Düzeyi | 4.Sınıf |
| Süre | 40 dk (Bir ders saati) |
| Araç-Gereçler | <ol style="list-style-type: none"> 1. Çalışma Yaprağı-1 2. Çalışma Yaprağı-2 3. Yapışkanlı kâğıt (Post-it) ya da yapıştırıcı/bant 4. Makas |
| Uygulayıcı İçin Ön Hazırlık | <ol style="list-style-type: none"> 1. Uygulayıcı Çalışma Yaprağı-1'deki cümlelerin yazılı olduğu kartlar önceden tahtanın ortasına yapıştırmalıdır. 2. Tahtanın sol tarafına kısa vadeli amaç, sağ tarafında ise uzun vadeli amaç başlıkları yapıştırılmalıdır. 3. Çalışma Yaprağı-2 sınıftaki öğrenci sayısı kadar çoğaltılmalıdır. |
| Süreç (Uygulama Basamakları): | <ol style="list-style-type: none"> 1. Öğrencilere geçen hafta kısa vadeli amaçlar oluşturduğumuz hatırlatılır bu haftaki etkinliğin amacının ise uzun vadeli amaçları oluşturmak olduğu açıklanır. 2. Öğrencilere "Çocuklar bir yıldan daha uzun süre içerisinde gerçekleştirmeyi istediğimiz amaçlarımıza uzun vadeli amaçlar denildiğini öğrenmiştik. Şimdi ise bu amaçların neler olabileceğini biraz hatırlayalım." açıklaması yapılarak aşağıdaki yönerge öğrencilerle paylaşılır: "Tahtanın ortasında karışık halde duran ve birbiriyle ilişkili pek çok amaç cümlesi yazılı. Tahtaya gelerek bir kart seçeceksiniz. Seçtiğiniz kartın kısa vadeli amaç olduğunu düşünüyorsanız tahtanın sol tarafına uzun vadeli amaç olduğunu düşünüyorsanız tahtanın sağ tarafına yapıştıracaksınız. Tüm yapıştırma işlemleri bittikten sonra hangi amaçların birbiriyle ilişkili olduğunu eşleştireceğiz." 3. Gönüllü öğrenciler ile birlikte tüm işlemler tamamlandıktan ve cevaplar tartışıldıktan sonra öğrencilerden etkinliğe dair paylaşımları alınır. 4. Öğrencilerden gözlerini kapatmaları istenir ve aşağıdaki yönerge verilerek etkinlik devam ettirilir: "Çocuklar şimdi bir uçan balonun içinde kendinizi hayal etmenizi istiyorum. Bu balon sizin geleceğinize yolculuk yapacak. Fakat balon nereye gideceğini bilmiyor. Çünkü gideceği rotayı belirleyebilmesi için öncelikle sizin uzun vadeli amaçlarınızı o balonun içerisine yüklemeniz gerekiyor." denir ve öğrencilere düşünmeleri için belirli bir süre verilir. |

Süreç (Uygulama Basamakları):

5. Öğrenciler gözlerini açtıktan sonra Çalışma Yaprağı-2 dağıtılır ve uzun vadede gerçekleştirmek istedikleri amaçları düşünüp kâğıttaki uçan balonlarına yazmaları istenir.
6. Tüm öğrencilerin yazma işlemini tamamladıktan sonra gönüllü öğrencilerden başlanarak düşüncelerini ve deneyimlerini paylaşmaları istenir.
7. Öğrencilerden paylaşımları alındıktan sonra aşağıdaki tartışma soruları sorulur:
 - Uzun vadeli amaçlarınız nelerdir?
 - Uzun vadeli amaçlarınızı neye göre belirlediniz?
 - Uzun vadeli amaçlarınızı gerçekleştirmeniz için neler yapmanız gerekir?
 - Bu uzun vadeli amaçlarınıza ulaşabilmeniz için gerçekleştirmeniz gereken kısa vadeli amaçlarınız neler olabilir?
8. Aşağıdakine benzer bir açıklama ile süreç sonlandırılır:
"Uzun vadeli amaçlarımız bize ulaşacağımız noktayı gösterirler. Varacağımız noktayı bilirsek şu andan itibaren neler yapabileceğimizi de planlayabiliriz ve bu da amacımıza ulaşmamızı kolaylaştırır."

Kazanımın Değerlendirilmesi:

1. Öğrencilere Çalışma Yaprağı-2'yi odalarında bir yere asmaları ve yeni bir amaç oluşturduklarında ya da amaçları değişiklik gösterdiğinde güncellemeleri istenir.
2. Öğrencilerden balona yükledikleri uzun vadeli hedeflerine uygun olarak 5 yıl ya da 10 yıl sonraki kendilerine ("5-10 Yıl Sonraki Ben" başlıklı bir mektup) mektup yazmaları istenir.

Uygulayıcıya Not:

1. Uygulayıcı sınıftaki öğrenci sayısı ve dersin süresini göz önüne alarak Çalışma Yaprağı-1'deki hedefleri azaltıp çoğaltabilir.
2. Uzun vadeli amaçlarını belirlemede zorlanan öğrencilere örnekler verilerek destek olunabilir.
3. Çalışma Yaprağı-1 imkânlar el veriyorsa etiket kâğıdına çıktı alınarak tahtaya yapıştırma süreci kolaylaştırılabilir.

Özel gereksinimli öğrenciler için;

1. Tahtaya yapıştırılan amaç başlıklarının yanına ilgili görselleri de yapıştırılarak daha açıklayıcı hale getirilebilir.
2. Kısa vadeli ve uzun vadeli amaçlar açıklanırken somut örnekler üzerinden gidilerek öğrenme süreci farklılaştırılabilir.
3. Tartışma soruları basitleştirilerek öğrencilerin katılımları desteklenebilir.
4. Çalışma kâğıdında yazan cümlelerin puntosu büyütülerek ve kontrast bir zemin üzerine yapıştırılarak görme bakımından işlevsel hale getirilebilir.

Etkinliği Geliştiren:

Özge TIĞLI

Çalışma Yaprağı 1

| KISA VADELİ AMAÇLAR | UZUN VADELİ AMAÇLAR |
|---|---|
| Meslek sahibi insanlardan meslekleri hakkında bilgi almak | Bir meslek sahibi olmak |
| Düzenli olarak ders tekrarlarını yapmak | Yıl sonunda derslerinde belirlediği başarıya ulaşmak |
| Her gün İngilizce kelimeler ezberlemek | Yabancı dil öğrenmek |
| Bu ay içinde müzik dersi almaya başlamak | Bir müzik aleti çalabilmek |
| Haftada iki gün antrenman yapmaya başlamak | Seneye basketbol takımına girmek |
| Okuldaki kulüp çalışmalarına katılmak | İlgilerine ve yeteneklerine uygun çalışmalar yapmak |
| Okulda kurulacak resim sergisi için bir ay boyunca tablo yapmak | Bir ressam olmak |
| Her hafta sonu yarım gününü matematik çalışmaya ayırmak | Bir sonraki yıl yapılacak matematik olimpiyatlarında okulunu temsil etmek |
| Tasarladığı projeyi iki gün sonra sınıfta öğretmenine ve arkadaşlarına sunmak | Gelecekte insanların hayatlarını kolaylaştıracak ürünler tasarlayabilmek |
| Haftaya gireceği sınavlarda belirlediği başarıya ulaşmak | Yıl sonunda yapılacak olan bursluluk sınavında istediği bursu kazanmak |

Çalışma Yaprağı 2

Balonunuza koymak istediğiniz uzun vadeli amaçlarınızı ilgili maddelere yazınız.
Örneğin: İyi bir sporcu olmak, belirlediğim başarılarla ulaşmak vb.



4. SINIF ETKİNLİKLERİ

YÖNERGELERİ TAKİP ET, GÜVENDE KAL!

| | |
|-------------------------------|---|
| Gelişim Alanı | Sosyal Duygusal |
| Yeterlik Alanı | Kişisel Güvenliğini Sağlama |
| Kazanım/Hafta | Kişisel hakların korunması ve kişisel güvenliğin sağlanması için yönergeleri izler./29. Hafta |
| Sınıf Düzeyi | 4.Sınıf |
| Süre | 40 dk (Bir ders saati) |
| Araç-Gereçler | <ol style="list-style-type: none"> 1. Çalışma Yaprağı-1 2. Çalışma Yaprağı-2 3. Çalışma Yaprağı-3 4. A4 kâğıdı |
| Uygulayıcı İçin Ön Hazırlık | <ol style="list-style-type: none"> 1. Çalışma Yaprağı-1 ve Çalışma Yaprağı-2 etkileşimli tahta ya da projeksiyonla yansıtılabilir. 2. Çalışma Yaprağı-3'de yer alan "Yer Adları" ve "Uyarı Yönergeleri" A4 kâğıdına ayrı ayrı ve büyük harflerle yazılır. |
| Süreç (Uygulama Basamakları): | <ol style="list-style-type: none"> 1. Uygulayıcı aşağıdaki açıklamayı yaparak etkinliği başlatır. "Sevgili öğrenciler; herhangi bir işi yapabilmek için izlenecek yollar ile ilgili verilen talimatlara yönerge denir. Bugünkü etkinliğimizde hayatımızı kolaylaştıran, birçok tehlikeden bizleri koruyan yönergelerin kişisel hak ve güvenliğimiz için ne kadar önemli olduklarını öğreneceğiz. Örneğin maske takmanın zorunlu olduğuna dair bir yönerge gördüğümüzde, maske takmamız gerekir. Eğer maske takmazsak, sağlığımızın güvenliğini ve sağlıklı olma hakkımızı tehlikeye atmış oluruz. Aynı zamanda başkalarının sağlıklı olma hakkını ve güvenliğini tehlikeye atmış oluruz." 2. Çalışma Yaprağı-1'de yer alan uyarı yönergeleri tahtaya yansıtılarak öğrencilere şu açıklamalar yapılır: "Bu yönergelerle hayatımızın birçok yerinde karşılaşmaktayız. Örneğin; annemiz yemek pişirirken belirli bir sırayı izlemelidir. Yeni aldığımız bir elektronik aleti çalıştırmadan önce kullanma yönergelerini okuruz. Arkadaşlarımızla oynadığımız oyunun kurallarını öğrenmeye kadar pek çok konuda yönergeleri dinler, takip eder ve başkalarına anlatırken yönerge veririz. Sizin de fark ettiğiniz gibi yönergeler her zaman karşımıza çıkmaktadır." 3. Uygulayıcı tarafından sınıf iki gruba bölünür. Her grupta hikâyeyi canlandıran öğrenci dahil 15 öğrenci olmasına dikkat edilir. 4. Çalışma Yaprağı-2'de yer alan senaryolar, gruplara dağıtılır. Öncelikle birinci senaryoda rol alan öğrencilere ilgili A4 kâğıtları verilir. Sonrasında sınıfa birinci senaryo okunur. Ve görevli öğrencilerin canlandırmaları istenir. |

Süreç (Uygulama Basamakları):

5. Birinci senaryonun canlandırma işlemi tamamlandıktan sonra aynı işlem ikinci senaryo için tekrarlanır.
6. Senaryo canlandırmaları bittikten sonra aşağıdaki tartışma sorularıyla sınıf içi etkileşim sürdürülür:
 - İki grubun davranışlarına bakıldığında kişisel güvenlik açısından nasıl farklılıklar olmuştur?
 - İki grubun davranışlarına bakıldığında kişisel hakların korunması açısından nasıl farklılıklar olmuştur?
 - Güvende kalma hakkımızı korumak için nelere dikkat etmeliyiz?
 - Çevremizdeki uyarı yönergelerini izlemek kişisel güvenlik ve kişisel haklarımızdan hangilerine katkılar sağlar? (sağlık hakkı, yaşam hakkı, güvende olma vb.)
7. Uygulayıcı aşağıdaki açıklamayı yaparak etkinliği sonlandırır.

"Sevgili Öğrenciler yönergelere uymak, kişisel sağlığımız ve güvenliğimiz için çok önemlidir. Uyduğumuz bir yönerge sonrasında hem kendi güvenliğimizi hem de çevremizdeki diğer insanların güvenliğini ve haklarını koruma altına almış oluruz. Unutmayınız, yönergeler pek çok durumda önemli risklerden bizi korur. Bu yüzden yazılı, sözlü ve görsel yönergeleri dikkatlice okuyarak bu yönergelerdeki uyarılara kişisel hak ve güvenliğimiz için uygun davranmalıyız."

Kazanımın Değerlendirilmesi:

1. Öğrencilerden bir hafta boyunca okulda ve çevrelerindeki yönergeleri gözlemleyerek kişisel hakların korunması ve kişisel güvenliğin sağlanması ile ilişkilendirmeleri istenir. Sonrasında bunların sınıfta tartışılması için bir zaman ayarlaması yapılabilir.

Uygulayıcıya Not:

1. Her bir grupta en az 15 öğrenci olmalıdır. Sınıf sayısı az olması durumunda bir öğrenci iki grupta da görev alabilir.

Özel gereksinimli öğrenciler için;

1. Hikâyeyi canlandırma aşamasında akran eşlemesi yapılarak öğrencilerin etkinliğe katılımı desteklenebilir.
2. Çalışma kâğıdındaki durumlar önce öğrencilere açıklanarak ardından nasıl canlandırma yapabileceklerine model olunarak öğrenme süreci farklılaştırılabilir.
3. Tartışma soruları basitleştirilerek öğrencilerin katılımı artırılabilir.
4. Çalışma kâğıdında yazan cümlelerin puntosu büyütülerek ve kontrast bir zemin üzerine yapıştırılarak görme bakımından işlevsel hale getirilebilir.

Etkinliği Geliştiren:

Savaş SESLİ

AFET VE ACIL DURUM BİLGİLERİ

Tahliye kim organize edecek?

- ✓ Acil durumlarda koordinasyon 'Acil Durum Yönetim Ekibi' tarafından sağlanır. Acil durumlarda toplanma noktası kontrolü, arama-kurtarma-söndürme ilk yardım-haberleşme-lojistik teknik müdahale faaliyetleri ilgili acil durum ekipleri ve bölüm yöneticileri tarafından yürütülür.

Binayı nasıl tahliye edeceğiz?

- ✓ Binayı bulunduğunuz noktaya en yakın acil çıkışlardan tahliye edebilirsiniz. Her çalışan olası acil durumlarda hızlı şekilde binayı tahliye edebilmek için yönlendirme işaretleri ve çıkış noktalarını takip etmeli ve bilgi edinmelidir. Bina tahliye yolları ve müdahale ekipmanlarının yerlerini tespit için bulunduğunuz katta ki 'Acil Durum Tahliye Krokisini' inceleyin.

Asansörü kullanabilir miyim?

- ✓ Asansöre binmeyin, çünkü bindiğiniz asansör yangınının çıktığı katta durabilir, duman içinde kalabilirsiniz.

Çatıya kaçılması uygun mu?

- ✓ Hayır yangın anında alev ve duman yönlenmesi yukarı doğru olacağından etkilenme riskiniz ortaya çıkar bu nedenle bina aşağıdan terk edilmelidir.

Acil durum gördüğünüzde

- ✓ En yakın alarm butonuna basın ,çevrenizde buton yoksa sesli olarak etrafınızdakilere duyurun.
- ✓ Can güvenliğinizi sağladıktan sonra durumu güvenliğe bildirin. bilgi verirken durumun içeriği(yangın ise cinsi, patlama ise yeri vb.)ve yeri hakkında bilgi iletmeyi unutmayın.
- ✓ Acil durum ekipleri olay yerine intikal edene kadar can güvenliğinizi tehlikeye atmadan olaya müdahale edin.
- ✓ Acil durum ekipleri olay yerine intikal ettiklerinde durum ile ilgili bilgi aktarın.
- ✓ Olay yerini en güvenli şekilde terk ederek toplanma noktasına gidin.
- ✓ Teknik müdahale faaliyetleri ilgili acil durum ekipleri ve bölüm yöneticileri tarafından yürütülür.

Olay yerini terk edemiyorsanız yangın veya patlama durumunda;

- ✓ İtfaiyeyi arayarak tam olarak yerinizi bildirin.
- ✓ Kapıların etrafındaki boşlukları doldurun.

Deprem durumunda;

- ✓ Pencere ve devrilmesi muhtemel dolap, raf vb. cisimlerden uzaklaş.

- ✓ Etrafa düşen cisimlere karşı koruma sağlayabilecek masa altı, kolon gibi noktalara ulaşarak kendine güvenli alan oluşturun.
- ✓ Telefon ile acil durum ekipleri, AKOM, 112 Acil Çağrı Merkezi vb. yardım ekiplerine ulaşarak durumunu ve yerini bildir.
- ✓ Ellerini başının arasına alarak fetüs pozisyonunda yardım gelmesini bekle.
- ✓ Bulduğunuz yerde ses çıkarma veya cisimlere vurma yolu ile gürültü yaparak yardım ekiplerinin yerini bulmasına yardımcı olabilirsiniz.
- ✓ Acil durum ekipleri veya profesyonel müdahale ekipleri (İtfaiye, Hızır Acil, AKUT vb.) ile karşılaştığınızda geçiş önceliği vererek kolaylık sağlayın.
- ✓ Binayı terk ederek işaretler ile belirlenmiş olan toplantı noktasına gidin.
- ✓ Toplanma sonrasında bölüm yöneticileri ve güvenlik personeli tarafından yapılacak yoklamaya katılın.
- ✓ Olay anında yakınıızda çalışan arkadaşınızın orada olup olmadığını kontrol edin yoksa bölüm yöneticinize bildirin.
- ✓ Acil Çağrı Merkezi 112 (trafik, ambulans, polis, doğalgaz)

Acil Durum Sireni Çaldığında Zaman Kaybetmeyin!

- ✓ Eşyanızı toplamayın, PC nizi toplamayın, telefonda konuşmanızın bitmesini beklemeyin.
- ✓ Sakin olun.
- ✓ Ofisin kapısını açmadan önce kapının sıcaklığını elinizin tersiyle ölçün.
- ✓ Sıcaksa o kapıdan çıkmaktan vazgeçin başka bir kapıya yönelin.
- ✓ Tahliye sırasında öncelikli yangın merdivenini kullanın.

DOĞRU MASKE KULLANIMI

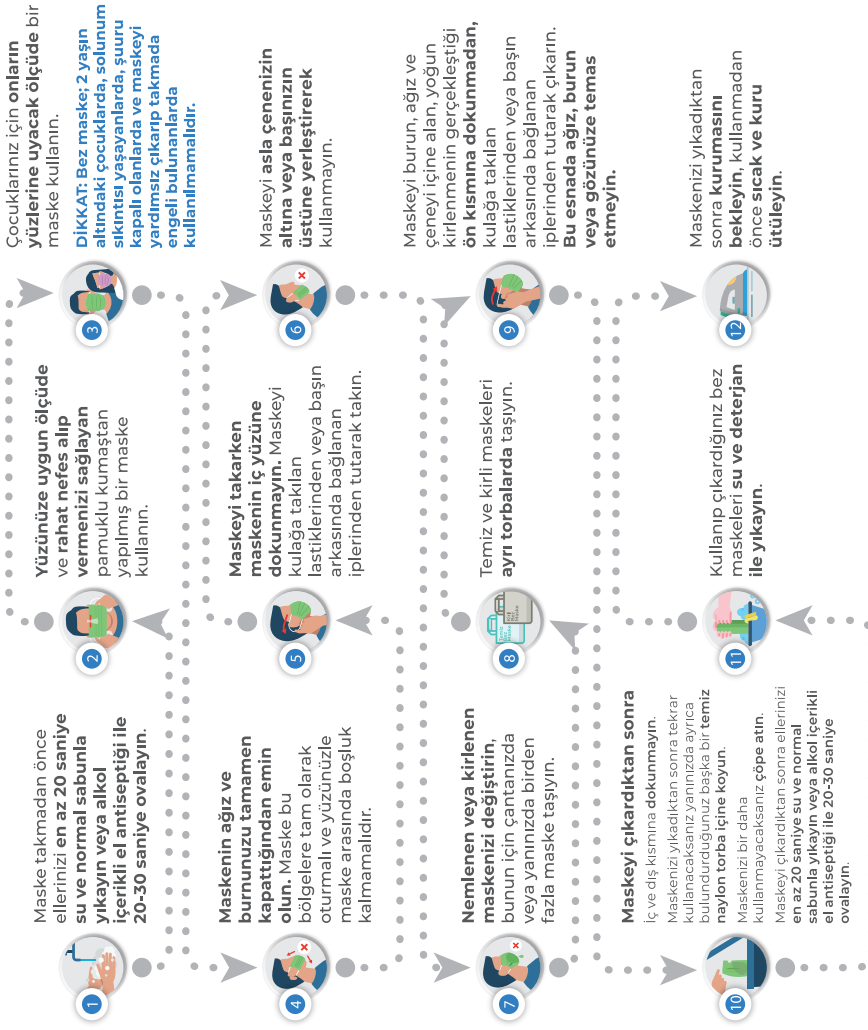

**MASKESİZ
GİRİLMEZ**



ELLERİMİZİ YIKAYALIM SAĞLIĞIMIZI KORUYALIM



T.C. SAĞLIK BAKANLIĞI



Yeni Koronavirüs solunum yolu enfeksiyonu yapan bir virüsdür.



En çok karşılaşılan belirtiler ateş, öksürük ve solunum sıkıntısıdır.



Korunmak için kalabalıktan olabildiğince uzak durulmalıdır.



Eller en az 20 saniye süreyle su ve normal sabunla yıkanmalıdır.



Ellerimizi ıslatıp sabunu ellerimizin bütün yüzeylerine dağıtalım.



Avuçlarımızın içini ve dışını iyice ovalayalım.

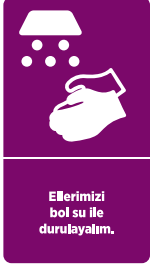

Ellerimizi bol su ile durulayalım.



Musluğu, ellerimizi kurduğumuz kağıt havlu ile kapatalım.

ELLERİMİZİ DOĞRU YIKAYALIM



**ÇÖPLERİ
ÇÖP KUTUSUNA
ATINIZ**





Güvenliğiniz İçin !

GÜVENLİK İŞARETLERİ VE ANLAMLARI



| Güvenlik Rengi | Anlam ve görevleri | Kullanım örnekleri |
|----------------|---|---|
| | Kırmızı Dur Yasak | Dur işareti İmdat işareti Yasak işareti Bu renk aynı zamanda yangınla mücadele için kullanılır. |
| | Sarı Dikkat Olası Tehlike | Tehlike uyarısı (Yangın, patlama ısınma ve kimyasal reaksiyonlar vs.) Ayrıca kaynak, geçit ve engeller için işaretleme |
| | Yeşil Tehlikesiz Durum, İlk yardım | Kaçış yolları ve İmdat çıkışları. İmdat duşları İlk yardım ve Kurtarma İstasyonları |
| | Mavi Emir ve Yönlendirme | Kişisel koruma araçları ve teçhizatı kullanma sorumluluğu |

Çalışma Yaprağı 2

(Grup 1 Tarafından Canlandırılacak Senaryo)

Selim lavaboda ellerini yıkamak için öğretmeninden izin alarak sınıftan çıktı. Sınıf kapısını kapatırken **“KAPILARI ÇARPMAYALIM”** uyarı yönergesini gördü ve yavaşça kapıyı kapattı. Koridorda tam koşmak üzereyken **“KORİDORLARDA KOŞMAYINIZ”** uyarı yönergesini gördü ve yavaşladı. Merdivene geldiğinde merdivenleri hızlıca inmek istedi ancak **“MERDİVENLERDE KOŞMAK TEHLİKELİDİR”** uyarı yönergesini görünce sakin bir şekilde merdivenlerden inerek lavaboya ulaştı. Lavabo önüne geldiğinde **“KAYGAN ZEMİN”** uyarı yönergesini gördü. Çok yavaş hareket ederek dikkatli bir şekilde uyarı levhasının etrafından dolaşarak lavaboya ulaştı. 20 saniye ellerini yıkadıktan sonra **“MUSLUĞU AÇIK BIRAKMAYALIM”** uyarı yönergesine uyararak musluğu kapattı. Ellerini peçeteye kuruladıktan sonra **“LÜTFEN ÇÖPLERİMİZİ ÇÖP KUTUSUNA ATALIM”** uyarı yönergesine göre elindeki peçeteyi çöp kutusuna attı.

(Grup 2 Tarafından Canlandırılacak Senaryo)

Selim lavaboda ellerini yıkamak için öğretmeninden izin alarak sınıftan çıktı. Sınıf kapısını kapatırken **“KAPILARI ÇARPMAYALIM”** uyarı yönergesini gördü ama kapıyı yavaşça kapatmadı. Koridorda tam koşmak üzereyken **“KORİDORLARDA KOŞMAYINIZ”** uyarı yönergesini gördü koşmaya başladı. Merdivene geldiğinde **“MERDİVENLERDE KOŞMAK TEHLİKELİDİR”** uyarı yönergesini görmesine rağmen hızlı bir şekilde merdivenlerden inerek lavaboya ulaştı. Lavabo önüne geldiğinde **“KAYGAN ZEMİN”** uyarı levhasını gördü. Uyarıya aldırış etmeden yürümeye devam etti. Ayağı kayarak yere düştü. Yerden kalkarak lavaboya ulaştı. 20 saniye ellerini yıkadıktan sonra **“MUSLUĞU AÇIK BIRAKMAYALIM”** uyarı yönergesini görmesine rağmen musluğu tam kapatmadı. Ellerini peçeteye kuruladıktan sonra **“LÜTFEN ÇÖPLERİMİZİ ÇÖP KUTUSUNA ATALIM”** uyarı yönergesini görmezden gelerek elindeki peçeteyi yere attı.

Çalışma Yaprağı 3

| YER ADLARI | UYARI YÖNERGELERİ |
|--------------|--|
| SINIF KAPISI | KAPILARI ÇARPMAYALIM |
| KORİDOR | KORİDORLARDA KOŞMAYINIZ |
| MERDİVEN | MERDİVENLERDE KOŞMAK TEHLİKELİDİR |
| LAVABO | KAYGAN ZEMİN UYARI LEVHASI |
| MUSLUK | MUSLUĞU AÇIK BIRAKMAYALIM |
| PEÇETELİK | CANLANDIRAN ÖĞRENCİYE PEÇETE VERECEK BİR ÖĞRENCİ |
| ÇÖP KUTUSU | LÜTFEN ÇÖPLERİMİZİ ÇÖP KUTUSUNA ATALIM |



4. SINIF ETKİNLİKLERİ

SİHIRLİ İP

| | |
|-------------------------------|---|
| Gelişim Alanı | Sosyal Duygusal |
| Yeterlik Alanı | Benlik Farkındalığı |
| Kazanım/Hafta | Büyüme ve gelişmenin yaşamın doğal bir parçası olduğunu fark eder. / 30.Hafta |
| Sınıf Düzeyi | 4.Sınıf |
| Süre | 40 dk (Bir ders saati) |
| Araç-Gereçler | <ol style="list-style-type: none"> 1. Küçülmüş Kıyafetler 2. İp (Yün, Makrome vb ip olabilir) 3. Öğrenci sayısı kadar poşet dosya 4. Yapıştırıcı 5. Çalışma Yaprağı-1 6. Çalışma Yaprağı-2 |
| Uygulayıcı İçin Ön Hazırlık | <ol style="list-style-type: none"> 1. Öğrencilerden bir gün öncesinde kendilerinin küçüklüklerinden kalan, bulabildikleri küçülmüş bir kıyafeti veya kendilerinden küçük birine ait ulaşabildikleri bir kıyafeti sınıfa getirmeleri istenir. 2. Uygulayıcı tarafından her öğrencinin boyu ipe ölçülür ve ip kesilir. Ölçülen ipler her öğrenci için ayrı poşet dosyaya konur ve poşet dosyanın üzerlerine ip hangi öğrenciye ait ise onun ismi yazılır. 3. Çalışma Yaprağı-1 ve Çalışma Yaprağı-2 öğrenci sayısı kadar çoğaltılır. |
| Süreç (Uygulama Basamakları): | <ol style="list-style-type: none"> 1. Öğrencilerden sınıfa getirdikleri kendilerinden küçük çocuk kıyafetlerini incelemeleri istenir. Öğrenciler inceleme yaparken uygulayıcı tarafından öğrencilere düşünceleri için aşağıdaki yönerge verilir: <i>“Evet arkadaşlar şimdi elinizdeki bu kıyafetlere dikkatlice bakmanızı istiyorum. Bu kıyafetleri giydiğiniz zaman kaç yaşlarındaydınız? Ya da bu kıyafetler kaç yaşındaki çocuklar için? Sizce şuan bu kıyafetleri giyebilir misiniz, denemeye ne dersiniz? Evet sanırım çok mümkün görünmüyor. Bu kıyafetlerin hepsi sizlerin küçüklüklerinizden veya sizden küçük çocukların olduğu için sizlere olmuyor. Peki bu giysileri giyebildiğiniz zamanı düşünürseniz yani okula bile başlamadığınız zamanları sizce o zamandan bu yana şimdi ne değişti? Yani neden bu giysileri şuan giyemiyorsunuz?”</i> 2. Öğrencilere etkinliğin amacı açıklandıktan sonra aşağıdaki sorularla sınıf içi tartışma sağlanır: <ul style="list-style-type: none"> • Küçüklüğünüzden bugüne sizde neler, ne gibi özellikler değişti? |

Süreç (Uygulama Basamakları):

- Fiziksel özellikleriniz değişti mi mesela boyunuz, kilonuz vb. ya da yürüme, koşma veya spor yapma gibi şuan yaptıklarınızı o zaman yapabiliyor muydunuz? (Fiziksel Gelişim)
 - Peki ya bilgileriniz, o zamanlar neleri biliyor, neleri yapabiliyordunuz? Sizce şimdi derslerde öğrendiklerinizi o zaman öğrenebilir miydiniz? Örneğin Şimdi yapabildiğiniz okuma yazmayı, matematiksel işlemleri o zaman yapabilir miydiniz? (Bilişsel Gelişim)
 - Peki ya arkadaşlık ilişkilerinizi düşünün, siz çok küçükken hatta bebekken kaç tane arkadaşınız vardı ve sizce onlarla dışarıda oyun oynayabiliyor muydunuz? Peki ya şimdi? (Sosyal Gelişim)
3. Öğrencilerin paylaşımları alındıktan sonra Çalışma Yaprağı-1 sınıfa dağıtılır. Öğrencilere *"Sizlere dağıtmış olduğum çalışma yaprağının üzerinde şundaki yaşınızı temsil eden bir çocuk resmi var. Geriyi gösteren okun boş kalan kısmına küçük yaşlardayken büyüme ve gelişme ile ilgili hangi süreçleri yaşadığınızı hangi özelliklere sahip olduğunuzu ve sizinle ilgili nelerin değiştiğini; ileriye gösteren okun boş kısmına da gelecekte sizinle ilgili nelerin değişeceğini çizmenizi ve yazmanızı istiyorum"* denir.
 4. Çizimler tamamlandıktan sonra gönüllü öğrencilerin paylaşımları alındıktan sonra öğrencilere *"Etrafınıza ve doğaya baktığınızda büyümeyen ve gelişmeyen neleri görüyorsunuz? Neden? Peki ya insanların büyüüp gelişmediği bir dünya nasıl bir yer olurdu?"* sorusu sorulur ve cevapları alınır.
 5. Önceden hazırlanmış olan Çalışma Yaprağı-2'nin de içinde yer aldığı poşet dosyalar öğrencilere dağıtılır. Öğrencilerden poşetlerin içindeki işlerini Çalışma Yaprağı-2'nin ortasına yapıştırmaları istenir. Öğrencilere *"Bu ip benden size bir hatıra olarak kalacak bir yıl sonra açtığınızda ne kadar büyümüş olduğunuzu kendiniz keşfetmiş olacaksınız."* açıklaması yapılır.

Aşağıdakine benzer bir açıklamayla etkinlik sonlandırılır:

"Evet çocuklar dünyamızda tüm canlılar doğuyor ve büyüyorlar. Bütün insanlar da diğer canlılar gibi doğdukları andan itibaren büyürler ve gelişirler. Bu büyüme ve gelişme sırasında insanların pek çok özelliği gelişir ve değişir. Bunların içinde belki de en belirgin olan fiziksel özelliklerimizdir ancak bunlara ek olarak bildiklerimiz, öğrendiklerimiz, kurduğumuz sosyal ilişkilerimiz de pek çok alanda gelişir. Bu özelliklerin değişimi büyüyen ve gelişen tüm canlılar için normal bir süreçtir. O yüzden kendimizde fark ettiğimiz veya henüz farkına varmadığımız büyüme ve gelişmeye bağlı değişimleri yaşamın biz insanlara canlı varlıklar olarak güzel bir armağanı olarak görebilir ve her gün biraz daha büyümenin ve gelişmenin keyfini hep birlikte çıkarabiliriz."

**Kazanımın
Değerlendirilmesi:**

1. Öğrencilerden evde kendilerinin veya aile üyelerinin geçmiş fotoğraflarını ailecek incelemeleri, büyüme ve gelişme süreci hakkında sohbet etmeleri, gelişim dönemleri hakkında (bebeklik, çocukluk, ergenlik, genç yetişkinlik vb. gibi) merak ettikleri soruları aile üyeleri ile tartışmaları istenebilir.

Uygulayıcıya Not:

1. Uygulayıcı tarafından kıyafetler istenirken özellikle öğrencilerin anaokulu veya daha küçük yaşlarda giydikleri giysileri göndermeleri, eğer öğrencinin kendi kıyafeti yoksa kardeşinin veya evde küçülmüş bir kıyafeti getirmesi istenir.

Özel gereksinimli öğrenciler için;

1. Tartışma soruları basitleştirilerek öğrencilerin katılımı desteklenebilir.
2. Çalışma Yaprağı-1'deki sorular öğrencilerin düzeyine göre basitleştirilerek ya da sayısı azaltılarak öğrenme süreci farklılaştırılabilir.
3. Çalışma Yaprağı-1 yapılmadan önce somut örnekler üzerinden açıklama yapılarak ve etkinliğin nasıl yapılacağına model olunarak öğrenciler desteklenebilir.

Etkinliği Geliştiren:

Tuğçe ŞENAY

Çalışma Yaprağı 1

ŞU ANKI
YAŞIN



Bu yaştan önce büyüme ile ilgili hangi süreçleri yaşadınız? Fiziksel ve duygusal olarak neler değişti? Çizerek ve yazarak anlatınız.

Bu yaştan sonra büyüme ile ilgili hangi süreçleri yaşayacaksınız? Fiziksel ve duygusal olarak neler değişecek? Ne gibi farklılıklar olacak? Çizerek ve yazarak anlatınız.



ŞU ANKI
YAŞIN



Bu yaştan önce büyüme ile ilgili hangi süreçleri yaşadınız? Fiziksel ve duygusal olarak neler değişti? Çizerek ve yazarak anlatınız.



Bu yaştan sonra büyüme ile ilgili hangi süreçleri yaşayacaksınız? Fiziksel ve duygusal olarak neler değişecek? Ne gibi farklılıklar olacak? Çizerek ve yazarak anlatınız.

Çalışma Yaprağı 2

Bu ip senin için özel olacak. Bundan bir yıl sonra bu ipi aç ve olduğun boyunla karşılaştır. Ne kadar büyüdüğünü kendin keşfet! Sahip olduğun ipin mutlulukla uzaması dileğiyle...



4. SINIF ETKİNLİKLERİ

KENDİNE İYİ BAK

| | |
|-------------------------------|--|
| Gelişim Alanı | Sosyal Duygusal |
| Yeterlik Alanı | Kişisel Güvenliği Sağlama |
| Kazanım/Hafta | İyilik halini destekleyen davranışlar açısından kendini değerlendirir. / 31.Hafta |
| Sınıf Düzeyi | 4.Sınıf |
| Süre | 40 dk (Bir ders saati) |
| Araç-Gereçler | 1. Çalışma Yaprağı-1 2. Etkinlik Bilgi Notu |
| Uygulayıcı İçin Ön Hazırlık | 1. Çalışma Yaprağı-1 öğrenci sayısı kadar çoğaltılmalıdır. 2. Etkinlik Bilgi Notu etkinlik öncesinde okunmalıdır. |
| Süreç (Uygulama Basamakları): | <ol style="list-style-type: none"> Uygulayıcı tarafından aşağıdaki açıklama ile etkinlik başlatılır: <i>"Hemen herkes rutin hayatın içerisinde "Nasılsın?" sorusu ile pek çok kez karşı karşıya gelmektedir. Çoğu zaman fiziksel sağlığını göz önünde bulundurarak hızlıca cevapladığımız bu soru hayatımızın sıradan bir parçası olmuş durumdadır.</i> <i>Sadece fiziksel anlamda sağlıklı olmayı değil, "İyilik Hali" aslında fiziksel, duygusal, sosyal ve bilişsel anlamda kişinin durumunu anlatan geniş bir kavramdır. Bir başka deyişle sağlıklı olmak hasta olmamakla aynı anlama gelmez. Örneğin, kalp hastası, tansiyon ve şeker hastası olmayabilirsiniz ama duygusal olarak kendinizi kötü hissedebilirsiniz. Dolayısıyla sağlıklı olmayı bedensel, duygusal ve sosyal olarak kendimizi iyi hissetmek olarak açıklayabiliriz."</i> Öğrencilere uygulayıcı tarafından "İyilik halimizi hangi davranışlarla destekleriz?" sorusu yöneltilir. Öğrencilerin verdikleri cevaplar tahtaya yazılır. Öğrencilere Çalışma Yaprağı-1 dağıtılarak ve kendi iyi olma hallerini değerlendirmeleri istenir. Öğrencilerin tahtaya yazdırdıkları ile Çalışma Yaprağı-1'de belirtilenler karşılaştırılır. Uygulayıcı tarafından aşağıdaki sorular sorularak sınıf içi etkileşime devam edilir: <ul style="list-style-type: none"> Çalışma Yaprağı-1'i doldururken kendinizle ilgili neler fark ettiniz? Hangi alanlarda "Her Zaman" kısmını daha çok işaretlediniz? |

Süreç (Uygulama Basamakları):

- “Hiçbir Zaman” diye işaretlediğiniz alanlarla ilgili ne gibi değişiklikler yapabilirsiniz?
- Fiziksel, duygusal ve sosyal alanın her birinde iyi hissetmemiz diğer alanları da etkiler mi? Nasıl?
- İyilik halinizi artırmak için sizler neler yapabilirsiniz?

7. Öğrencilerin paylaşımları alındıktan sonra eksik kalan noktalar varsa Etkinlik Bilgi Notu’ndan yararlanılarak iyilik halini destekleyen davranışlar detaylı bir şekilde açıklanabilir.

8. Uygulayıcı tarafından öğrencilere, aşağıdaki açıklama yapılarak etkinlik sonlandırılır:

“Bizlerin fiziksel, ruhsal, zihinsel, sosyal açıdan iyilik haline sahip olmamız sağlıklı olduğumuzun göstergesidir. Bazı alanlarda iyilik hali düzeyimiz çok yüksek olmayabilir. Ancak bu alanları desteklemek için bilinçli bir şekilde çaba ve gayret gösterebiliriz. Bu çaba ve gayreti yaşam biçimi haline getirirsek fiziksel, ruhsal, zihinsel ve duygusal boyutlarda iyilik halimizi desteklemiş oluruz.”

Kazanımın Değerlendirilmesi:

1. Öğrencilerden, Çalışma Yaprağı-1’de yer alan davranışlar arasından “Hiçbir zaman” olarak işaretledikleri geliştirilmesi gereken bir ya da birden fazla davranışı seçerek yaşamlarında bunları uygulamaları istenir.

Uygulayıcıya Not:

Özel gereksinimli öğrenciler için;

1. Çalışma Yaprağı-1 doldurulurken öğrenciye bireysel destek sunulabilir ve onunla birlikte sorular yanıtlanabilir.
 2. Öğrencinin çalışma yaprağında yanıtlayacağı soru sayısı ve içeriği düzeyine göre basitleştirilerek öğrenme süreci farklılaştırılabilir.
- Sorular basitleştirilerek öğrencilerin katılımı desteklenebilir.

Etkinliği Geliştiren:

Şazile KARAGÖZ

ETKİNLİK BİLGİ NOTU

İyilik hali dediğimizde; genelde insanların iyi ya da kötü davranışları ya da insanların sağlıklı olup olmaması anlaşılır. Oysa iyilik hali dediğimiz durum; insanların sosyal yaşam içinde kendilerine ait bir alan oluşturmalarını, diğer insanlar ve çevre ile uyumlu ilişki kurmalarını, fiziksel açıdan sağlıklı, dengeli ve iyi olmayı, duygusal açıdan yaşama dair amaçlarını bilmeyi, yaşadığı duyguları fark etmeyi ve değerler oluşturmayı, bilişsel açıdan öğrendiği bilgiler ile kendisini geliştirmeyi ve topluma bir katkıda bulunmayı ve tüm bunları değerlendirerek kendisinin gereksinimlerini fark etmesini ifade eder.

İyilik hali kavramı beş boyuttan oluşmaktadır. Bunlar;

Fiziksel İyilik Hali: Bu boyutta, kişinin fiziksel açıdan kendisini nasıl hissettiği önemlidir. Örneğin; Düzenli egzersiz ve spor yapan, düzenli beslenme alışkanlığı olan, düzenli uyku uyuyan ve fiziksel sağlığını korumaya çalışılması bu iyilik hali boyutuyla ilgilidir.

Duygusal İyilik Hali: Bu boyutta, kişilerin duygusal olarak kendilerini nasıl hissettiği ile ilgili bir alandır. Duygularının farkında olmasını, kontrol etmesini, duyguları ile barışık olma durumunu ifade eder. Duyguları içinde olduğu durumlar ile tutarlı olmasını, yaşadığı çatışmaları kontrol etmeyi ifade eder.

Sosyal İyilik Hali: Bu boyutta kişilerin kendileri ve diğer kişilerle kurduğu ilişkilerin sağlıklı olması, aile ve arkadaşları arasında sağlıklı ilişkiler kurabilmesi ve kendisine destek veren sosyal desteklerinin olması durumunu ifade eder.

Yaşamı Anlamlandırma ve Hedef Odaklı Olma İyilik Hali: bu boyutta kişilerin kendi yaşam amaçlarını belirlemesi, amaçlarını araştırması, hedefler belirlemesi ve bunlar için çaba harcamasını ifade eden iyilik halini ifade eder.

KAYNAK:

Korkut Owen, F., Doğan, T., Demirbaş Çelik, N., ve Owen, D. W. (2016). İyilik Hali Yıldızı Ölçeği'nin geliştirilmesi. Journal of Human Sciences, 13(3), 5013-5031.

Çalışma Yaprağı 1

| | | Hiçbir Zaman | Ara sıra | Her zaman |
|----|--|--------------|----------|-----------|
| 1 | Sağlıklı olmayı önemserim ve sağlığıma dikkat ederim. | | | |
| 2 | Düzenli uyurum. | | | |
| 3 | Sağlıklı beslenirim | | | |
| 4 | Kendime güven duyarım. | | | |
| 5 | Yaşadığım duyguların farkında olurum. | | | |
| 6 | Duygularımı rahatça ifade edebilirim. | | | |
| 7 | İnsanlarla ilişki kurmakta zorluk yaşamam. | | | |
| 8 | Aile ile ilişkilerim olumludur. | | | |
| 9 | Çevremde bana değer veren insanlar vardır. | | | |
| 10 | İleri de ne yapmak istediğim konusunda planlarım var. | | | |
| 11 | Yaşam içinde kendimi mutlu hissediyorum. | | | |
| 12 | Gelecekte güzel şeylerin beni beklediğine inanıyorum. | | | |
| 13 | Yeni bilgiler öğrenmeyi severim. | | | |
| 14 | Sahip olduğum bilgileri çevredeki insanlarla paylaşıyorum. | | | |
| 15 | Kendimi geliştirmek için araştırma yapmayı severim. | | | |
| 16 | Kendi düşüncelerimi söylemekten çekinmem. | | | |
| 17 | Uzun süre televizyon izlemek ve internet kullanmanın sağlıklı bir davranış olmadığını bilirim. | | | |
| 18 | Arkadaşlarımda sorunlarına anlayışla yaklaşırım. | | | |

4. SINIF ETKİNLİKLERİ

SOR, SORUŞTUR, TARTIŞ

| | |
|-------------------------------|--|
| Gelişim Alanı | Sosyal Duygusal |
| Yeterlik Alanı | Kişisel Güvenliği Sağlama |
| Kazanım/Hafta | Bilgi kaynaklarının güvenilirliğini sorgular. / 32.Hafta |
| Sınıf Düzeyi | 4.Sınıf |
| Süre | 40 dk (Bir ders saati) |
| Araç-Gereçler | 1. Çalışma Yaprağı-1 |
| Uygulayıcı İçin Ön Hazırlık | <ol style="list-style-type: none">1. Bir hafta öncesinden öğrenciler 5 farklı gruba ayrılır. Her gruptan "Yoğurt nasıl mayalanır?" temasında araştırma yapmaları istenir. Ancak burada her bir grup farklı bir bilgi kaynağını kullanacaktır. Bu nedenle uygulayıcı "anne-baba / akran ile görüşme, uzman ile görüşme, bilimsel yayından yararlanma, televizyon programlarını inceleme ve internetten araştırma" başlıklarından bir tanesini gruplara dağıtır. Gruplardan bir hafta boyunca araştırma konusunu kendilerine verilen bilgi kaynaklarını kullanarak araştırmaları istenir. |
| Süreç (Uygulama Basamakları): | <ol style="list-style-type: none">1. Etkinliğin amacının bilgi kaynaklarının güvenilirliğini sorgulamak olduğu açıklanır.2. Gruplardan bir hafta boyunca yaptıkları çalışmaları derlemeleri için bir araya gelmeleri istenir. Her gruba Çalışma Yaprağı-1 dağıtılır.3. Öğrencilerden bireysel olarak yaptıkları çalışmaları grup arkadaşlarıyla paylaşmaları ve grubun ortak kararlarını vererek bu kararlarını Çalışma Yaprağı-1 üzerine listelemeleri istenir.4. Her gruptan bir sözcü belirlemeleri ve grup çalışmalarını sözcüler aracılığıyla paylaşmaları istenir.5. Tüm grupların paylaşımları tamamlandıktan sonra uygulayıcı tarafından aşağıdaki sorularla süreç yönlendirilir:<ul style="list-style-type: none">• Araştırma konusuna ilişkin incelediğiniz bilgi kaynaklarından elde edilen bilgileri düşündüğünüz hangi grubun ifade ettiği bilgiler size daha çok güvenilir geldi? Neden?• Bu bilgi kaynağını güvenilir kılan özellikler nelerdir?• Güvenilir olmayan bilgi kaynakları kişisel güvenliğimizi nasıl tehdit eder?• Bu bilgi kaynaklarının dışında bu konuyu araştırabileceğimiz farklı bilgi kaynakları olabilir miydi? Neler? |

Süreç (Uygulama Basamakları):

- Araştırma konularımız değişirse bizim için güvenilir kaynağı da değişir mi?

6. Öğrencilerin tartışma sorularına ilişkin paylaşımları alındıktan sonra süreç aşağıdaki benzer bir açıklama ile sonlandırılır:

“Sevgili öğrenciler, herhangi bir konu hakkında araştırma yaparken pek çok kaynağa başvurabiliriz. Bazen akranlarımız, anne, babalarımız, geleneklerimiz bazen televizyon, eğitim ve sağlık programları bazen kitaplar ve bilimsel yayınlar, bazen internet bazen de konuyla ilgili uzmanlara danışırız. Bu kaynakların hangilerinin güvenilir olduğunu bilmek bizim kişisel güvenliğimizi korumamızda yardımcı olur. Bazen araştırma konusu değiştiğinde başvurduğumuz bilgi kaynaklarının güvenilirliği de farklılaşabilir. Örneğin sağlıkla ilgili bir konuda bilimsel yayınlar ve uzmanlar daha güvenilir bilgiler verebilirken yoğurt mayalama konusunda anneannemiz bize daha pratik bilgiler verebilir.”

Kazanımın Değerlendirilmesi:

1. Öğrencilerden merak ettikleri bir konuyu seçerek etkinlik kapsamında öğrenmiş olduğu farklı bilgi kaynaklarını kullanarak araştırma yapmaları istenir. Yapılan araştırmaları bilimsel bir rapor gibi not etmeleri ve uygulayıcıya teslim etmeleri istenir. Uygulayıcı tarafından öğrencilerin hazırladığı raporlar sınıf panosunda sergilenebilir.

Uygulayıcıya Not:

Özel gereksinimli öğrenciler için;

1. Gruplama yapılırken öğrencilerin akran desteği alabileceği şekilde sosyal etkileşim ortamı düzenlenebilir.
2. Çalışma yaprağının doldurulması sürecinde bireysel destek sunulabilir.
3. Sorular basitleştirilerek öğrencilerin öğrenme sürecine katılımı artırılabilir.

Etkinliği Geliştiren:

Etkinlik Düzenleme Kurulu

4. SINIF ETKİNLİKLERİ

YALNIZ TAŞ DUVAR OLMAZ

| | |
|-------------------------------|--|
| Gelişim Alanı | Sosyal Duygusal Gelişim Alanı |
| Yeterlik Alanı | Kişiler Arası Beceriler |
| Kazanım/Hafta | Birlikte çalışarak üretmenin topluma katkıda bulunacağını fark eder./ 33.Hafta |
| Sınıf Düzeyi | 4.Sınıf |
| Süre | 40 dk (Bir ders saati) |
| Araç-Gereçler | 1. Çalışma Yaprağı-1 2. Çalışma Yaprağı-2 3. Çalışma Yaprağı-3 4. Çalışma Yaprağı-4 5. Çalışma Yaprağı-5 |
| Uygulayıcı İçin Ön Hazırlık | 1. Tüm çalışma yaprakları grup sayısı kadar çoğaltılır. |
| Süreç (Uygulama Basamakları): | 1. Tahtaya "Bir elin nesi var iki elin nesi var?", "Birlikten kuvvet doğar." gibi atasözleri yazılarak öğrencilerin ne anladıkları sorulur. Öğrencilerden gelen cevaplar doğrultusunda birlikte çalışarak üretmenin önemi vurgulanarak etkinliğin amacı açıklanır. 2. Uygulayıcı tarafından sınıfı 5 gruba ayrılır. Her gruba üzerinde bir ev görseli bütünü parçalarının çizili olduğu çalışma yaprakları 5'er adet olacak şekilde dağıtılır: <ul style="list-style-type: none">• Birinci gruba üçgen çizili Çalışma Yaprağı-1,• İkinci gruba kare çizili Çalışma Yaprağı-2,• Üçüncü gruba pencere çizili Çalışma Yaprağı-3,• Dördüncü gruba kapı çizili Çalışma Yaprağı-4,• Beşinci gruba çit çizili Çalışma Yaprağı-5, dağıtılır. 3. Her gruptan kendilerine verilen çalışma yapraklarındaki şekilleri kesmeleri istenir. 4. Gruplar kesme işlemini tamamladığında "Sevgili öğrenciler, keserek çıkarttığınız bu şekil bir bütünü parçası ve her grupta bu bütünü bir parçası var. Şimdi sizlerden diğer grupları gezmenizi ve onlardaki şekillere bakmanızı istiyorum. Bu bütünü oluşturacak şekilde sizde eksik olan parçaları diğer gruplardan tamamlamanızı istiyorum. Şeklinizi tamamlayabilmek için her gruptan mutlaka bir parça almanız gerekiyor." açıklaması yapılır. |

Süreç (Uygulama Basamakları):

5. Gruplar diğer gruplardan parçaları alarak şekli tamamladıktan sonra aşağıdaki sorularla süreç yönlendirilir:
 - Parçaları birleştirerek hangi şekli elde ettiniz?
 - Bir grup kesme işlemini tamamlayamasa ne olurdu?
 - Hep birlikte üretmek ve topluma katkı sağlamak neden önemlidir?
 - Birlikte çalışarak bir şeyler üretmek size neler hissettirdi/düşündürdü? Bu süreçte ne gibi zorluklar yaşadınız?
 - Günlük yaşamınızda başkalarıyla birlikte çalışarak ürettiklerinize örnekler verir misiniz?

6. Öğrencilerin tartışma sorularına ilişkin paylaşımları alındıktan sonra süreç aşağıdakine benzer bir açıklama ile sonlandırılır:

"Evet sevgili öğrenciler, hep beraber bir ev oluşturduk. Bu durum gerçek hayatta da tam böyle olmuyor mu? Bir evin her şeyini bir kişi tek başına yapmıyor. Duvarı bir duvarcı, pencere ve kapıyı marangoz, çatıyı çatı ustası yapıyor. Yani her işin bir ustası var ve bunlar ancak iş birliği yaparsa ortaya ev dediğimiz ürün çıkıyor. Fırıncı ekmek yapmak için una ihtiyaç duyuyor, uncu un yapmak için buğdaya, çiftçi buğday yetiştirmek için gübreye. Dolayısıyla her birimizin birbirine ihtiyaç duyduğunu unutmamalı ve birlikte çalışarak üretmemizin topluma katkı sağladığını hatırlamalıyız."

Kazanımın Değerlendirilmesi:

1. Öğrencilerden çevrelerini gözleyerek ne tür iş birlikleri yapıldığını, bunların sonucunda nasıl bir üretimin ortaya çıktığını ve bu üretimin topluma nasıl bir katkı sağladığını gözlemlenmesi istenir.

Uygulayıcıya Not:

1. Grup sayısının artırılması halinde çalışma yaprakları da grup sayısı kadar çoğaltılabilir.
2. Gruplar çalışmalarını bitirmeden öğrencilere şeklin ev olduğu söylenmemelidir.
3. Bazı öğrencilere kesme görevi denk gelmeyebilir. Bu durumda o öğrencilere grupları gezme, yapıştırma gibi görevler verilerek sürece aktif katılımları sağlanmalıdır.

Özel gereksinimli öğrenciler için;

1. Çalışma yaprakları kontrast renklerde zemin üzerine yapıştırılarak ve/ya dokunsal özellikler eklenerek görme bakımından işlevsel hale getirilebilir.
2. Gruplar belirlenmeden önce akran eşleşmesi yapılarak öğrencilerin sosyal ortamı düzenlenebilir.
3. Sorular basitleştirilerek öğrencilerin sürece katılımları desteklenebilir.
4. Kesme sürecinde öğrencilere bireysel destek sunulabilir.

Etkinliği Geliştiren:

Meriç DÖNMEZ

Çalıřma Yapradı 1

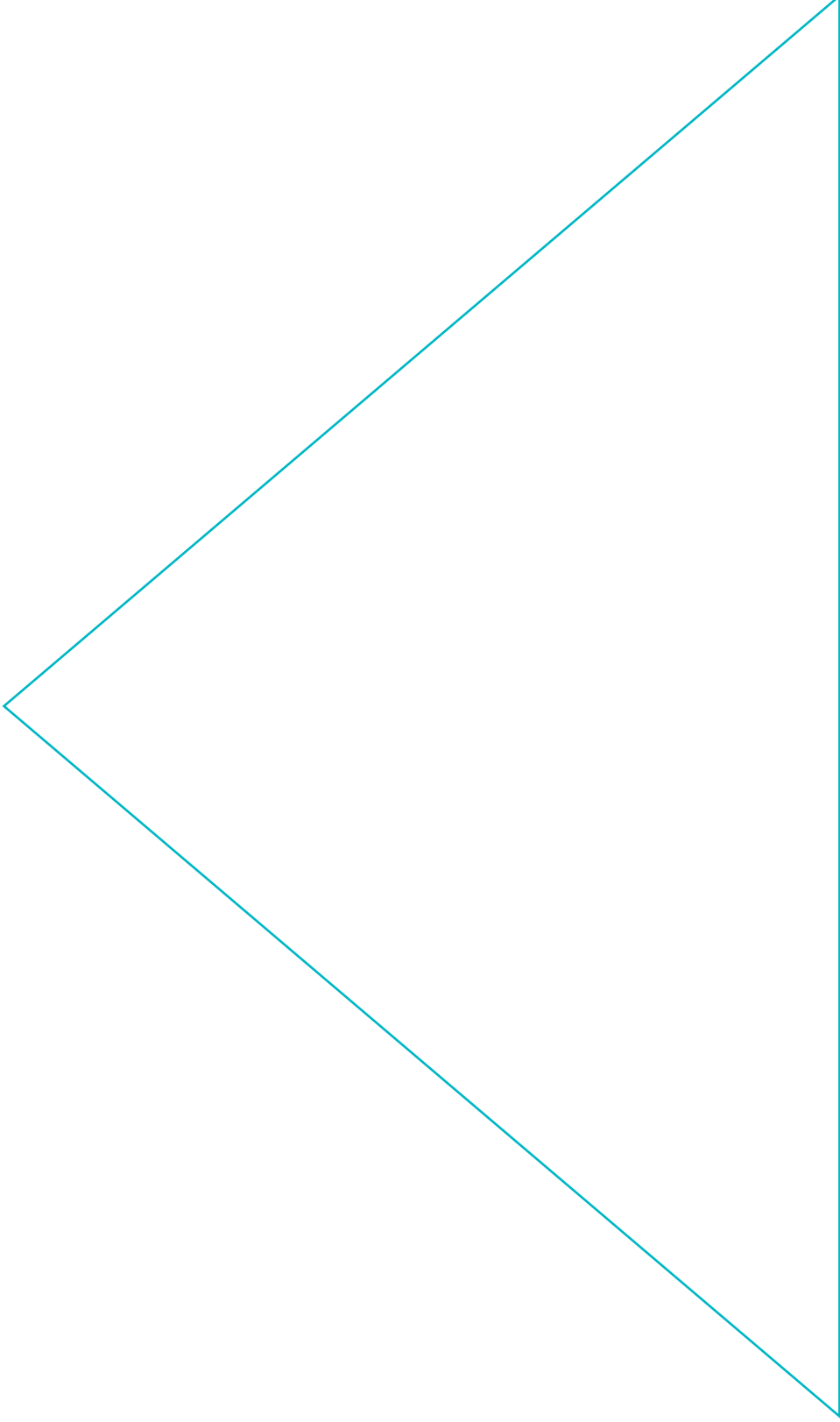

Çalışma Yaprağı 2

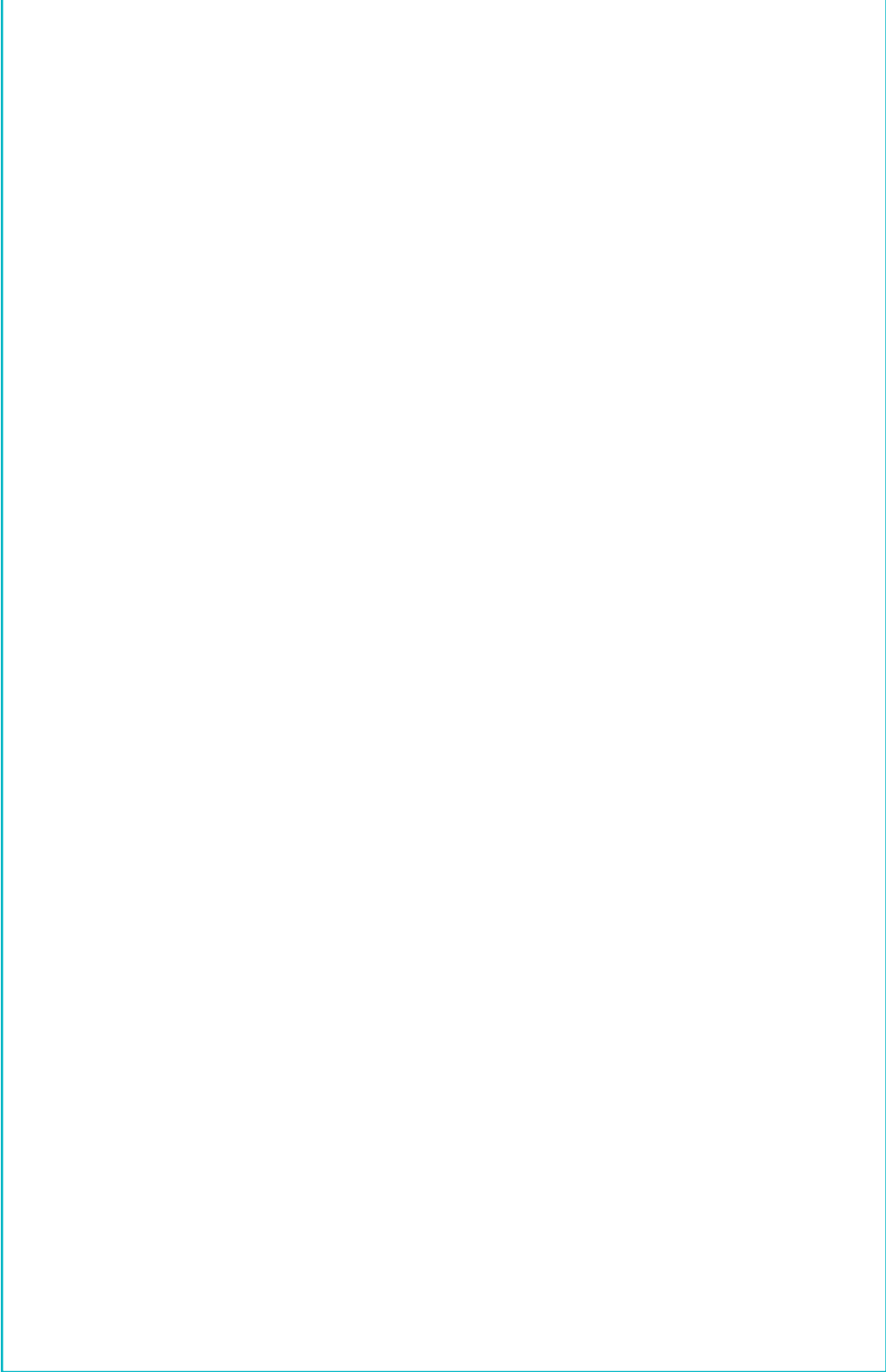

Çalışma Yaprağı 3

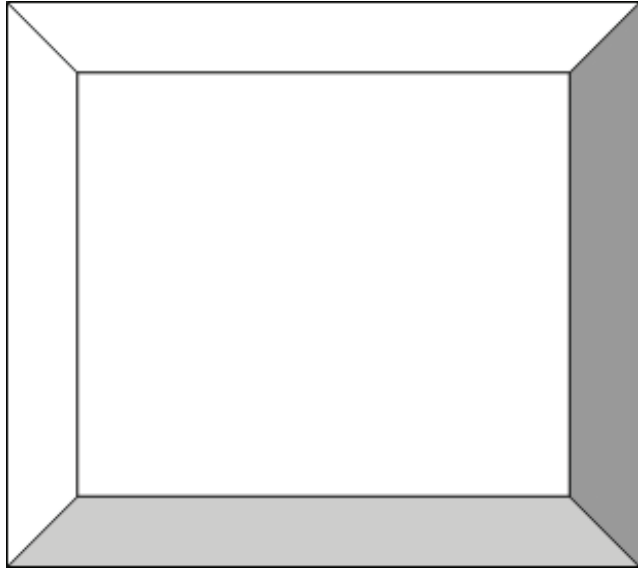
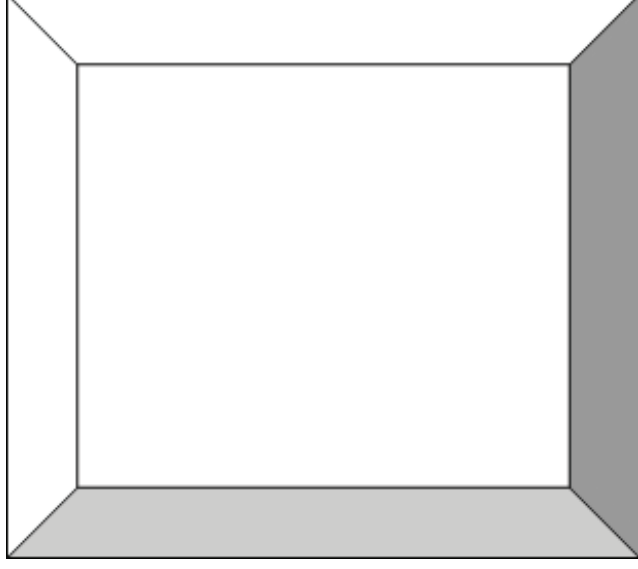

Çalışma Yaprığı 4

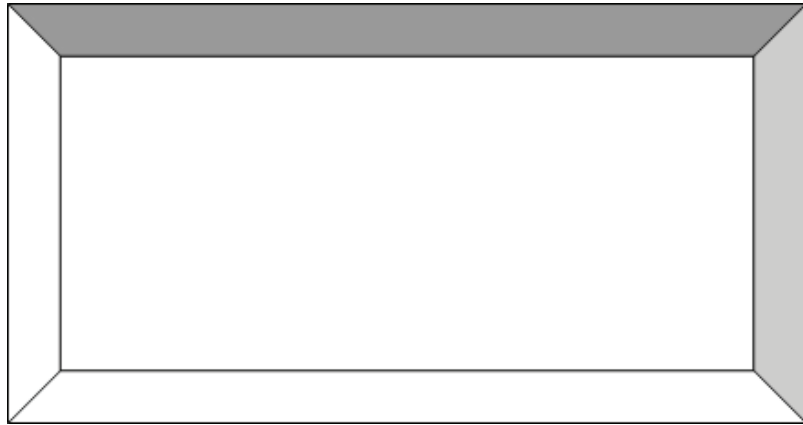
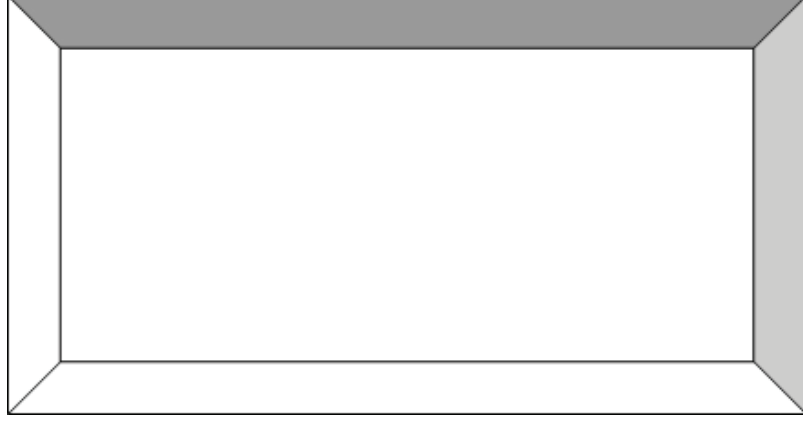

4. SINIF ETKİNLİKLERİ

OKULDAN OKULA

| | |
|-------------------------------|---|
| Gelişim Alanı | Akademik |
| Yeterlik Alanı | Okula ve Okulun Çevresine Uyum |
| Kazanım/Hafta | Bir üst öğretim kurumuna ilişkin ön bilgiler edinir /34. Hafta |
| Sınıf Düzeyi | 4.Sınıf |
| Süre | 40 dk (Bir ders saati) |
| Araç-Gereçler | 1. Çalışma Yaprağı-1 2. Çalışma Yaprağı-2 3. Yapışkanlı kâğıt |
| Uygulayıcı İçin Ön Hazırlık | 1. Çalışma Yaprağı-2, öğrenci sayısı kadar çoğaltılarak bir ya da iki gün önceden öğrencilere dağıtılır. Öğrencilerin ortaokula devam eden bir tanıdıkları ile röportaj yaparak çalışma yaprağını doldurmaları ve bu etkinlik için sınıfa getirmeleri istenir. 2. Çalışma Yaprağı-1, A3 boyutunda çıktı alınarak panoya asılır. |
| Süreç (Uygulama Basamakları): | 1. Öğrencilere ilkokuldan sonra ortaokula gidecekleri hakkında bilgi verilerek etkinlik başlatılır: <i>"Öğrenme doğduğumuz andan itibaren başlar. Bir süre kendi çevremiz ile bir arada, yaşarken öğreniriz. Fakat bu toplumsal yaşama uyum sağlamamız için yeterli değildir. Bizi hayata daha iyi hazırlamak için okullar önemlidir. Bazen okul öncesinde başlayan okul serüvenimizin bir sonraki durağı ilkokuldur. İlkokuldan sonra bizi ortaokul bekler. Ortaokul birçok açıdan ilkokuldan farklıdır. İşte bu yüzden bu hafta ortaokula devam etmeye yönelik sorularınızı cevaplamaya çalışarak ön bilgiler edinmeye çalışacağız. Sizlerden birkaç gün öncesinde ortaokula giden bir öğrenciye merak ettiğinizi sormanızı istemiştım. Şimdi gelin hep birlikte ortaokula giden öğrencilerden öğrendiklerinizi paylaşalım. Başka merak ettiğimiz konular varsa hep birlikte sorup öğrenelim. Sizlerden sırayla röportaj sorularınızı ve verilen cevapları sunmanızı ve cevaplara ekleme yapmak isterseniz çekinmeden söz hakkı istemenizi istiyorum."</i> 2. Gönüllü öğrencilerden röportaj sırasında doldurmuş oldukları Çalışma Yaprağı-2'yi sınıf ortamında paylaşmaları istenir. 3. Verilen cevaplar sınıfta tartışılır, öğrencilerin farklı sorularını veya aynı sorulara verilen farklı cevapları veya eklemek istedikleri noktaları ifade etmeleri teşvik edilir. 4. Öğrencilerin paylaşımları alındıktan sonra, süreç tartışma sorularıyla devam ettirilir: <ul style="list-style-type: none"> En fazla faydalandığınız, bilgi edinmenizi sağlayan soru hangisiydi? |

Süreç (Uygulama Basamakları):

- İlkokuldan sonra hangi okullara gidebiliriz?
- Bir üst öğrenim hakkında neler öğrendik?
- Bir üst öğrenimde sizleri neler bekliyor?
- Ortaokul hakkında öğrenmek istediğiniz/merak ettiğiniz farklı konular var mı?

5. Öğrencilere birer yapışkanlı kâğıt verilir, ortaokul ile ilgili öğrendikleri ve onlar için en önemli olduğunu düşündükleri bir bilgiyi kısaca kağıda yazmaları istenir.
6. Panoya asılan Çalışma Yaprağı-1'e dikkat çekilerek öğrencilerden sırayla yazdıkları yapışkanlı kâğıtları sınıfa sesli olarak okumaları ve tahtaya çıkarak yaprağın üstüne yapıştırılmaları istenir.
7. Aşağıdakine benzer bir açıklama ile süreç sonlandırılır:

"İlkokuldan ortaokula geçişte eğitim yaşamımızda birçok değişiklik olacak. Artık tek bir öğretmenimiz olmayacak derslerimize farklı öğretmenler girecek. Farklı arkadaşlarımız olacak, yeni bir çevreye girmiş olacağız. Bu değişiklikler aynı zamanda yaşamımızda bize farklı fırsatlar da sağlayacak, bizi farklı yönlerden geliştirecek. Bu nedenle üst öğrenim kurumu hakkında bilgi sahibi olmamızın yaşayabileceğimiz bu değişikliklere hazırlıklı olmamız için önemli olduğunu düşünüyorum."

Kazanımın Değerlendirilmesi:

1. Çalışma Yaprağı-2 panoya asılarak öğrencilerden o hafta boyunca üst öğrenim kurumları hakkında öğrendikleri yeni bilgiler olursa yaprağa ekleme yapabilecekleri açıklanır.

Uygulayıcıya Not:

1. Yapışkanlı kâğıt yoksa sorular küçük kâğıtlara yazılıp okul görseline bant ya da yapıştırıcı ile yapıştırılabilir.
2. Öğrencilerin yaptıkları röportajlarda edindikleri bilgilerin doğru olup olmadığına dikkat edilmeli üst öğrenim kurumuna ilişkin yanlış bilgiler tespit edilirse öğrenci hedef gösterilmeden bazen her bir öğrencinin deneyiminin farklı olabileceği ve öğrencilerin bilgisinin doğru olmayabileceği belirtilerek sınıfta doğru bilginin paylaşıldığından emin olunmalıdır.

Özel gereksinimli öğrenciler için;

1. Çalışma Yaprağı-2 de bulunan yazıların puntosu büyütülerek ve/ya kontrast bir zemin üzerine yapıştırılarak görme bakımından işlevsel hale getirilebilir.
2. Çalışma Yaprağı-2 de bulunan soruların sayısı ve düzeyi öğrencilerin özelliklerine göre farklılaştırılabilir.
3. Tartışma soruları basitleştirilerek öğrencilerin katılımı desteklenebilir.

Etkinliği Geliştiren:

Esra KIDIMAN

Çalışma Yapağı 1



Çalışma Yaprağı 2

Bu hafta tanıdığınız bir ortaokul öğrencisine ortaokulla ilgili sorular soracağınız bir röportaj göreviniz bulunmaktadır. Sorunuzu siz belirleyeceksiniz. Örnek birkaç soru aşağıda verilmiştir. Ama kendi özgün sorunuzu da sorabilirsiniz. En az 2 soru sorun ve sorulara mümkün olduğunca net cevap verilmesini sağlayın. Evet/Hayır diye cevaplanabilen sorulardan kaçının. Soru havuzundan istediğiniz soruları sorabilirsiniz ama en az bir tane kendi hazırladığınız sorunuz olmalıdır.

Soru Havuzu

- Ortaokul ile ilkököl arasındaki en büyük fark nedir?
- Ortaokulla başlarken nelere dikkat etmeliyiz?
- Hangi dersler var?
- Ortaokula hazırlanmak için neler yapabiliriz?
- Kaç çeşit ortaokul var?
- Ortaokullu olmak nasıl bir duygu?
- Hangi spor faaliyetleri var?
- Hangi kurslar var?
- Okul saatleri nasıl?
- Ödevler nasıl?
- İlkokuldan farkları yönleri neler?
-
-



Röportajı Yapan Öğrencinin Adı:

.....

Röportaj Yapılan Öğrencinin Adı:

.....

Soru:

Cevap:

Röportaj Tarihi:.....

4. SINIF ETKİNLİKLERİ

YENİ BAŞLANGIÇLAR

| | |
|-------------------------------|--|
| Gelişim Alanı | Akademik |
| Yeterlik Alanı | Okula ve Okulun Çevresine Uyum |
| Kazanım/Hafta | Bir üst öğretim kurumuna geçiş sürecine yönelik duygu ve düşüncelerini ifade eder. / 35. Hafta |
| Sınıf Düzeyi | 4.Sınıf |
| Süre | 40 dk (Bir ders saati) |
| Araç-Gereçler | 1. Çalışma Yaprağı-1 |
| Uygulayıcı İçin Ön Hazırlık | 1. Çalışma Yaprağı-1 öğrenci sayısı kadar çoğaltılır. |
| Süreç (Uygulama Basamakları): | <ol style="list-style-type: none">1. Uygulayıcı tarafından geçen haftaki etkinlikte, üst öğretim kurumuna ilişkin ön bilgiler edinildiği vurgulanır. Bugün yapılacak etkinliğin, üst eğitim kurumuna geçmekle ilgili duygu ve düşüncelerin paylaşılması üzerine olduğu belirtilerek etkinliğin amacı açıklanır.2. Uygulayıcı tarafından aşağıdaki açıklama yapılır: <i>“Sevgili öğrencilerim artık ilkokuldaki son günleriniz. Tatilden sonra bir üst eğitim kurumu olan ortaokula başlayacaksınız. Oysa okula yeni başladığınız, okumayı yazmayı yeni yeni öğrendiğiniz günler daha dün gibi aklımızda. Burada birlikte pek çok şeyi paylaştık. Bazen heyecan, bazen mutluluk bazen de merakla dolu geçen çeşitli etkinlikler yaptık. İlkokula başladığınızda hepiniz birer tırtıldınız. Sonra kendi kozanızı örüp o kozanın içinde büyümeye, gelişmeye ve değişmeye devam ettiniz. Şimdi size sıcacık ve korunaklı bir yuva olan bu kozadan çıkıp uçabilecek hale gelmiş birer kelebeksiniz. Ve kısa bir süre sonra kanatlarınızı açıp bambaşka okullara yol alacaksınız.”</i>3. Aşağıdaki tartışma soruları ile sınıf içi etkileşim başlatılır:<ul style="list-style-type: none">• İlkokula yeni başladığınız zaman hangi duyguları hissetmişsiniz?• İlkokula yeni başladığınızda aklınızdan ne gibi düşünceler geçmişti?• Okula ilk başladığınız haftalarda genelde neler yapıyordunuz?• Okulun ilk günleri size ilginç ve garip gelen şeyler var mıydı? Varsa neler?4. Gelen cevapların alınmasının ardından öğrencilere Çalışma Yaprağı-1 dağıtılır. Öğrencilerin Çalışma Yaprağı-1’de yer alan bir üst eğitim kurumuna geçtikleri zaman karşılaşılabilecekleri çeşitli durumlar ve bunlara karşı olan düşünce ve duygularını yazmaları istenir. |

Süreç (Uygulama Basamakları):

5. Uygulayıcı tarafından Çalışma Yaprağı-1 de yazdıklarını paylaşmak isteyen öğrencilere söz hakkı verilir.
6. Aşağıdaki tartışma soruları ile sınıf içi etkileşim sürdürülür.
 - Bir üst eğitim kurumuna başladığınızda sizce hayatınızdaki neler şimdikinden farklı olacak?
 - Sizce yeni bir okula başlamanın güzel yanları nelerdir?
 - Yeni okulunuzda şuandaki okulunuzdan farklı ne gibi durumlara karşılaşacağınızı düşünüyorsunuz?
 - Yeni bir okula başladığınızda hangi konularda okula daha kolay uyum sağlayacağınıza inanıyorsunuz?
7. Uygulayıcı aşağıdaki açıklamayı yaparak etkinliği sonlandırır.

"Sevgili öğrenciler okul hayatınızın bir adımını daha başarıyla tamamladınız. Bugün sizlerle yeni bir okula başlamakla ilgili duygu ve düşüncelerinizi paylaştık. Birçoğunuzun yeni bir okula başlama ile ilgili hissettiği duygu ve düşüncelerin benzer ve farklı olan yönleri var. Öngöremediğiniz durumlara karşılaştığımızda değişik duygular ve düşünceler yaşamamız son derece normaldir. Yeni başlayacağınız okulunuzun sizlere neler kazandıracığına odaklandığınızda okula uyumunuz daha da kolaylaşacaktır."

Kazanımın Değerlendirilmesi:

1. Çalışma Yaprağı-1 sınıf panosunda sergilenabilir.

Uygulayıcıya Not:

1. Duygularını ve düşüncelerini ayırt etmekte zorlanan öğrencilere örneklerle geri bildirim verilebilir.

Özel gereksinimli öğrenciler için;

1. Çalışma Yaprağı-1'deki yazıların puntosu büyütülerek, kontrast bir zemin üzerine yapıştırılarak veya dokunsal özellikler eklenerek görme bakımından işlevsel hale getirilebilir.
2. Tartışma soruları basitleştirilerek öğrencilerin katılımları artırılabilir.
3. Çalışma Yaprağı-1'de yer alan baloncukların sayısı azaltılarak öğrencilerin performansına göre etkinlik basitleştirilebilir.

Etkinliği Geliştiren:

Savaş SESLİ

Çalışma Yaprağı 1

DÜŞÜNCELERİM

Tatilden sonra
yeni okula
başlayacağım.



Yeni okulumda
yeni
arkadaşlarım
olacak.



Yeni okulumda
yeni
öğretmenlerim
olacak.



Yeni okulumda
yeni
bilgiler
öğreneceğim.



Yeni okulumda
okuyacağım
yeni derslerim
olacak.



Yeni okulumda
okuyacağım
yeni kitaplarım ve
hikâyelerim
olacak.



YAŞADIĞIM DUYGULAR

.....
.....
.....
.....

Ortaokula geçmenin

.....
.....

olduğunu
düşünüyorum.
Çünkü



Ortaokula geçmek
bana
.....
.....
hissettiriyor.
Çünkü



.....
.....
.....
.....

4. SINIF ETKİNLİKLERİ

NELERİ HATIRLIYORUM?

| | |
|-------------------------------|--|
| Gelişim Alanı | Ortak |
| Yeterlik Alanı | Ortak |
| Kazanım/Hafta | Sınıf rehberlik programı etkinliklerine/yaşantılarına ilişkin duygu ve düşüncelerini yansıtır. / 36. Hafta |
| Sınıf Düzeyi | 4.Sınıf |
| Süre | 40 dk (Bir ders saati) |
| Araç-Gereçler | 1. Çalışma Yaprağı-1 |
| Uygulayıcı İçin Ön Hazırlık | <ol style="list-style-type: none"> 1. Sene boyunca gerçekleştirilen sınıf rehberlik çalışmaları ve kazanımları gözden geçirilir. 2. Altı şapka düşünce tekniği gözden geçirilir 3. Çalışma Yaprağı-1 grup sayısı kadar çoğaltılır |
| Süreç (Uygulama Basamakları): | <ol style="list-style-type: none"> 1. Etkinliğin amacının sene boyunca sınıf rehberlik programı etkinliklerine/yaşantılarına ilişkin duygu ve düşüncelerini yansıtmak olduğu açıklanarak etkinliğe giriş yapılır. 2. Sınıftaki öğrenciler 6 gruba ayrılırlar. 3. Gruplara Çalışma Yaprağı-1 dağıtılarak öğrencilerden her şapkanın yanında yer alan soruları kendi aralarında tartışmaları ve ortak ya da farklı duygu ve düşüncelerini belirlemeleri ve not etmeleri istenir. 4. Grupların 15 dakika içerisinde çalışmalarını tamamlaması beklenir. 5. Ardından sırası ile grup üyeleri sene boyunca yapılan sınıf rehberlik etkinliklerine ilişkin yaşantılarını, duygu ve düşüncelerini sırası ile paylaşır. Paylaşımlar çalışma yaprağındaki şapka sırasına göre gerçekleştirilir. 6. Öğrencilere "Önce beyaz şapkayı takıyoruz. Bu sene sınıf rehberlik etkinliklerinde neler yaptınız? Neler öğrendiniz?" sorusu yöneltilir. Tüm gruplar düşüncelerini paylaşır. Ardından kırmızı şapka takılır. Benzer yönerge ile devam edilir. 7. Tüm gruplar paylaşımında bulduktan sonra aşağıdaki sorular ile devam edilir. <ul style="list-style-type: none"> • Bu sene sınıf rehberlik etkinlikleri uygulanırken aklınızda kalan bir anıyı paylaşır mısınız? • Katılmaktan en keyif aldığınız etkinlikler ve katılmaktan çok hoşlanmadığınız etkinlikler hangileridir? 8. Öğrencilerden paylaşımları alındıktan sonra aşağıdaki yönerge ile etkinlik sonlandırılır. |

Süreç (Uygulama Basamakları):

"Bu sene sınıf rehberlik etkinlikleri ile akademik anlayış ve sorumluluk geliştirme, okula uyum sağlama, eğitsel çalışmalarınız planlayabilme gibi eğitim öğretim hayatınıza yönelik etkinliklere katıldınız. Kendinizi tanıırken, kişisel güvenliğinizi sağlamanın yollarını değerlendirip, kişiler arası becerileri geliştirmek için çalıştınız. Meslekleri tanıırken çalışma ve üretmenin anlamını önemini değerlendirdiniz. Bütün bu bilgi ve beceriler sizlerin yaşamda daha sağlıklı olmanız, iyi olmanız ve güçlü yanlarınızı geliştirmeniz için önemlidir. Bu dönemin sonuna geldik. Bundan sonra da öğrendiğiniz bilgi ve becerileri gözden geçirip uygulamaya devam edebilir, yardıma ihtiyaç duyduğunuzda benden, okul psikolojik danışmanınızdan/rehber öğretmeninizden destek isteyebilirsiniz."

Kazanımın Değerlendirilmesi:

1. Öğrencilerden sınıf rehberlik etkinliklerine yönelik duygularını ve düşüncelerini anlatan bir resim yapmaları istenir. Resim EBA üzerinden paylaşılabilir.

Uygulayıcıya Not:

1. Bu etkinliğin EBA üzerinden canlı derslerde gerçekleştirilmesi halinde öğrencilere bireysel olarak belirli bir süre verilip duygu ve düşünceleri üzerine konuşmaları için fırsat tanınabilir.
2. Çalışma Yaprığı EBA'ya yüklenebilir.



Etkinliği Geliştiren:

Hicran ÇETİN GÜNDÜZ

Çalışma Yaprağı 1

NELERİ HATIRLIYORUM?

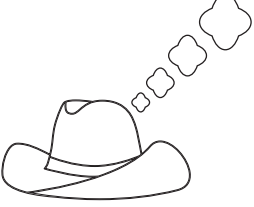
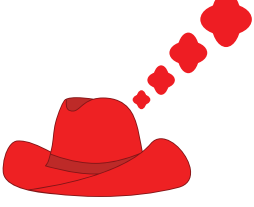
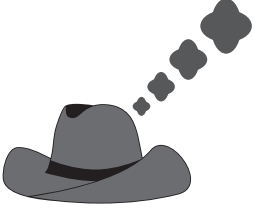
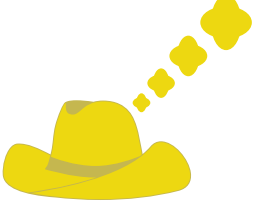
Bu sene rehberlik etkinliklerinde pek çok çalışma yaptınız. Bu etkinliklere ve yaşantılarınıza ilişkin duygu ve düşüncelerinizi birlikte tartışıp paylaşır mısınız?

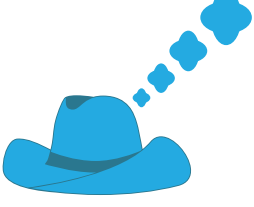
| | |
|---|---|
|  | Bu sene sınıf rehberlik etkinliklerinde neler yaptınız? Neler öğrendiniz? |
|  | Rehberlik etkinliklerine yönelik duygularınız neler? Sizi heyecanlandıran etkinlikler neler? |
|  | Rehberlik etkinliklerinde yaşadığınız olumsuz düşünce ve duygular var mı? Varsa neler? |
|  | Rehberlik etkinliklerine yönelik iyimser düşünceleriniz neler? Avantajlı yanları neler? |
|  | Rehberlik etkinliklerinin daha iyi yapılması ve geliştirilmesi için düşünceleriniz neler? |
|  | Rehberlik etkinliklerinde öğrendiklerinizi yaşamınıza aktarabilme ve uygulayabilme konusunda düşünceleriniz nelerdir? |

